

ROBERTS

Ecouter avec plaisir

DAB
Digital Audio Broadcasting

Revival

Radio numérique DAB+/FM RDS

Modèle RD-60



Veillez lire ceci avant l'utilisation

Sommaire

<i>Touches de commande</i>	2-3	<i>Version du logiciel</i>	18
<i>Utilisation des piles</i>	4	<i>Port USB</i>	18
<i>Utilisation de l'adaptateur secteur</i>	4	<i>Réinitialisation du système</i>	19
<i>Utilisation de votre radio - DAB</i>	5	<i>Prise écouteur</i>	20
<i>Sélection d'une station - DAB</i>	6	<i>Prise d'entrée auxiliaire</i>	20
<i>Modes d'affichage - DAB</i>	7	<i>Prise de sortie haut niveau</i>	21
<i>Rechercher de nouvelles stations - DAB</i>	8	<i>Rétroéclairage de l'afficheur</i>	21
<i>Services secondaires - DAB</i>	8	<i>Généralités</i>	22
<i>Recherche manuelle - DAB</i>	9	<i>Spécifications</i>	22
<i>Affichage de la force du signal - DAB</i>	9	<i>Caractéristiques des circuits</i>	22
<i>Réglage du Contrôle de la gamme dynamique (DRC) - DAB</i>	10	<i>Garantie</i>	Page verso
<i>Utilisation de votre radio Recherche automatique – FM</i>	11		
<i>Recherche manuelle - FM</i>	12		
<i>Modes d'affichage - FM</i>	13		
<i>Touche favoris</i>	14		
<i>Rappel de votre station favorite</i>	14		
<i>Stations pré-réglées DAB et FM</i>	15		
<i>FM stéréo/mono</i>	16		
<i>Sensibilité du balayage - FM</i>	17		

Touches de commande

(Le haut)

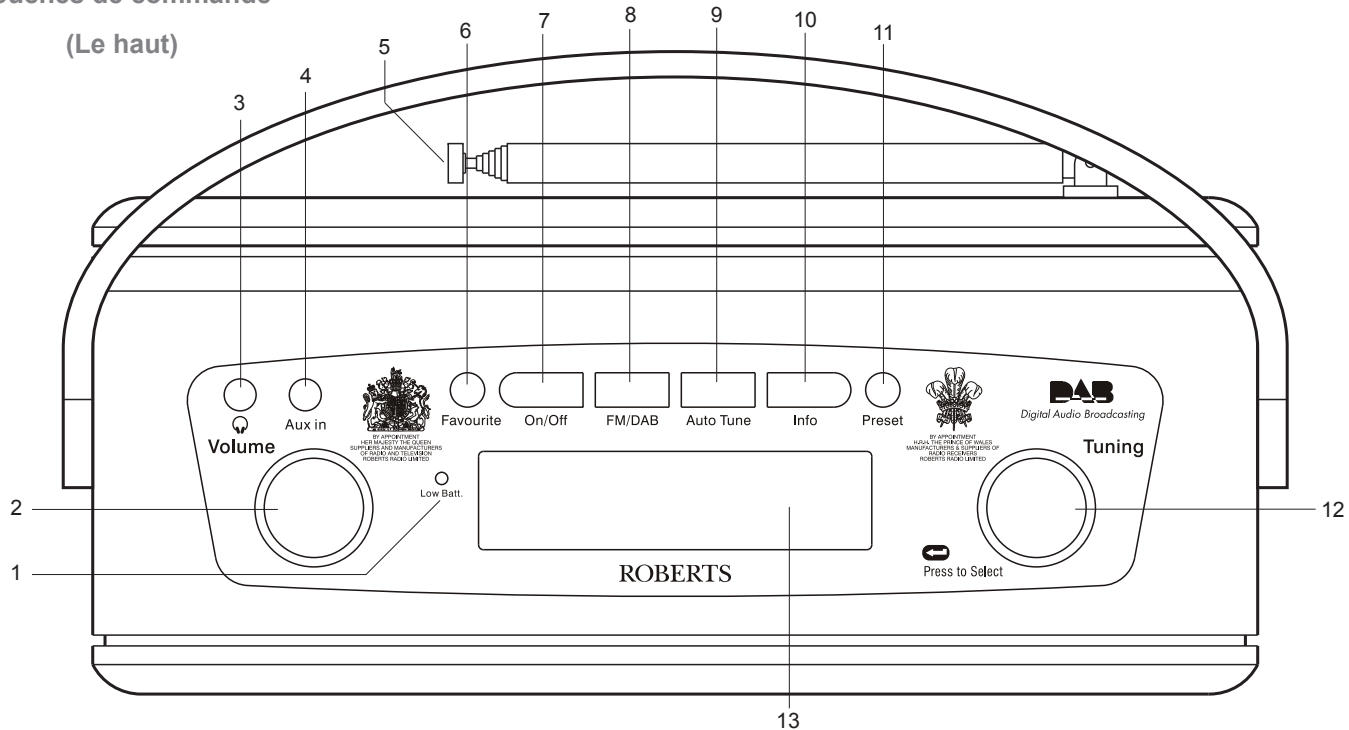

1. Témoin pile faible

2. Bouton volume

3. Prise écouteur

4. Prise d'entrée auxiliaire

5. Antenne télescopique

6. Touche favoris

7. Commutateur Marche/Arrêt

8. Touche FM/DAB

9. Touche recherche automatique

10. Touche Info

11. Touche présélections

12. Bouton de réglage de la syntonisation

13. Ecran LCD

Touches de commande

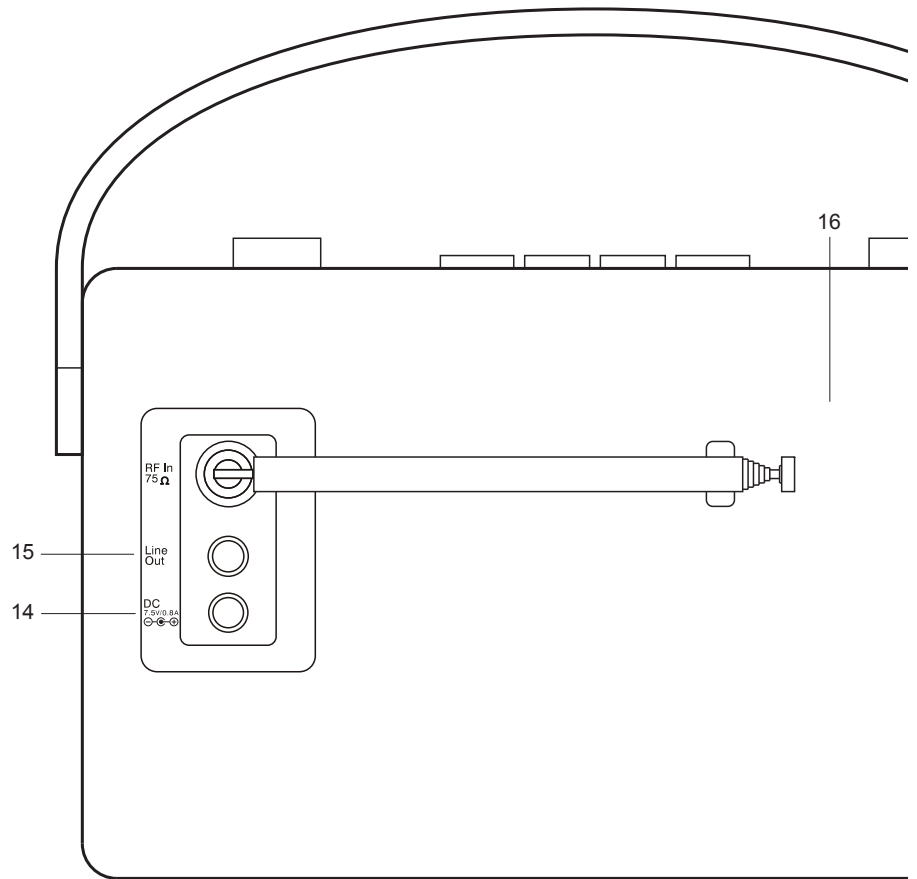

- 14. Prise d'entrée CC
- 15. Prise de sortie haut niveau
- 16. Port USB (à l'intérieur)

Utilisation des piles

1. Soulevez le loquet pour ouvrir la porte située à l'arrière de la radio.
2. Insérer quatre piles LR20 (taille D) dans les emplacements prévus dans le compartiment. Veillez à ce que toutes les polarités des piles soient orientées correctement comme il est indiqué dans le compartiment. Fermez la porte et bloquez le loquet.
3. Le témoin de piles faibles qui s'allume, une distorsion ou la radio qui s'éteint subitement sont des signes de nécessité de remplacer les piles.
4. Il est recommandé de retirer les piles si la radio ne va pas être utilisée pendant une longue période.

Pour des raisons économiques, il est conseillé d'utiliser la RD-60 sur secteur quand cela est possible, et réserver l'usage sur piles occasionnellement ou uniquement en mode veille.

IMPORTANT : Les piles ne doivent pas être exposées à une chaleur excessive telle que les rayons directs du soleil, le feu et autres. Les piles usagées doivent être mises au rebut dans un centre de recyclage approprié. Les piles ne doivent être jetées au feu sous aucun prétexte.

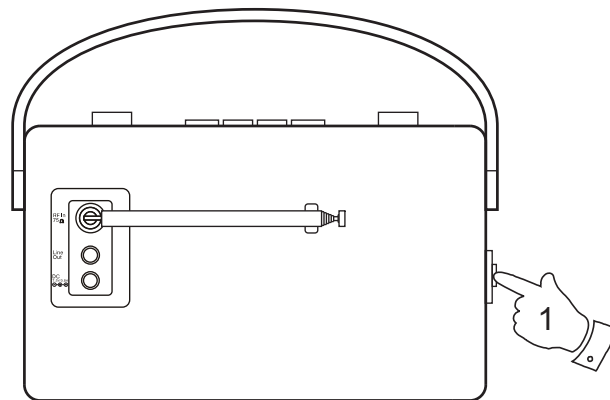

Utilisation de l'adaptateur secteur

1. Insérez la prise de l'adaptateur dans la prise d'entrée CC du panneau arrière de la radio
2. Branchez de l'adaptateur dans une prise secteur. Lorsque l'adaptateur est utilisé, les piles sont déconnectées automatiquement.

Débranchez l'adaptateur secteur de la prise de courant lorsque la radio n'est pas utilisée.

- **IMPORTANT** : L'adaptateur secteur est utilisé comme moyen de connexion de la radio au secteur. Cette prise secteur utilisée pour la radio doit rester accessible durant l'utilisation. Pour débrancher complètement la radio du secteur, la prise secteur de l'adaptateur doit être entièrement retirée de la prise secteur.

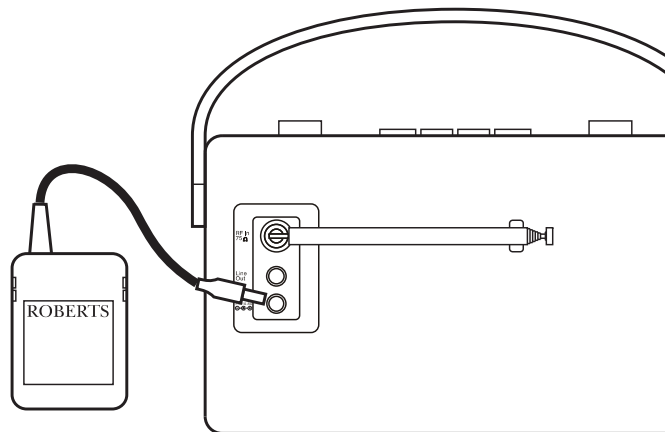

Utilisation de votre radio - DAB

1. Déployez avec précaution l'antenne télescopique.
2. Appuyez sur la touche **ON/OFF** pour allumer la radio "Welcome to DAB" (Bienvenue à DAB) sera affiché à l'écran.
3. Si c'est la première utilisation de la radio, une recherche des canaux de la Band III DAB sera effectuée. Si la radio a été utilisée auparavant, la dernière station syntonisée sera sélectionnée.
4. Durant la recherche, la ligne d'en bas de l'écran affiche un diagramme à barres indiquant la progression de la recherche.
5. Lorsque la recherche est terminée, la première station (dans l'ordre alphanumérique 0...9...A...Z) sera sélectionnée.
6. Si la liste de station reste vide, la radio affichera "Service not available" (Service non disponible).
7. Si aucun signal n'est détecté, il serait peut être nécessaire de déplacer la radio à un endroit de meilleure réception. Il faut alors éteindre puis rallumer la radio ou appuyer sur la touche **Auto Tune** (recherche automatique) pour refaire la recherche.

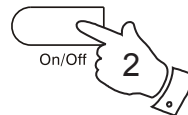

Welcome to DAB
■■■■■■■■■■

BBC R7 DAB
Now tuning...

BBC R7 DAB
Im sorry I have

Classic DAB
Service not avai

Sélection d'une station - DAB

1. La ligne d'en haut de l'écran affiche le nom de la station sélectionnée.
2. Tournez le bouton **Tuning** (bouton de réglage de la syntonisation) pour parcourir la liste de stations disponibles sur la ligne d'en bas de l'écran. Arrêtez de tourner le bouton Tuning dès que vous tombez sur la station souhaitée.
3. Appuyez et relâchez le bouton **Tuning** pour sélectionner la station. L'écran peut afficher "Now tuning..." (syntonisation en cours...) lorsque la radio trouve une nouvelle station.
4. Réglez le **Volume** selon votre goût.

Remarque : Si après avoir sélectionné une station, l'écran affiche "Service not available" (Service non disponible), il serait peut être nécessaire de déplacer la radio à un endroit de meilleure réception.

Pour utiliser les stations pré-réglées et choisir une station radio préférée, suivez les indications de la page 15.

Classic DAB
Classical Music

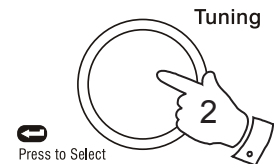

Classic DAB
+BBC 7 +

BBC R7 DAB
Now tuning...

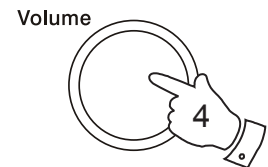

Modes d'affichage - DAB

La radio offre sept modes d'affichage :

1. Utilisez la touche **Info** pour parcourir ces modes.

- | | |
|---|---|
| a. Texte défilant | Affiche des messages texte défilants content par exemple le nom de l'artiste/ piste, numéro de téléphone etc. |
| b. Type de programme | Affiche le type de station écoutée ex. Pop, Classique, Infos, etc. |
| c. Nom du multiplexage | Affiche le nom du multiplexage DAB auquel appartient la station. |
| d. Heure et date | Affiche la date et l'heure actuelle. |
| e. Fréquence | Affiche la fréquence du multiplexage DAB de la station écoutée. |
| f. Taux et type d'échantillonnage audio | Affiche le taux et type d'échantillonnage audio de la station écoutée. |
| g. Force du signal | Affiche un diagramme montrant la force du signal de la station écoutée. |

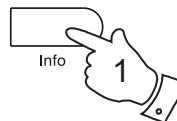

a
BBC R7 DAB
Im sorry I have

b
BBC R7 DAB
Varied Speech

c
BBC R7 DAB
BBC National DAB

d
BBC R7 DAB
19:17 08-06-2008

e
BBC R7 DAB
12B 225.64MHz

f
BBC R7 DAB
80kbps / MP2

g
BBC 7 DAB
■■■■■ □ ■■■■

Rechercher de nouvelles stations - DAB

Avec le temps, de nouvelles stations peuvent voir le jour. Pour trouver de nouvelles stations procédez comme suit :

1. Appuyez et relâchez la touche **Auto Tune**. L'écran affichera "Scanning..." (Recherche en cours...) et la radio effectuera une recherche des canaux de la Band III DAB. Au fur et à mesure que de nouvelles stations sont trouvées, le compteur des stations, situé à droite de l'écran, augmentera le nombre de stations mémorisées dans la radio.

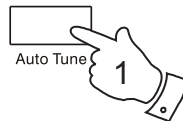

Services secondaires - DAB

1. Certaines stations radio offrent un ou plusieurs services secondaires. Si une station radio offre un service secondaire, l'écran affichera ">>" à côté du nom de la station dans la liste des stations. Le service secondaire apparaîtra immédiatement après le service primaire lorsque vous tournez le bouton de syntonisation à droite.
2. Appuyez et relâchez le bouton **Tuning** pour sélectionner la station.
3. Dès que le service secondaire se termine, la radio retourne automatiquement en mode radio normale (ou le service primaire lorsqu'il est disponible).

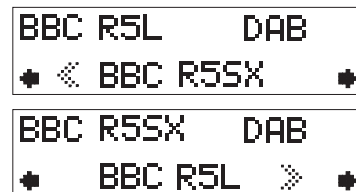
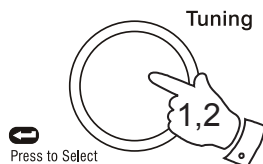

Recherche manuelle - DAB

La recherche manuelle permet de syntoniser directement différents canaux de la Band III DAB.

1. Maintenez enfoncée la touche **Info** jusqu'à ce que l'écran affiche "Manual tune" (recherche manuelle). Appuyez et relâchez le bouton **Tuning** pour sélectionner cette fonction.
2. Tournez le bouton **Tuning** pour sélectionner le canal DAB.
3. Appuyez et relâchez le bouton **Tuning** pour sélectionner le canal souhaité. Le diagramme indiquera la force du signal, et la ligne d'en bas affichera le nom du multiplexage DAB (groupe de stations radio). Toute station trouvée sera ajoutée à la liste des stations.
4. Appuyez et relâchez le bouton **Tuning** pour retourner au mode de syntonisation normal.

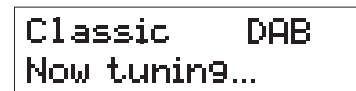
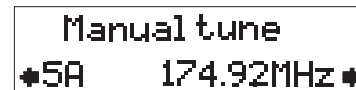
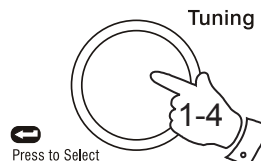
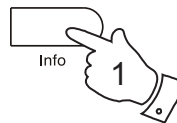

Affichage de la force du signal - DAB

1. Appuyez plusieurs fois sur la touche **Info** jusqu'à ce que la ligne d'en bas affiche la force du signal.
2. Placez votre radio dans un endroit et essayez de changer l'orientation de l'antenne afin d'obtenir le nombre maximum de rectangles noirs sur le diagramme de force du signal. Normalement, la meilleure réception est atteinte lorsque est à la verticale et complètement déployée.
3. Les rectangles clairs indiquent le niveau minimum de signal requis pour une réception acceptable.

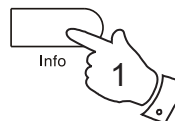

Réglage du Contrôle de la gamme dynamique (DRC) - DAB

La fonction Contrôle de la gamme dynamique (connue sous le nom DRC) vous permet d'écouter des sons doux dans un environnement bruyant.

1. Appuyez sur la touche **ON/OFF** pour allumer la radio.
2. Maintenez enfoncée la touche **Info**. L'écran affichera "Manual tune" (recherche manuelle).
3. Tournez le bouton **Tuning** jusqu'à ce que l'écran affiche "DRC".
4. Appuyez et relâchez le bouton **Tuning** pour accéder au mode réglage.
5. Tournez le bouton **Tuning** pour sélectionner le paramètre DRC requis (0 par défaut).
 - Si DRC est à 0, DRC est désactivée, l'émission DRC sera ignorée.
 - Si DRC est à 1/2, le niveau DRC est la moitié de celui de l'émission.
 - Si DRC est à 1, le niveau est égal à celui de l'émission.
6. Appuyez et relâchez le bouton **Tuning** pour confirmer le réglage. L'affichage retournera au mode de syntonisation normal.

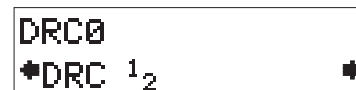
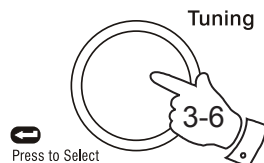
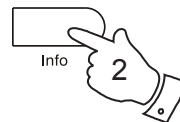
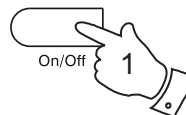

Remarque : Pas toutes les émissions DAB n'utilisent la fonction DRC. Si l'émission ne supporte pas DRC, le réglage DRC de la radio n'aura aucun effet.

Utilisation de votre radio Recherche automatique – FM

1. Déployez avec précaution l'antenne télescopique.
2. Appuyez sur la touche **ON/OFF** pour allumer la radio
3. Appuyez sur la touche **Band** pour sélectionner la bande FM.
4. Appuyez et relâchez la touche **Auto tune**, la radio commence alors par rechercher les fréquences vers le haut (de la plus petite vers la plus grande) et s'arrête automatiquement dès qu'elle trouve une station avec une puissance suffisante.
5. Au bout de quelques secondes l'affichage est mis à jour. L'écran affichera la fréquence du signal trouvé. Si le signal est suffisamment fort et que des données RDS sont présentes, la radio affichera le nom de la station.
6. Pour chercher d'autres stations, appuyez et relâchez la touche **Auto tune** comme expliqué plus haut.
7. Pour rechercher les fréquences FM vers le bas (de la plus grande vers la plus petite) maintenez enfoncée la touche **Auto tune** pendant près de 2 secondes puis relâchez.
8. Lorsque la fin de la bande de fréquence est atteinte, la radio recommence la recherche par la fréquence opposée à celle de fin de la bande.
9. Réglez le **Volume** selon votre goût.

Pour utiliser les stations préréglées et choisir une station radio préférée, suivez les indications de la page 15.

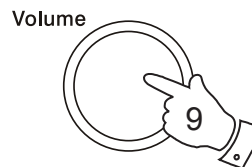
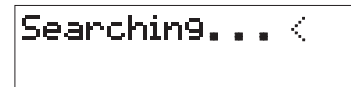
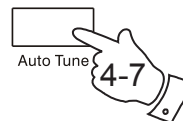
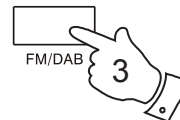
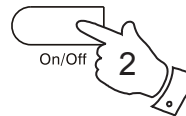

Recherche manuelle - FM

1. Appuyez sur la touche **ON/OFF** pour allumer la radio
2. Appuyez sur la touche **Band** pour sélectionner la bande FM. Déployez complètement l'antenne télescopique pour la réception FM.
3. Tournez le bouton **Tuning** pour syntoniser une station. A chaque déclic du bouton, la fréquence sera augmentée ou diminuée de 50 kHz.
4. Lorsque la fin de la bande de fréquence est atteinte, la radio recommence la recherche par la fréquence opposée à celle de fin de la bande
5. Réglez le **Volume** selon votre goût.
6. Appuyez sur la touche **On/Off** pour éteindre la radio.

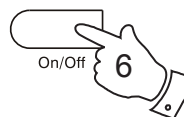
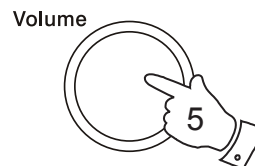
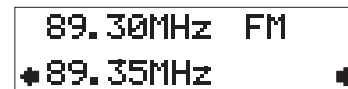
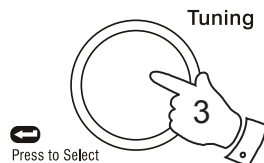
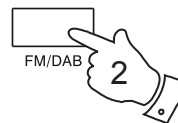
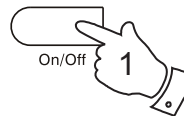

Modes d'affichage - FM

En mode FM, la ligne d'en bas peut être réglée pour afficher l'un des modes d'affichage suivants :

1. Utilisez la touche **Info** pour parcourir ces modes.

- a. Texte défilant Affiche des messages texte défilants content par exemple le nom de l'artiste/ piste, numéro de téléphone etc.
- b. Type de programme Affiche le type de station écoutée ex. Pop, Classique, Infos, etc.
- c. Heure et date Affiche la date et l'heure actuelle.
- d. Fréquence Affiche la fréquence de la station écoutée
- e. Mode Audio L'écran affiche Auto (stéréo) ou Mono.

Remarque : La radio affichera "NO Radio Text" (pas de texte radio) sur la ligne d'en bas de l'écran si aucun texte défilant n'est disponible, "NO PTY" si les informations de type de programme ne sont pas disponibles.

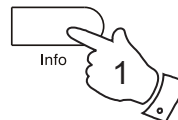

a

BBC R2	FM
The latest news	

b

BBC R2	FM
Pop Music	

c

BBC R2	FM
12:02 16-06-2008	

d

BBC R2	FM
89.30MHz	

e

89.30MHz	FM
Auto (Stereo)	

Touche favoris

La radio est dotée d'une touche qui lorsqu'elle est appuyée sélectionnera automatiquement la bande de fréquences requise et syntonise votre station radio favorite. Cette touche vous permet de mémoriser une station favorite de la bande DAB ou FM.

Pour définir une station favorite, suivez les étapes suivantes :

1. Déployez complètement l'antenne télescopique et allumez votre radio.
2. Sélectionnez la bande souhaitée (DAB ou FM) et syntonisez une station radio comme décrit dans les pages précédentes.
3. Maintenez enfoncée la touche **Favorite** (pendant 5 secondes) jusqu'à ce que l'écran affiche "My Fav. Saved" ("Ma favorite mémorisée").



BBC R7 DAB
My Fav. Saved

Rappel de votre station favorite

1. Déployez complètement l'antenne télescopique et allumez votre radio.

Si la radio est en mode entrée auxiliaire, appuyez puis relâchez la touche **DAB/FM** pour sélectionner le mode de fonctionnement normal.

2. Appuyez brièvement sur la touche **Favorite**, votre radio sélectionnera automatiquement la bande de fréquences requise et syntonise votre station radio favorite.



BBC R7 DAB
Im sorry I have

Stations préréglées DAB et FM

Pour vous faciliter la syntonisation à vos stations préférées, vous pouvez mémoriser des stations radio comme préréglées. Votre radio sépare les stations radio préréglées DAB et FM.

Vous pouvez définir autant de stations radio préréglées que vous souhaitez dans chacun des modes. Vous pouvez facilement basculer entre l'affichage de toutes les stations DAB (ou toutes les fréquences FM) et l'affichage que des stations préréglées. Toute station ou fréquence qui a été réglée comme préréglée peut facilement devenir normale si vous le souhaitez. Les stations préréglées sont mémorisées même lorsque la radio est éteinte.

1. Pour définir vos stations préréglées, syntonisez une station.
2. Maintenez enfoncée la touche **Preset** jusqu'à ce que l'écran affiche un tiret à côté du nom de la station ou de la fréquence. Ceci indique que la station est marquée comme préréglée. Pour annuler cette marque de préréglage, de nouveau maintenez enfoncée la touche **Preset**.
3. Répétez les étapes 1 et 2 au besoin pour d'autres stations.
4. Pour n'afficher que les stations préréglées de la bande sélectionnée, appuyez et relâchez la touche **Preset** de manière que le symbole du cœur s'affiche à l'écran.
5. Pour écouter l'une des stations préréglées, tournez le bouton **Tuning** jusqu'à ce que la station souhaitée soit affichée. Appuyez et relâchez le bouton Tuning pour sélectionner et syntoniser la station.
6. Pour annuler l'affichage des stations préréglées, appuyez et relâchez la touche **Preset** de manière que le symbole du cœur disparaisse de l'écran. Votre radio sera alors prête à accéder à la liste complète des stations à l'aide de la touche **Tuning**.



Classic / DAB
Classical Music

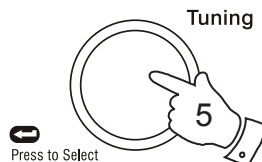

Classic / DAB 
Classical Music



FM stéréo/mono

1. Si le signal d'une station reçue est faible, on entendra un sifflement (surtout avec un casque). Pour réduire ce sifflement, appuyez et relâchez le bouton **Tuning** de manière que l'écran affiche "Switch to Mono" (passer en mono). La radio passe alors en mode mono.
2. Pour retourner en mode stéréo, appuyez et relâchez le bouton **Tuning** de manière que l'écran affiche "Switch to Auto" (passer en Auto). La radio passe alors en mode stéréo.

Remarque : L'écoute en stéréo n'est possible qu'en utilisant un casque ou une prise de sortie haut niveau connectée à un ampli externe.

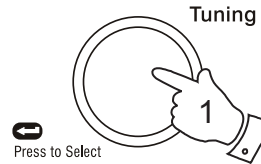

89.30MHz FM
Mono

89.30MHz FM
Auto (Stereo)

Sensibilité du balayage - FM

Votre radio recherche normalement les émissions FM qui sont suffisamment fortes pour donner une bonne réception. Cependant, il se peut que vous utilisiez la fonction Recherche automatique pour trouver des signaux plus faibles, éventuellement à partir d'émetteurs plus lointains. Votre radio comprend une option local / distant pour la fonction Recherche automatique.

1. Appuyez sur la touche **ON/OFF** pour allumer la radio
2. Au besoin, appuyez sur la touche **Band** pour sélectionner la bande FM.
3. Maintenez enfoncée la touche **Info** jusqu'à ce que l'écran affiche "FM Scan Zone" (Zone de recherche FM), puis appuyez sur la touche **Tuning** pour accéder au menu Sélection zone de recherche.
4. Tournez le bouton **Tuning** pour basculer entre les options Local et Distant sur la ligne d'en bas de l'écran. L'option Distant permet à la radio de trouver des signaux plus faibles lors de la recherche.
5. Appuyez et relâchez le bouton **Tuning** pour confirmer la sélection. La radio retourne à l'affichage normal des informations. Les options Local et Distant sont mémorisées dans la radio et restent opérationnelles jusqu'à ce qu'elles soient changées ou après la réinitialisation du système.

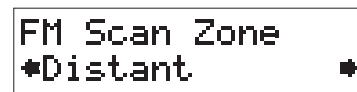
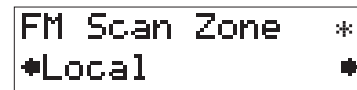
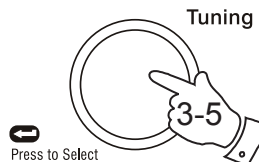
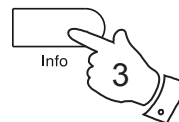
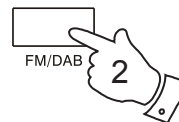
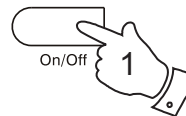

Remarque : Le réglage initial (à la sortie de l'emballage ou après la réinitialisation du système) force la radio à ignorer les signaux faibles (ou très distants).

Version du logiciel

L'affichage de la version du logiciel est à titre d'information et ne peut être modifié.

1. Pour afficher la version du logiciel à l'écran, veillez à ce que la radio soit en mode DAB et maintenez enfoncée la touche **Info** pendant 2 secondes.
2. Tournez le bouton **Tuning** jusqu'à ce que l'écran affiche "SW Version" (Version du logiciel). Appuyez sur le bouton **Tuning** pour afficher la Version du logiciel à l'écran.
3. Appuyez sur la touche **Info** pour retourner au mode d'affichage normal.

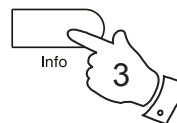
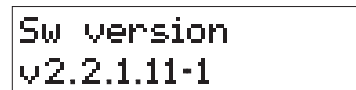
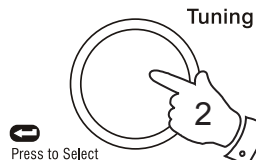
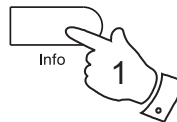

Port USB pour la mise à jour du logiciel

Dès qu'une mise à jour du logiciel devient disponible, des informations sur ce sujet seront publiées sur le site www.robertsradio.co.uk

Réinitialisation du système

Si la radio ne fonctionne pas correctement, ou certains caractères ne s'affichent pas correctement ou pas du tout, il est possible de restaurer le mode de fonctionnement normal en effectuant une Réinitialisation du système. Cette opération restaurera les réglages par défaut d'origine. Aucun pré-réglage ne sera restauré et la liste des stations radio DAB sera vide.

Si vous vous déplacez dans une autre région du pays et que vous souhaitez d'effacer les stations radio DAB locales qui ne sont plus valables, vous pouvez alors effectuer cette procédure. Votre radio effectuera automatiquement la ré-recherche des stations DAB de votre région actuelle dès qu'elle est allumée.

1. Maintenez enfoncée la touche **Info** pendant 2 secondes.
2. Tournez le bouton **Tuning** jusqu'à ce que l'écran affiche "Factory reset" (Restaurer les réglages d'usine), puis appuyez et relâchez le bouton **Tuning**.
3. Pour effectuer de nouveau la réinitialisation du système, de nouveau appuyez et relâchez le bouton **Tuning**. Une réinitialisation totale de la radio sera effectuée. Toutes les stations pré-réglées et la liste des stations seront effacées.
4. Après une réinitialisation système une recherche de la bande DAB sera effectuée.

En cas de mauvais fonctionnement dû à une décharge électrostatique, réinitialisez simplement l'appareil (débrancher le courant ou retirer les piles peut être nécessaire) pour reprendre un fonctionnement normal.

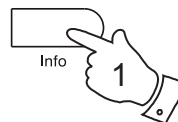

DAB
◆Factory reset◆

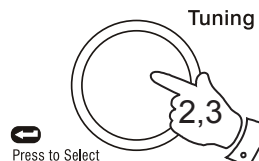

Press SELECT to
confirm reset...

Welcome to DAB
■■■■■■■■■■

Prise écouteur

La **sortie écouteur** 3,5 même située dans le coin supérieur gauche de la radio est à utiliser avec un casque d'écoute ou des oreillettes. L'utilisation de cette prise coupe automatiquement le son des haut-parleurs.

IMPORTANT : L'utilisation d'un casque ou d'écouteurs avec un volume sonore trop fort peut causer une perte auditive.

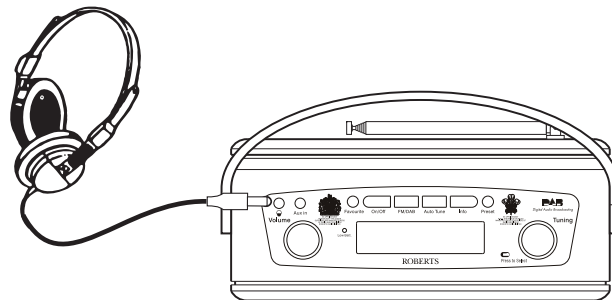

Prise d'entrée auxiliaire

1. Connectez une source audio stéréo ou mono (telle que lecteur MP3, lecteur CD etc.) à la prise d'entrée **Auxiliaire**.
2. Appuyez sur la touche **ON/OFF** pour allumer la radio Appuyez et relâchez la touche the **DAB/FM** jusqu'à ce que l'écran affiche "AUX IN".

Le mode d'entrée Auxiliaire n'est possible que si une prise est insérée dans cette prise.

3. Réglez le **volume** de votre lecteur et de la radio pour une écoute confortable.
4. Pour annuler le mode d'entrée **Auxiliaire**, retirez le câble de la prise d'entrée Auxiliaire ou appuyez et relâchez la touche the **DAB/FM**.

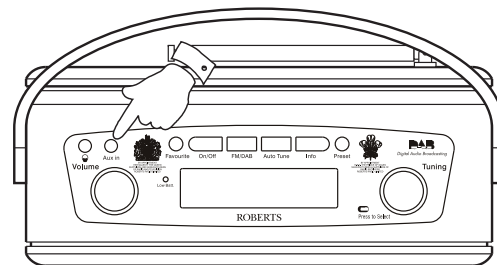

Prise de sortie haut niveau

Une prise stéréo 3,5mm haut niveau située à l'arrière de la radio sert à connecter un appareil de signal audio ou ampli externe. L'utilisation de cette prise de haut niveau ne coupe pas le son des haut-parleurs. Régler le niveau de volume de la radio à son minimum si vous le souhaitez.

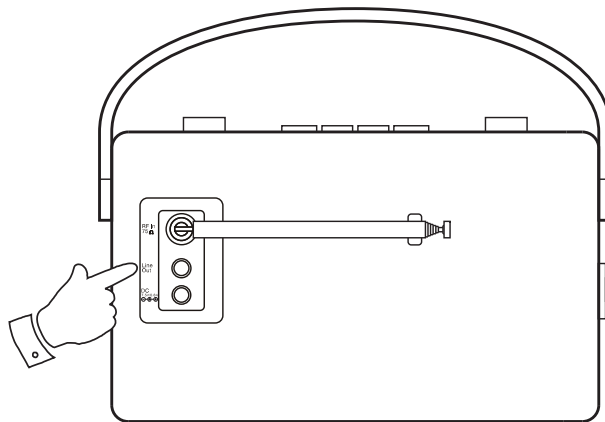

Rétro-éclairage de l'afficheur

1. Lorsque vous utilisez la radio avec les piles, le rétroéclairage de l'écran sera activé pendant près de 12 secondes lorsqu'une touche est appuyée.
2. Lorsque vous utilisez la radio avec le secteur à l'aide de l'adaptateur secteur, le rétroéclairage de l'écran sera toujours activé tant que la radio est allumée.

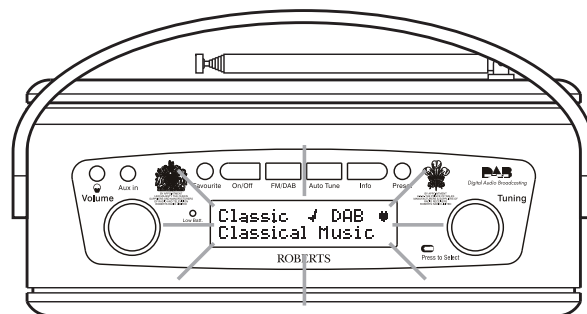

Généralités

N'exposez pas la radio à l'eau, la vapeur ou le sable. Ne laissez pas la radio dans un endroit de chaleur excessive qui risque de l'endommager, une voiture en stationnement par exemple, qui peut devenir très chaude même lorsque la température extérieure ne semble pas trop chaude. Il est recommandé d'utiliser la bande DAB quand c'est possible car elle offre une meilleure qualité et une absence d'interférence contrairement à l'usage de la bande FM.

La plaque signalétique est située à l'intérieur de la porte située à l'arrière de la radio.



Manipulez-la avec précaution. La finition simili cuir risqué d'être abîmée si elle est mal entretenue. Évitez tout contact avec des produits abrasifs, des substances chimiques ou solutions de nettoyage. Au besoin, vous pouvez nettoyer la radio à l'aide d'un chiffon légèrement humidifié. **Veillez à ce que l'appareil soit débranché du secteur avant de procéder à son nettoyage.**

- Cette radio ne doit pas être exposée au ruissellement ni à la projection d'eau; évitez de poser des objets remplis de liquides, tels que des vases, au dessus de l'appareil.
- Il est recommandé d'utiliser cet appareil à au moins 10cm des objets avoisinants pour assurer une bonne ventilation.
- Pour ne pas gêner la ventilation, les fentes de ventilation, ne doivent pas être couvertes par des objets tels que des journaux, nappes de table, rideaux etc.
- Ne pas poser sur l'appareil des sources de flamme nue telles que des chandelles allumées.
- Il est recommandé de ne pas utiliser ou ranger l'appareil dans des endroits de températures extrêmes. Evitez de laisser l'appareil dans des voitures, sur les rebords de fenêtres, sous les rayons directs du soleil etc.

Spécifications

Alimentation requise

Secteur	Uniquement 100 - 240 volts CA, 50 - 60 Hz (adaptateur)
Piles	4 x LR20 (taille D)

Autonomie des piles

Près de 120 heures d'écoute, soit 4 heures par jour à un volume normal en utilisant des piles alcalines.

Plage de fréquences

FM	87,5 - 108 MHz
DAB	174,928 - 239,200 MHz

Caractéristiques des circuits

Haut-parleur	75mm gamme étendue
Puissance de sortie	1 Watt

Prise écouteur	3,5mm de diamètre
Prise d'entrée auxiliaire	3,5mm de diamètre
Prise de sortie haut niveau	3,5mm de diamètre

Système d'antenne	Antenne télescopique FM
	Antenne télescopique DAB

Garantie

Cet appareil est garanti contre tout défaut de fabrication ou panne d'un composant pendant douze mois à compter de la date de livraison au propriétaire d'origine, sous réserve du respect de la procédure décrite ci-dessous. En cas de dysfonctionnement d'un composant ou d'une pièce durant la période de garantie, l'élément en question sera réparé ou remplacé gratuitement.

La garantie ne couvre pas :

1. Les dommages résultant d'une utilisation incorrecte
2. Les dommages indirects
3. Les récepteurs dont le numéro de série a été supprimé ou déformé

N.B. : La garantie ne prévoit pas le remplacement des antennes télescopiques endommagées ou cassées.

Procédure :

Toute demande dans le cadre de cette garantie doit être effectuée par le biais du revendeur auprès duquel l'appareil a été acheté. Il est probable que votre revendeur Roberts soit en mesure de réparer tout défaut rapidement et efficacement, mais il renverra l'appareil au service après-vente de la société pour qu'il s'en occupe, si nécessaire.

Ces déclarations n'affectent en rien les droits statutaires du consommateur.



Website: <http://www.robertsradio.co.uk>



© 2010 Roberts Radio Limited