

ROBERTS

Enjoy Listening

CD / DAB / UKW Digital-Soundsystem
mit Dock für iPod® und iPhone®

SOUND 100



Made for
 iPod  iPhone

DAB+

Bitte lesen Sie diese Bedienungsanleitung vor Inbetriebnahme

Inhalt

Einführung	2-9	MP3- / WMA-CD-Modus.....	30
Funktionen des Sound 100 Soundsystems.....	3	MP3 / WMA Datei und Ordner wählen	31-32
Tastenbelegung und Anschlüsse.....	4-5	iPod und iPhone andocken	33-34
Fernbedienung	6-7	Navigation Ihres iPod	34
Symbole im Display.....	8	Abspielen von Dateien auf Ihrem iPod	34
Menüsystem aufrufen.....	8	Uhrzeit und Alarmer	35-43
Erstbenutzung des Soundsystems.....	9	Alarmer	35-37
DAB-Radio	10-16	Wenn der Weckruf ertönt.....	37
Soundsystem - DAB.....	10	Snooze-Funktion	38
Sendereinstellung - DAB.....	11	Sleep-Funktion	39
Weitere Dienste - DAB	11	Manuelle Einstellung der Uhrzeit.....	40-41
Anzeigeoptionen - DAB - DAB.....	12-13	Rückkehr zur automatischen Anzeige der Uhrzeit	42
Auffinden neuer Sender - DAB.....	13	Helligkeit im Stand-by-Modus.....	43
Manuelle Sendersuche - DAB.....	14	Audio und Einstellungen	44-50
Dynamikbereich (DRC) einstellen - DAB.....	15	Equalizer.....	44-45
Einstellungen der Senderreihenfolge - DAB.....	16	Höhen und Bässe.....	45
UKW-Radio	17-24	Stummschaltung.....	46
Radio hören - Sendersuche UKW.....	17	USB-Port zur Softwareaktualisierung.....	46
Manuelle Sendersuche - UKW.....	18	Software-Version anzeigen	47
Anzeigeoptionen - UKW.....	19	Systemrückstellung	48
UKW Stereo / Mono.....	20	Kopfhörerbuchse	49
Empfindlichkeit Sendersuche - UKW.....	21	Antenne abnehmen	49
Senderspeicher einstellen - DAB und UKW	22-23	AUX-Eingang für Zusatzgeräte.....	50
Sprachfunktion - DAB und UKW.....	24	Informationen	51-54
CD / MP3 / WMA	25-32	Sicherheitshinweise.....	51
Compact discs.....	25	Spezifikationen	52
CD-Wiedergabe.....	26-27	Garantie.....	54
Wiederholtes Abspielen von Titeln	28-29		

Über dieses Benutzerhandbuch

Dieses Handbuch ist nach den Betriebsmodi Ihres Roberts Sound 100 Digital-Soundsystems unterteilt. Die Einleitung beschreibt die Funktionen und Steuerungen des Produkts.

Sechs Kapitel decken die Hauptabschnitte im Detail ab - DAB-Radio, UKW-Radio, CD / MP3 / WMA-Wiedergabe, iPod und iPhone Dock, Uhr und Alarm sowie Audio und Einstellungen. Abschnitte werden durch die schraffierte Überschrift in der oberen rechten Ecke auf jeder zweiten Seite eindeutig gekennzeichnet.

Die beiden Kapitel **DAB-Radio** und **UKW-Radio** beschreiben, wie das Soundsystem zum Hören von Radiosendungen benutzt wird.

Das Kapitel **CD- / MP3- / WMA Player** beschreibt, wie digitale Audio-CDs oder MP3 / WMA-Dateien, die zuvor auf CD-R oder CD-RW aufgenommen wurden, wiedergegeben werden.

Das Kapitel **iPod** und **iPhone Dock** beschreibt, wie Ihr Sound 100 zur Wiedergabe von Audiodateien oder Video-Soundtracks direkt von Ihrem iPod und iPhone benutzt wird.

Das Kapitel **Uhrzeit** und **Alarmer** beschreibt das Einstellen der Uhrzeit sowie die Nutzung der Alarmer, der Schlummerfunktion und des Sleep timers.

Das Kapitel **Audio** und **Einstellungen** beschreibt die Benutzung des Audio-Equalizers und der Klangsteuerungen und wie andere Audiogeräte angeschlossen werden.

Schließlich enthält das Kapitel **Informationen** Sicherheitshinweise, Spezifikationen und Garantiehinweise.

Einführung

Einführung

(Seite 2)

DAB-Radio

(Seite 10)

UKW-Radio

(Seite 17)

CD / MP3 / WMA

(Seite 25)

iPod und iPhone Dock

(Seite 33)

Uhrzeit und Alarmer

(Seite 35)

Audio und Einstellungen

(Seite 44)

Informationen

(Seite 51)

Funktionen des Sound 100 Soundsystems

Das Roberts Sound 100 Digital-Soundsystem bietet die folgenden Schlüsselmerkmale in einem attraktiven Kompaktgerät:

- Radio für DAB-und UKW-(mit RDS) Empfang.
- Audio-CD-Player mit Tracksuche, Wiederholungs-und Mischfunktion (auch Wiedergabe von CD-R, CD-RWs). *
- Wiedergabe von MP3-und WMA-Dateien, die auf CD-R oder CD-RW aufgenommen wurden.
- 20 Senderspeicher (10 für DAB und 10 für UKW).
- iPod Dock zur Wiedergabe Ihrer Musikbibliothek oder Video-Soundtracks von Ihrem iPod und iPhone.
- Uhranzeige mit Uhrzeit und Datum im Stand-by-Modus.
- Zwei Alarm-Timer mit Schlummerfunktion zum Wecken mit Summer, Radio, CD oder iPod (mit humanem Wecksystem des Summeralarms).
- Einstellbarer Sleptimer zum Ausschalten des Soundsystems nach 15 bis 120 Minuten.
- Einfach zu lesendes 2-Zeilen-Textdisplay mit großer Uhranzeige.
- 3,5 mm Stereo-AUX-Eingang zur Audiowiedergabe von MP3-Playern, iPod-Geräten, die nicht angedockt werden können oder sonstigen Audiogeräten.
- Standard 3,5 mm Kopfhörerbuchse für privaten Hörgenuss.
- Hochwertige Full-Range Stereo-Lautsprecher (2 x 7 W).
- Akustisch abgestimmtes, handgearbeitetes Gehäuse mit Bass-Ports und interner Verstärkung für optimale Klangwiedergabe.
- Geringe Leistungsaufnahme im Stand-by-Modus.

Hinweis:

- * 8 cm (Mini) CDs können nicht wiedergegeben werden. Transparente oder teilweise transparente CDs können nicht wiedergegeben werden. Ungewöhnlich dünne (Eco) CDs können nicht wiedergegeben werden. Einige kopiergeschützte CDs können möglicherweise nicht wiedergegeben werden.

(Draufsicht)

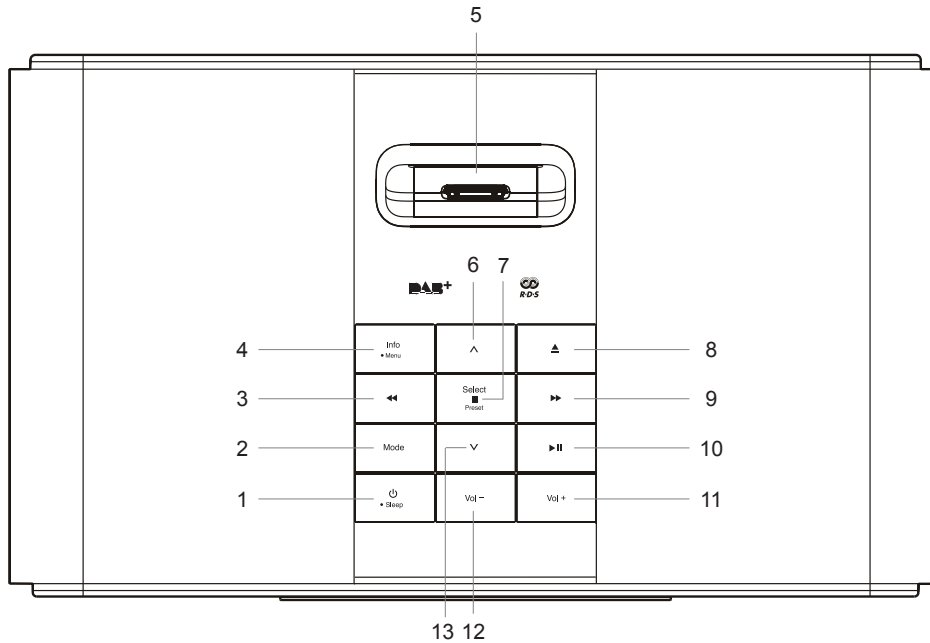

- | | |
|--|---|
| 1. On / Stand-by-Modus / Sleep | 8. CD ausgeben |
| 2. Modus | 9. Sendersuche aufwärts / Schneller Vorlauf |
| 3. Sendersuche abwärts / Rücklauf | 10. Wiedergabe / Pause |
| 4. Info / Menü | 11. Lautstärke + |
| 5. Dock für iPod® und iPhone® | 12. Lautstärke - |
| 6. Ordner aufwärts | 13. Ordner abwärts |
| 7. Auswahl / Senderspeicher / CD Stopp | |

Tastenbelegung und Anschlüsse

(Front)

- 14. Stand-by-Anzeige
- 15. LCD-Display
- 16. Infrarotsensor
- 17. Anzeige CD geladen
- 18. CD-Laufwerk

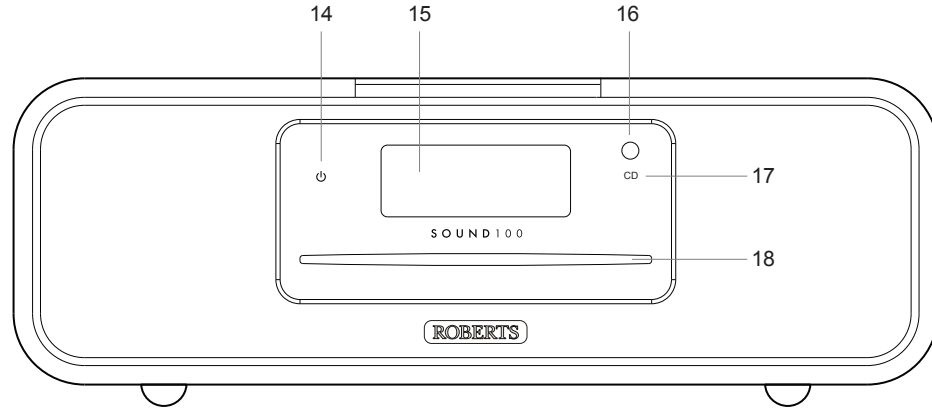

(Rückseite)

- 19. Teleskopantenne
- 20. USB-Port (nur für Software-
Upgrades)
- 21. Netzeingang
- 22. Kopfhörerbuchse
- 23. AUX-Eingang für
Zusatzgeräte

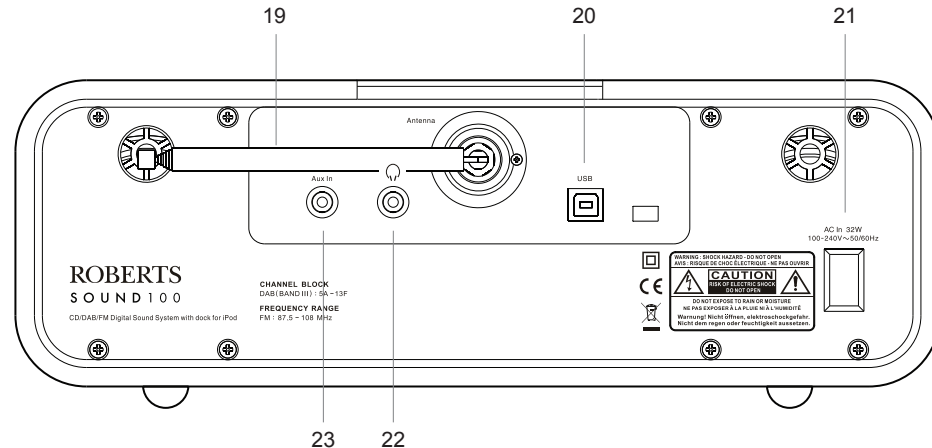

Alle Funktionen des Sound 100 Soundsystems können entweder mit den Tasten auf dem Soundsystem oder auf der Fernbedienung gesteuert werden.

1. On / Stand-by-Modus / Sleep
2. Modus
3. Info / Menü
4. Sendersuche abwärts / Rücklauf
5. Ordner aufwärts
6. Sendersuche aufwärts / Schneller Vorlauf
7. Wiedergabe / Pause
8. Lautstärke -
9. Lautstärke +
10. Auswahl / Senderspeicher / CD Stopp
11. Ordner abwärts

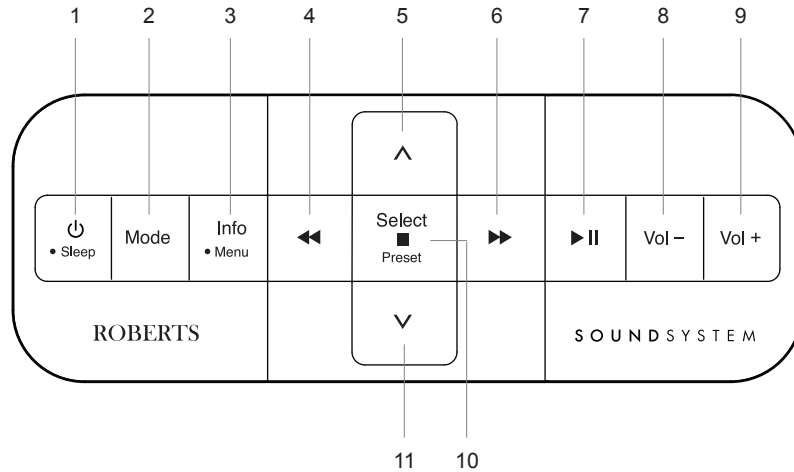

Batteriewechsel der Fernbedienung

1. Öffnen Sie das Batteriefach auf der Rückseite Ihrer Fernbedienung in Pfeilrichtung.
2. Nehmen Sie die Batterie aus dem Batteriefach, drücken Sie die Batterie unten rechts andrücken, womit sie aus ihrer Halterung gelöst wird (siehe Abbildung). Die Batterie kann nun herausgenommen werden.
3. Ersetzen Sie die Batterie (CR2032 oder gleichwertig) und achten Sie darauf, dass der Pluspol der Batterie nach oben zeigt. Setzen Sie die Batterie unter der Lippe unten rechts ein und drücken Sie sie an.
4. Schließen Sie das Batteriefach und drücken Sie es an, bis es einrastet.
5. Wird die Fernbedienung für einen längeren Zeitraum nicht benutzt, so sollte die Batterie entnommen werden.

WICHTIG: Setzen Sie Batterien nicht extremer Hitze wie Sonneneinstrahlung, Feuer oder ähnlichem aus. Entsorgen Sie Batterien umweltgerecht. Batterien nicht durch Verbrennen entsorgen.

1. Arretierung
2. Batteriefach
3. Haltezapfen (innen)

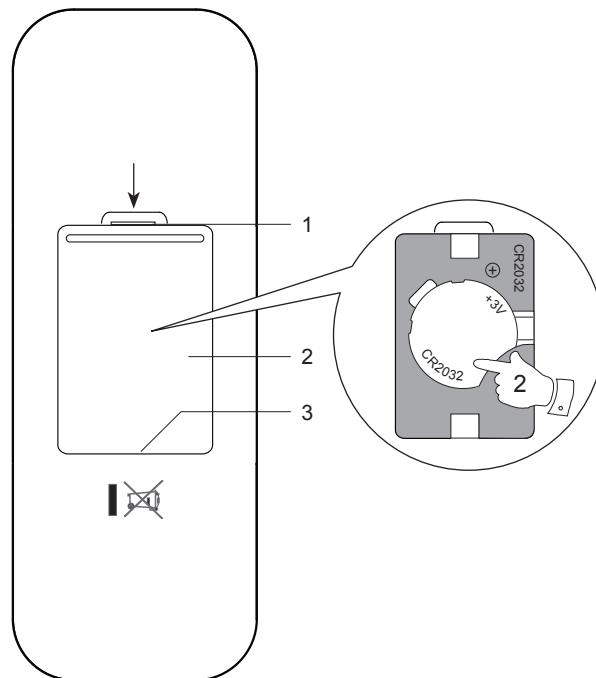

Symbole im Display

- A. Sleeptimer
- B. Alarm 1 und 2
- C. Schlummerfunktion
- D. Lautsprecher
- E. Uhrzeit
- F. UKW
- G. DAB
- H. Stereo
- I. CD
- J. WMA
- K. MP3
- L. Alle Dateien wiederholen
- M. Ordner wiederholen
- N. Datei wiederholen
- O. AUX-Eingang
- P. 2-zeilige Textanzeige

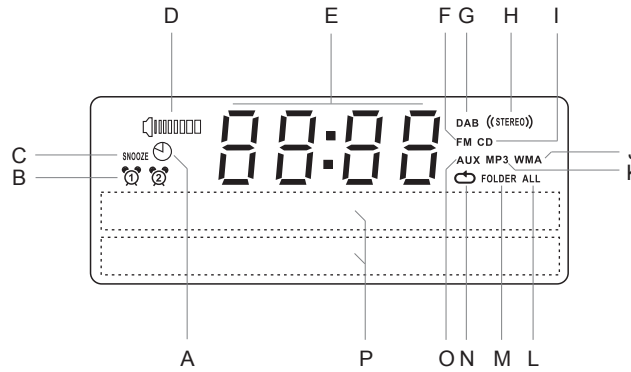

Menüsystem aufrufen

1. Zum Aufrufen des Menüsystems halten Sie **Menu** gedrückt.
2. Zum Verlassen des Menüsystems drücken Sie **Menu**.

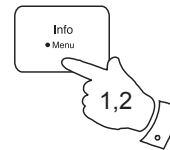

Erstbenutzung des Soundsystems

1. Stellen Sie Ihr Soundsystem eben auf.
2. Ziehen Sie die Teleskopantenne vollständig aus. Die Antenne muss für besten Empfang vollständig ausgezogen und in senkrechter Stellung sein.
3. Schließen Sie das Netzkabel am Netzeingang auf der Rückseite Ihres Soundsystems an, der Stecker muss vollständig in der Buchse stecken.
4. Stecken Sie den Netzstecker in die Steckdose.

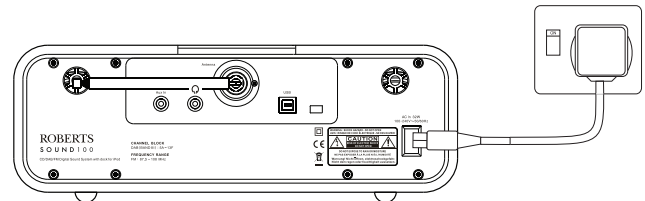

WICHTIG: Der Netzstecker dient dem vollständigen Abtrennen des Soundsystems vom Stromnetz. Der Netzstecker des Soundsystems muss während des Betriebs jederzeit zugänglich sein. Zum vollständigen Abtrennen des Soundsystems vom Stromnetz ziehen Sie den Netzstecker.

5. Beim ersten Einschalten Ihres Soundsystems zeigt die Uhr 12:00 an und das Gerät begibt sich in den Stand-by-Modus. Es scannt nun nach DAB-Radiosendern und nach dem Auffinden von Sendern werden Uhrzeit und Datum automatisch eingestellt. Bitte beachten Sie, dass das Display beim ersten Scan keine Hinweise zum Scan anzeigt.
6. Werden keine Sender gefunden, so wird die Uhr nicht gestellt. Setzen Sie Ihr Soundsystem in einen Bereich mit besserem Empfang um. Führen Sie nun eine automatische Sendersuche nach DAB-Sendern durch. Siehe DAB-Betrieb auf Seite 10 und ebenfalls Auffinden neuer Sender auf Seite 13. Die Uhr wird dann von einem DAB-Sender eingestellt.

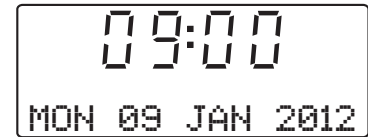

Soundsystem - DAB

1. Ziehen Sie die Teleskopantenne vollständig aus.
2. Befindet sich Ihr Soundsystem im Stand-by-Modus, so drücken Sie **On / Stand-by-Modus** zum Einschalten.
3. Drücken Sie **Mode** zur Auswahl des DAB-Modus. Im Display wird für einige Sekunden „DAB“ angezeigt.
4. Ist dies das erste Mal, dass Sie Ihr Soundsystem benutzen, so erfolgt ein schneller Scan der Band III DAB-Kanäle (abhängig davon, ob der Scan bereits im Stand-by-Modus beendet wurde). Wurde das Radio bereits zuvor benutzt, wird der letzte Sender eingestellt.
5. Beim ersten Einschalten wird der erste Sender der Senderliste wiedergegeben. Im Textdisplay werden auf der oberen Zeile der Sendername und auf der unteren Zeile Senderinformationen angezeigt.
6. Ist die Senderliste nach dem Scan noch leer oder kann der gewählte Sender nicht empfangen werden, so zeigt Ihr Radio „No DAB Station“ an.
7. Werden keine Signale gefunden, so muss Ihr Soundsystem für besseren Empfang umgesetzt werden, dann wiederholen Sie den Scan mit der automatischen Sendersuche (siehe Auffinden neuer Sender auf Seite 13).

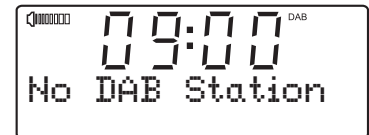
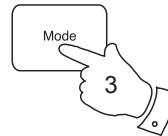
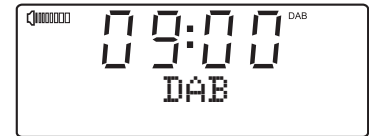
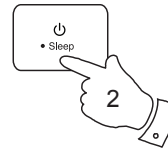

Hinweis: In diesem Handbuch dargestellte Sendernamen und Frequenzanzeigen können von den Anzeigen auf Ihrem Radio abweichen. Sender ändern möglicherweise den übertragenen Sendernamen und die Frequenzen für DAB- und UKW-Radiosender sind möglicherweise nicht überall im Land gleich.

Sendereinstellung – DAB

1. Im DAB-Modus wird auf der oberen Zeile der Textanzeige gewöhnlich der aktuelle Sendername angezeigt.
2. Drücken Sie mehrmals **Senderwahl aufwärts** oder **abwärts**, um durch die Liste verfügbarer Sender zu scrollen, die auf der unteren Zeile angezeigt werden. Drücken Sie die **Senderwahl** Tasten nicht weiter, wenn Sie einen gewünschten Sender gefunden haben. Drücken Sie weiterhin eine der Senderwahl Tasten, so scrollt das Gerät schnell durch die Liste verfügbarer Sender.
3. Drücken Sie **Select**, damit sich das Radio auf den gewünschten Sender einstellt. Im Display wird „Connecting“ angezeigt, während Ihr Radio den neuen Sender findet.
Die Senderspeicher werden auf Seite 22 beschrieben.
4. Stellen Sie die **Lautstärke** wunschgemäß ein.

Wird nach einer Senderwahl „No DAB Station“ angezeigt, so müssen Sie Ihr Radio möglicherweise für besseren Empfang umsetzen.

Weitere Dienste – DAB

1. Einige Radiosender bieten weitere Dienste an. Bietet der Sender einen sekundären Dienst, so wird im Display „>>“ neben dem Sendernamen auf der Senderliste angezeigt. Der sekundäre Dienst erscheint dann direkt hinter dem primären Dienst, wenn Sie **Senderwahl aufwärts** drücken.
2. Drücken Sie **Select** zur Auswahl des Senders.

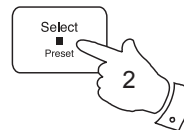
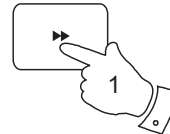
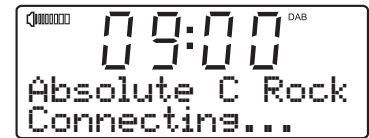
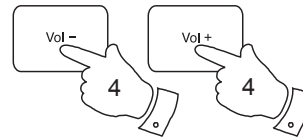
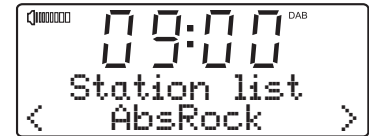
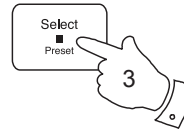
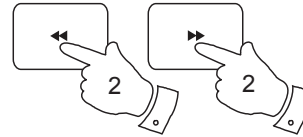

Anzeigeoptionen - DAB

Im DAB-Modus hat Ihr Radio eine Reihe von Anzeigeoptionen.

1. Drücken Sie **Info** zum Durchlaufen der verschiedenen Optionen.

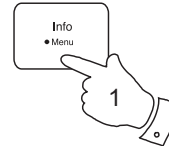

- a. Lauftext Anzeige von Lauftexten wie zum Beispiel Interpret / Titel, Telefonnummer, usw.

- b. Programmtyp Anzeige des jeweiligen Sendertyps, z.B. Pop, Klassik, Nachrichten, usw.

- c. Multiplexname Anzeige des Namens des DAB-Multiplex, zu dem der aktuelle Sender gehört.

- d. Datum Anzeige des Tagesdatums.

- e. Kanal und Frequenz Anzeige von Kanalnummer und Frequenz des aktuellen DAB-Radiosenders.



Anzeigeoptionen - DAB Fortsetzung

- f. Bitrate / Audiotyp Anzeige der digitalen Bitrate und des Audiotyps für den aktuellen DAB-Radiosender.
- g. Signalstärke Anzeige der Signalstärke für den aktuellen Sender. Das durchsichtige Quadrat zeigt die Mindestsignalstärke für klaren DAB-Empfang.



Auffinden neuer Sender – DAB

Von Zeit zu Zeit werden neue Sender verfügbar. Zum Auffinden neuer Sender gehen Sie wie folgt vor:

1. Halten Sie **Menu** gedrückt. „DAB Menu“ wird im Display angezeigt.
2. Drücken Sie **Select** zum Aufrufen des DAB-Menüs.
3. Drücken Sie **Senderwahl aufwärts** oder **abwärts**, bis „Scan“ im Display angezeigt wird.
4. Drücken Sie **Select**. Das Display zeigt nun „Scanning...“ und Ihr Soundsystem führt einen Scan der Band III DAB-Kanäle durch. Mit dem Auffinden neuer Sender erhöht sich der Senderzähler auf der rechten Seite des Displays und neue Sender werden der Senderliste im Soundsystem hinzugefügt.

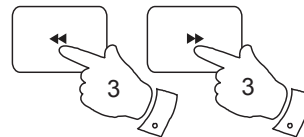
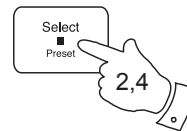
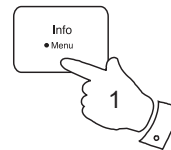

Manuelle Sendersuche – DAB

Mit der manuellen Sendersuche stellen Sie direkt die verschiedenen Band III DAB-Kanäle ein. Alle aufgefunden Sender werden der Senderliste hinzugefügt. Diese Funktion kann ebenfalls benutzt werden, um die Ausrichtung der Antenne zu unterstützen oder das Soundsystem für den Empfang eines spezifischen Kanals oder einer Frequenz zu optimieren.

1. Halten Sie **Menu** gedrückt. „DAB Menu“ wird im Display angezeigt.
2. Drücken Sie **Select** zum Aufrufen des DAB-Menüs.
3. Drücken Sie **Senderwahl aufwärts** oder **abwärts**, bis „Manual tune“ im Display angezeigt wird. Drücken Sie **Select**.
4. Drücken Sie **Sendersuche aufwärts** oder **abwärts**, um den gewünschten DAB-Kanal einzustellen.
5. Drücken Sie **Select**. Das leere Kästchen in der Signalstärkeanzeige zeigt die benötigte Mindestsignalstärke für guten DAB-Empfang an. Die Signalkästchen gehen aufwärts und abwärts und zeigen die sich ändernde Signalstärke an, während Sie die Teleskopantenne ausrichten oder den Standort des Soundsystems ändern. Alle auf dem eingestellten DAB-Multiplex gefundenen Radiosender werden der im Radio gespeicherten Liste hinzugefügt.
6. Neu aufgefundenene Sender werden automatisch der Senderliste hinzugefügt.
7. Drücken Sie **Select** zur Rückkehr in den normalen Senderwahlmodus.

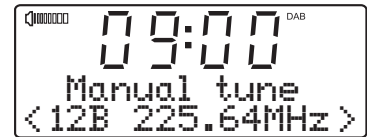
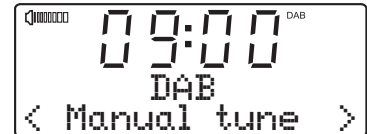
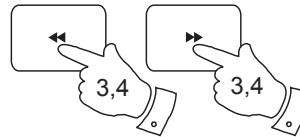
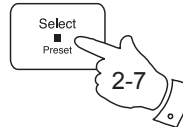
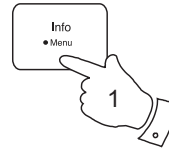

Dynamikbereich (DRC) einstellen - DAB

Dynamic Range Control (oder DRC) ermöglicht ein besseres Hören von leisen Tönen in einer lauten Umgebung.

Sie haben 3 Kompressionspegel:

DRC Off - Es wird keine Kompression angewandt.
(Standardeinstellung)

DRC High - Maximale Kompression wird angewandt.

DRC Low - Mittlere Kompression wird angewandt.

1. Drücken Sie **On / Stand-by-Modus** zum Einschalten Ihres Soundsystems. Drücken Sie **Mode** zur Auswahl des DAB-Modus.
2. Halten Sie **Menu** gedrückt. „DAB Menu“ wird im Display angezeigt. Drücken Sie **Select** zum Aufrufen des DAB-Menüs.
3. Drücken Sie **Senderwahl aufwärts** oder **abwärts**, bis „DRC“ im Display angezeigt wird.
4. Drücken Sie **Select** zum Aufrufen des DRC-Einstellungsmenüs.
5. Drücken Sie **Senderwahl aufwärts** oder **abwärts** zur Auswahl der gewünschten DRC-Einstellung (Standardeinstellung ist Off).
6. Drücken Sie **Select** zur Bestätigung der Einstellung. Das Display kehrt zur vorherigen Radioanzeige zurück.

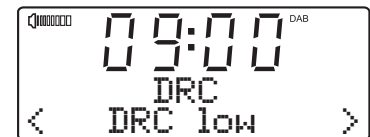
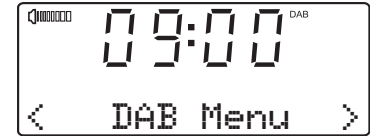
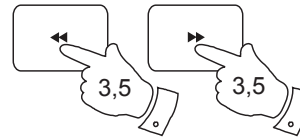
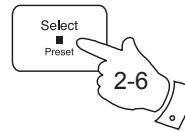
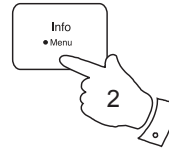
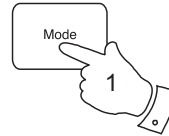

Hinweis: Nicht alle DAB-Sendungen unterstützen die DRC-Funktion. Bei Sendungen, die DRC nicht unterstützen, sind die DRC-Einstellungen des Radios ohne Effekt.

Einstellungen der Senderreihenfolge - DAB

Sie können am Soundsystem aus 2 Einstellungen für die Senderreihenfolge auswählen. Die Einstellung der Reihenfolge der Sender ist alphanumerisch und Ensemble.

Hinweis: Die Standardeinstellung der Senderreihenfolge ist alphanumerisch.

1. Drücken Sie **On / Stand-by-Modus** zum Einschalten Ihres Soundsystems. Drücken Sie **Mode** zur Auswahl des DAB-Modus.
2. Halten Sie **Menu** gedrückt. „DAB Menu“ wird im Display angezeigt. Drücken Sie **Select** zum Aufrufen des DAB-Menüs.
3. Drücken Sie **Senderwahl aufwärts** oder **abwärts**, bis „Station order“ im Display angezeigt wird. Drücken Sie **Select** zum Aufrufen des Senderreihenfolgemenus.
4. Drücken Sie **Senderwahl aufwärts** oder **abwärts** zur Auswahl zwischen Alphanumeric und Ensemble. Die gewählte Reihenfolge der Sender wird mit einem Sternchen markiert.
 „Alphanumeric“ - sortiert die Senderliste in alphanumerischer Reihenfolge 0...9 A...Z.
 „Ensemble“ - sortiert die Senderliste nach DAB-Multiplex.
 Die meisten Benutzer finden es am praktischsten, die Reihenfolge der Sender alphanumerisch zu lassen.
5. Drücken Sie **Select** zur Auswahl der gewünschten Reihenfolge der Sender.

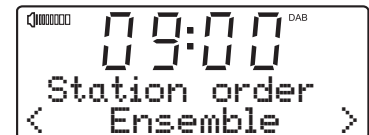
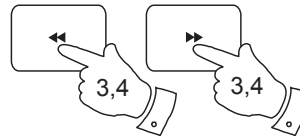
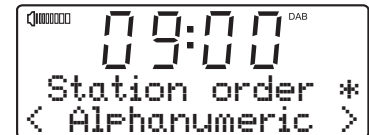
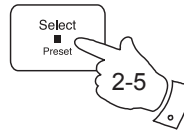
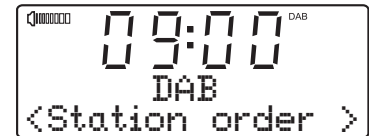
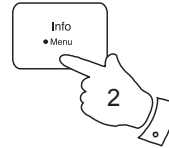
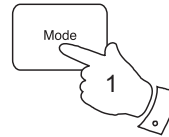

Radio hören - Sendersuche UKW

1. Ziehen Sie die Teleskopantenne vollständig aus. Die Antenne muss für den besten Empfang vollständig ausgezogen und in senkrechter Stellung sein.
2. Drücken Sie **On / Stand-by-Modus** zum Einschalten Ihres Soundsystems.
3. Drücken Sie **Mode**, bis das UKW-Band gewählt ist.
4. Halten Sie **Sendersuche aufwärts** für 2 - 3 Sekunden gedrückt, um die Sendersuche von den niedrigen Frequenzen zu den hohen Frequenzen zu starten und beim Auffinden eines Senders mit ausreichender Signalstärke die Suche automatisch zu unterbrechen.
5. Nach einigen Sekunden wird das Display aktualisiert. Das Display zeigt die Frequenz des gefundenen Signals. Der Sendername wird angezeigt, falls das Signal stark genug ist und RDS-Daten übertragen werden.
6. Zum Auffinden anderer Sender halten Sie wieder **Sendersuche aufwärts** gedrückt.
7. Halten Sie **Sendersuche abwärts** für 2 - 3 Sekunden gedrückt, um die Sendersuche von den hohen Frequenzen zu den niedrigen Frequenzen zu starten und beim Auffinden eines Senders mit ausreichender Signalstärke die Suche automatisch zu unterbrechen.
8. Am Ende des Wellenbandes setzt das Radio die Suche am anderen Ende des Wellenbandes fort.
9. Stellen Sie die **Lautstärke** wunschgemäß ein.
10. Zum Ausschalten Ihres Radios drücken Sie **On / Stand-by-Modus**.

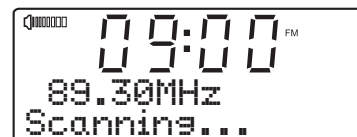
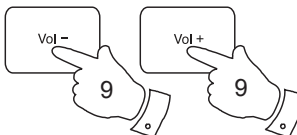
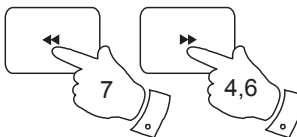
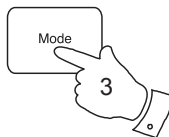
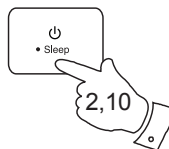

Hinweis:

Bei schlechtem UKW-Empfang richten Sie die Teleskopantenne neu aus. Voll ausgezogen und senkrecht haben Sie gewöhnlich optimalen Empfang. Um mögliche Nebengeräusche während UKW-Sendungen zu vermindern, schalten Sie für den aktuellen UKW-Sender in den Monobetrieb um. Weitere Details finden Sie im Kapitel „UKW Stereo / Mono“ auf Seite 20.

Manuelle Sendersuche – UKW

1. Ziehen Sie die Teleskopantenne vollständig aus. Die Antenne muss für besten Empfang vollständig ausgezogen und in senkrechter Stellung sein.
2. Drücken Sie **On / Stand-by-Modus** zum Einschalten Ihres Soundsystems.
3. Drücken Sie **Mode**, bis das UKW-Band gewählt ist.
4. Drücken Sie wiederholt **Senderwahl aufwärts** oder **abwärts**, um einen Sender einzustellen. Die Frequenz ändert sich in Schritten von 50 kHz. Falls das Radio einen Sender mit ausreichender Signalstärke und mit verfügbaren RDS-Informationen empfängt, dann erscheint im Display der Sendername.
5. Am Ende des Wellenbandes setzt das Radio die Sendersuche am entgegengesetzten Ende fort.
6. Stellen Sie die **Lautstärke** wunschgemäß ein.
7. Zum Ausschalten Ihres Soundsystems drücken Sie **On / Stand-by-Modus**.

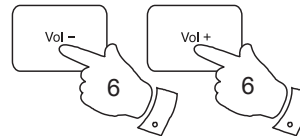
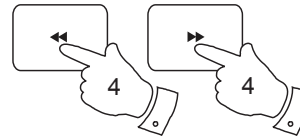
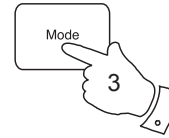
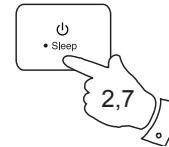

Hinweis:

Bei schlechtem UKW-Empfang richten Sie die Teleskopantenne neu aus. Für besten Empfang sollte sie vollständig ausgezogen sein und senkrecht stehen. Um mögliche Nebengeräusche während UKW-Sendungen zu vermindern, schalten Sie für den aktuellen UKW-Sender in den Monobetrieb um. Weitere Details finden Sie im Kapitel „UKW Stereo / Mono“ auf Seite 20.

Anzeigeoptionen - UKW

Ihr Soundsystem hat im UKW-Modus eine Reihe von Anzeigeoptionen:

Radio Data System (RDS) ist ein System, bei dem nicht hörbare digitale Informationen zusätzlich zum normalen UKW-Radioprogramm übertragen werden. RDS bietet zahlreiche praktische Funktionen. Folgende sind auf Ihrem Soundsystem verfügbar.

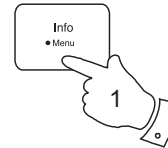

1. Drücken Sie **Info** zum Durchlaufen der verschiedenen Optionen.

- | | |
|----------------|--|
| a. Radiotext | Anzeige von Lauftexten wie zum Beispiel Interpret / Titel, Telefonnummer, usw. |
| b. Programmtyp | Anzeige des jeweiligen Sendertyps, z.B. Pop, Klassik, Nachrichten, usw. |
| c. Uhrzeit | Anzeige der Uhrzeit (24-Stundenformat). |
| d. Datum | Anzeige des Tagesdatums. |
| e. Sendername | Anzeige des aktuellen Sendernamens. |

Hinweis: Sofern keine RDS-Informationen vorliegen, können weder Sendername, Lauftext noch Programmtyp angezeigt werden. Ist das Signal zu schwach, so zeigt das Radio nur die UKW-Frequenz und die optionale Stereoanzeige an.

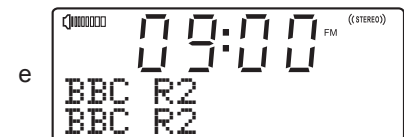
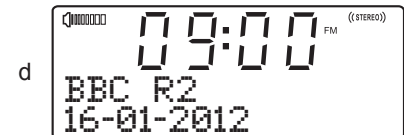
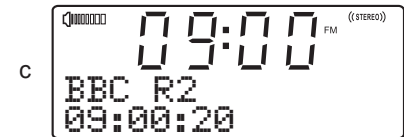
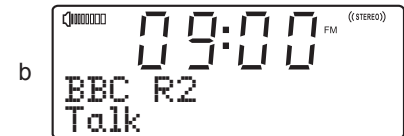

UKW Stereo / Mono

Das Radio kann entsprechende UKW-Sendungen nur dann in Stereo abspielen, wenn das empfangene Signal stark genug ist. Je schwächer jedoch das Stereosignal, desto schlechter auch das Audiosignal. Es kann ratsam sein, in den Monobetrieb umzuschalten, um die Nebengeräusche zu vermindern.

1. Drücken Sie **On / Stand-by-Modus** zum Einschalten Ihres Soundsystems.
2. Suchen Sie wie bereits beschrieben nach UKW-Sendern (siehe Seite 17 und 18).
3. Halten Sie **Menu** gedrückt. „FM Menu“ wird im Display angezeigt. Drücken Sie **Select** zum Aufrufen des UKW-Menüs.
4. Drücken Sie **Senderwahl aufwärts** oder **abwärts**, bis „Audio setting“ im Display angezeigt wird. Drücken Sie **Select**.
5. Zum Umschalten auf Mono, um die Nebengeräusche eines schwachen UKW-Signals zu unterdrücken, drücken Sie **Senderwahl aufwärts** oder **abwärts**, bis „Forced mono“ im Display angezeigt wird. Drücken Sie **Select** zur Bestätigung der Einstellung.

Alternativ drücken Sie **Senderwahl aufwärts** oder **abwärts** zur automatischen Rückkehr zu „stereo oder mono“, bis „Stereo allowed“ im Display angezeigt wird. Drücken Sie **Select** zur Bestätigung der Einstellung.

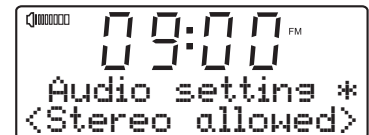
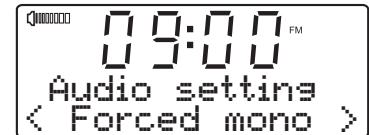
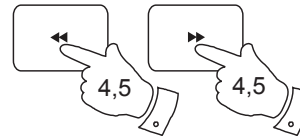
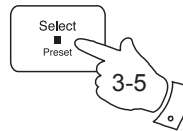
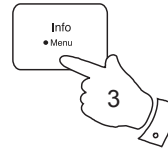

Empfindlichkeit Sendersuche - UKW

Ihr Radio sucht gewöhnlich nach UKW-Sendern mit einem ausreichend starken Signal für guten Empfang. Sie können die automatische Sendersuche jedoch auch benutzen, um schwächere Signale von weiter entfernten Sendern zu finden. Ihr Radio verfügt über die Local / Distant Option bei der automatischen Sendersuche.

1. Drücken Sie **On / Stand-by-Modus** zum Einschalten Ihres Soundsystems.
2. Drücken Sie **Mode** zur Auswahl des UKW-Bandes.
3. Halten Sie **Menu** gedrückt. „FM Menu“ wird im Display angezeigt. Drücken Sie **Select** zum Aufrufen des UKW-Menüs.
4. Drücken Sie **Senderwahl aufwärts** oder **abwärts**, bis „Scan setting“ im Display angezeigt wird. Drücken Sie **Select** zum Aufrufen des Suchempfindlichkeitsmodus.
5. Drücken Sie **Senderwahl aufwärts** oder **abwärts** zum Umschalten zwischen lokalen („Strong stations only“) und entfernten („All stations“) Sendern. Mit Distant empfangen Sie schwächere Signale.
6. Drücken Sie **Select** zur Bestätigung. Die Local-oder Distant-Einstellung bleibt gespeichert, bis sie umgestellt oder das System zurückgestellt wird.

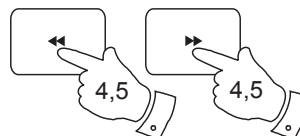
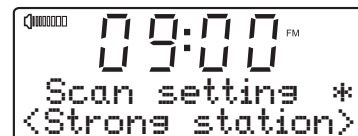
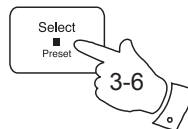
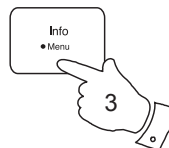
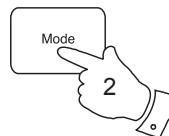

Hinweis: Bei Ersteinstellung (ab Werk oder nach einer Systemrückstellung) ignoriert das Radio schwächere (oder weiter entfernte) Signale.

Senderspeicher einstellen - DAB und UKW

Sie können Ihre bevorzugten UKW- und DAB-Sender auf verschiedenen Speicherplätzen speichern. Maximal stehen 20 Speicherplätze zur Verfügung – 10 für DAB- und 10 für UKW-Sender. Die Speichereinstellungen bleiben auch bei einem Stromausfall erhalten.

Das Einstellen und Aufrufen von Favoritensendern ist für DAB- und UKW-Sender gleich. Gehen Sie wie folgt vor:

1. Drücken Sie **On / Stand-by-Modus** zum Einschalten Ihres Soundsystems.
2. Drücken Sie **Mode** zur Auswahl des gewünschten Bandes DAB oder UKW.
3. Stellen Sie den gewünschten Sender wie zuvor beschrieben ein.
4. Halten Sie **Preset lange gedrückt**, bis „Progr. speichern“ erscheint. Im Display wird beispielsweise „1:(Leer)“ angezeigt, falls noch kein Sender gespeichert ist.
5. Mit **Sendersuche aufwärts** oder **abwärts** wählen Sie den gewünschten Senderspeicher.
6. Durch **kurzes Antippen der Preset-Taste** wird der Sender gespeichert. Im Display erscheint beispielsweise „Programm 1 gesp.“. Der Sender wird auf dem ausgewählten Speicherplatz abgelegt. Wiederholen Sie diese Schritte zum Einstellen weiterer Favoritensender.
7. Bereits gespeicherte Sender können durch Befolgen obiger Vorgehensweise überschrieben werden.

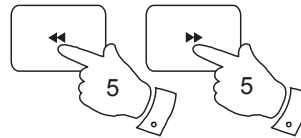
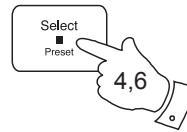
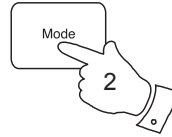
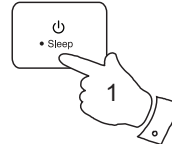

Aufrufen Ihres Favoritensenders

1. Drücken Sie **On / Stand-by-Modus** zum Einschalten Ihres Soundsystems.
2. Drücken Sie **Mode** zur Auswahl des gewünschten Bandes DAB oder UKW.
3. Drücken Sie **Preset**. Im Display wird beispielsweise „1: (Empty)“ angezeigt, falls noch kein Sender gespeichert ist. Falls bereits ein Sender gespeichert wurde, erscheint im Display entweder der Sendername (DAB-Sender) oder die Frequenz (UKW-Sender).
4. Drücken Sie **Sendersuche aufwärts** oder **abwärts** zur Auswahl des gewünschten Senderspeichers.
5. Drücken Sie **Select**. Ihr Radio ruft den Sender auf, der gespeichert ist.

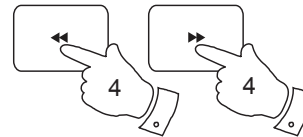
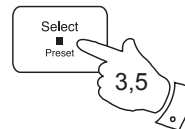
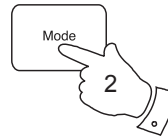

Sprache einstellen - DAB und UKW - (z. B. deutsch)

Falls gewünscht, können die Radiofunktionen Ihres Soundsystems auf eine andere Sprache eingestellt werden.

1. Drücken Sie **On / Stand-by-Modus** zum Einschalten Ihres Soundsystems.
2. Drücken Sie **Mode** zur Auswahl des gewünschten Bandes DAB oder UKW.
3. Halten Sie **Menü** gedrückt. „DAB Menu“ oder „FM-Menu“ wird im Display angezeigt. Drücken Sie Select zum Aufrufen des Menüs.
4. Drücken Sie **Senderwahl aufwärts** oder **abwärts**, bis „Language“ im Display angezeigt wird. Drücken Sie **Select** zum Aufrufen des Sprachmenüs.
5. Drücken Sie **Senderwahl aufwärts** oder **abwärts**, bis Ihre gewünschte Sprache im Display angezeigt wird. Die aktuelle Spracheinstellung wird mit einem Sternchen markiert.
6. Drücken Sie **Select** zur Bestätigung. Das Display ändert sich zur gewählten Sprache, wenn Sie den DAB- oder UKW-Modus benutzen.

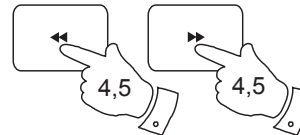
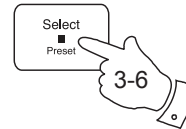
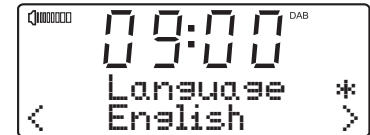
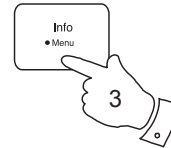
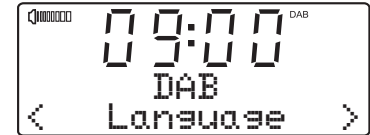
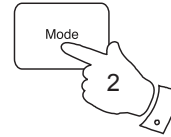
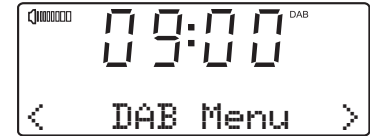
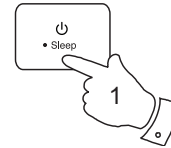

Compact Discs

Benutzen Sie nur digitale Audio-CDs, die mit dem  Symbol gekennzeichnet sind.

Benutzen Sie nur CDs mit 12 cm Durchmesser für das Soundsystem. Mini-CDs (8 cm Durchmesser) können auf dem Player nicht wiedergegeben werden und können den CD-Mechanismus blockieren.

Transparente oder teilweise transparente CDs können nicht wiedergegeben werden, da sie nicht erkannt werden. Ungewöhnlich dünne (Eco) CDs können nicht wiedergegeben werden. Einige kopiergeschützte CDs können möglicherweise nicht wiedergegeben werden.

Beschriften Sie CDs nicht und bringen Sie auf CDs keine Aufkleber an. Halten Sie CDs an der Außenkante und bewahren Sie sie nach Benutzung mit der Aufschrift nach oben im Cover auf.

Zum Reinigen hauchen Sie auf die CD und wischen Sie sie mit einem weichen, flusenfreien Tuch in gerader Linie von innen nach außen ab.

Reinigungsmittel können CDs beschädigen.

Setzen Sie CDs nicht Regen, Feuchtigkeit, Sand oder übermäßiger Hitze aus (z.B. von Heizgeräten oder in einem in der Sonne geparkten Fahrzeug).

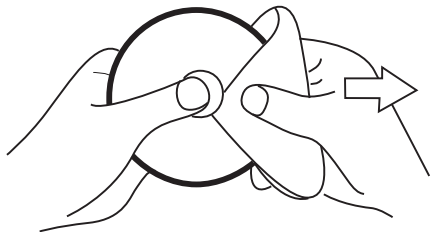

CD-R / CD-RW Discs

Ihr Sound 100 kann CD-DA Format Audio CD-R / CD-RW Discs wiedergeben, die nach der Aufnahme finalisiert* wurden.

*Finalisierung ermöglicht die Wiedergabe von CD-R / CD-RW Discs auf einem Audioplayer wie Ihrem Sound 100. Einer nicht finalisierten Disc können auf einem Computer Informationen hinzugefügt werden, sie kann jedoch nicht in jedem Fall abgespielt werden. Bei einiger CD-Brenner-Software müssen Sie den Finalisierungsschritt aktivieren.

Ihr Sound 100 kann einige CD-R / CD-RW Discs möglicherweise aufgrund schlechter Aufnahmebedingungen und einer breiten Palette bei der Qualität von CD-R / CD-RW Discs nicht wiedergeben.

CD einlegen

Achten Sie darauf, dass der CD-Player leer ist, bevor Sie eine Disc einlegen. Befindet sich eine Disc im Player, so leuchtet die CD-Anzeige. Können Sie keine Disc einlegen, so drücken Sie **CD ausgeben**, um die derzeit eingelegte CD aus dem Player auszugeben.

1. Drücken Sie **On / Stand-by-Modus** zum Einschalten Ihres Soundsystems.
2. Zur Auswahl des CD-Modus drücken Sie **Mode**, bis „CD“ auf der oberen Zeile des Displays angezeigt wird.
3. Zur Ausgabe einer CD drücken Sie **CDausgeben**. Zum Laden einer CD, die gerade ausgegeben wurde, drücken Sie erneut **CD ausgeben**.
4. Legen Sie eine Disc mit dem Aufdruck nach oben in den CD-Slot ein. Die Disc wird automatisch geladen. Das Gerät prüft den CD-Typ und lädt die Trackliste. Im Display wird „LOADING“ und dann „READING“ angezeigt.
5. Laden Sie eine CD mit MP3- oder WMA-Dateien, so begibt sich Ihr Soundsystem in den MP3-/WMA-Modus (siehe Seite 30).

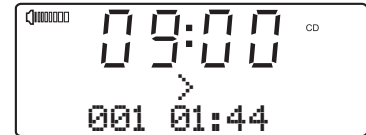
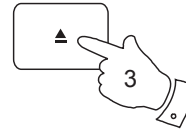
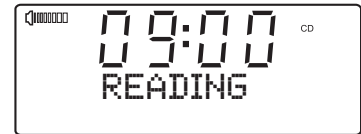
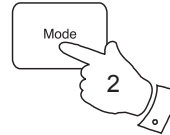
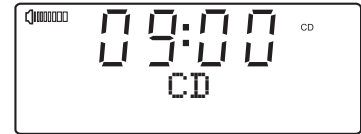
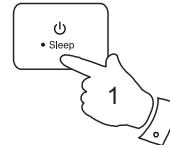

CD-Wiedergabe

1. Drücken Sie **Wiedergabe / Pause**, um die Wiedergabe der Disc zu starten. Im Display wird die erste Tracknummer angezeigt.
2. Stellen Sie die **Lautstärke** wunschgemäß ein.
3. Zur Unterbrechung der Wiedergabe drücken Sie **Wiedergabe / Pause**. Zum Fortsetzen der Wiedergabe drücken Sie erneut **Wiedergabe / Pause**.
4. Zur Beendigung der Wiedergabe drücken Sie **Stopp**.

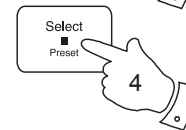
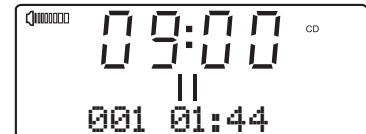
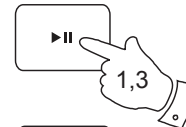

- Versetzen Sie das Gerät in den Stand-by-Modus, so kehrt es beim nächsten Einschalten zum zuvor wiedergegebenen Track zurück.
- Zum Ausgeben der CD drücken Sie **CD ausgeben**. Im Display wird „EJECT“ angezeigt. Wird die Disc nicht entnommen, so wird die CD nach 10 Sekunden erneut zu ihrem Schutz geladen und das Gerät begibt sich in den Stand-by-Modus.

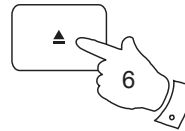

Track wählen

- Während der CD-Wiedergabe drücken Sie entweder **Schneller Vorlauf** oder **Rücklauf** zur Auswahl des gewünschten Tracks. Die aktualisierte Tracknummer wird im Display angezeigt.
- Sie können Tracks ebenfalls überspringen, wenn die Wiedergabe unterbrochen oder beendet ist. Springen Sie mit **Schneller Vorlauf** oder **Rücklauf** zum gewünschten Track, lassen Sie die Taste los, wenn der gewünschte Track angezeigt wird.
- Drücken Sie **Wiedergabe / Pause**, um den gewählten Track abzuspielen.

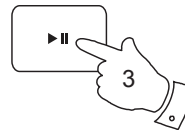
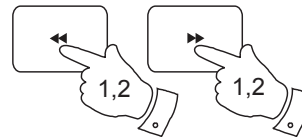

Suchfunktion

- Während der CD-Wiedergabe halten Sie **Schneller Vorlauf** oder **Rücklauf** gedrückt. Lassen Sie die Taste los, wenn die gewünschte Stelle des Tracks erreicht ist.

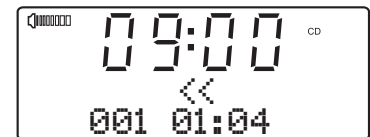
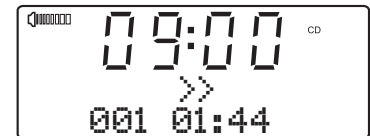
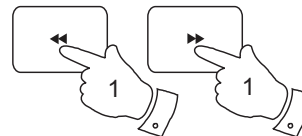

Wiederholtes Abspielen von Titeln

1. Während der CD-Wiedergabe halten Sie **Menu** gedrückt.
2. Drücken Sie **Senderwahl aufwärts** oder **abwärts**, bis „Repeat“ im Display angezeigt wird. Drücken Sie **Select** zum Aufrufen des Wiederholungsmenüs.
3. Drücken Sie **Senderwahl aufwärts** oder **abwärts**, bis die gewünschte Wiederholungsoption im Display angezeigt wird, dann drücken Sie **Select** zur Bestätigung der Einstellung.

- Off - Die Wiederholungsfunktion ist deaktiviert.
 One (🔁) - Der aktuelle Track (einzelner Track) wird wiederholt.
 Alle (ALL) - Alle Tracks auf der CD werden wiederholt.
 Verzeichnis (FOLDER) - Alle Tracks im aktuellen Ordner werden wiederholt.

Auswahl der Wiederholungsfunktion hebt die Mischfunktion auf.

Hinweis: Die Ordnerwiederholung ist nur möglich, wenn eine CD mit MP3- oder WMA-Dateien (siehe Seite 30) wiedergegeben wird.

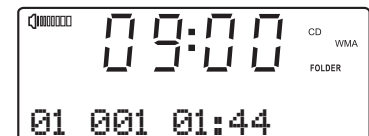
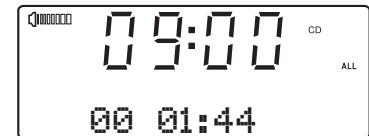
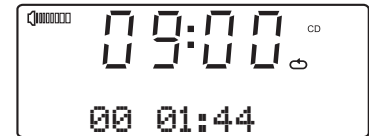
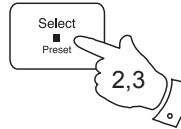
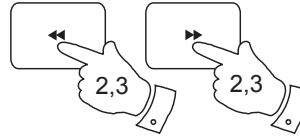
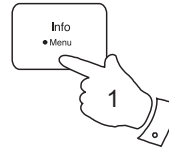

Shuffle Funktion

1. Während der CD-Wiedergabe halten Sie **Menu** gedrückt.
2. Drücken Sie **Senderwahl aufwärts** oder **abwärts**, bis „Shuffle“ im Display angezeigt wird. Drücken Sie **Select** zum Aufrufen des Mischmenüs.

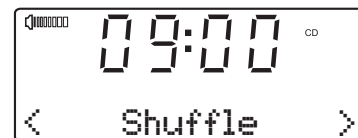
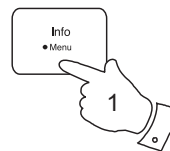

3. Drücken Sie **Senderwahl aufwärts** oder **abwärts**, bis die gewünschte Mischoption im Display angezeigt wird, dann drücken Sie **Select** zur Bestätigung der Einstellung.

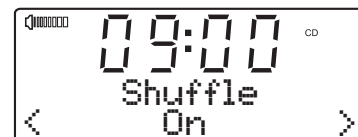
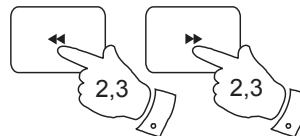

Off - Die Mischfunktion ist deaktiviert.

On - Alle Tracks werden in zufälliger Reihenfolge wiedergegeben.

Auswahl der Mischoption hebt die Wiederholungsfunktion auf.

Drücken Sie Stopp oder CD ausgeben, um die Misch- oder Wiederholungsfunktion aufzuheben.

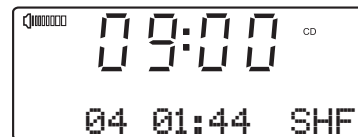
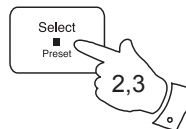

MP3-/ WMA-CD-Modus

Ihr Sound 100 kann CD-R und CD-RW Discs mit MP3- und WMA-Dateien abspielen. Hier wird davon ausgegangen, dass eine Datei einem CD-Track entspricht.

Eine MP3-/ WMA-CD darf nicht mehr als 511 Dateien und nicht mehr als 99 Ordner enthalten. MP3- und WMA-Dateien müssen mit einer Audioabtastrate von 44,1 kHz erstellt sein (das ist normal für Dateien, die von CD-Audioinhalten erstellt wurden). MP3- und WMA-Datenübertragungsraten von bis zu 320 kbit / s werden unterstützt. WMA Lossless, WMA Voice, WMA 10 Professional und Dateien mit DRM-Schutz werden nicht unterstützt.

Beim Brennen von CD-R und CD-RW Discs mit Audiodateien können sich verschiedene Probleme ergeben, die dann zu Problemen bei der Wiedergabe führen. Typische Probleme sind minderwertige CD-Brenner- oder Audio-Encoding-Software, die Hardwareeinstellung des CD-Brenners oder die benutzten CDs. Wenden Sie sich bei solchen Problemen an den Kundendienst Ihres CD-Brenners oder Softwareanbieters oder sehe Sie entsprechende Informationen den Bedienungsanleitungen nach. Beim Brennen von Audio-CDs achten Sie auf die rechtlichen Voraussetzungen und achten Sie darauf, dass Urheberrechte Dritter nicht verletzt werden.

1. Zur Auswahl des CD-Modus drücken Sie **Mode**, bis „CD“ im Display angezeigt wird oder legen Sie eine geeignete CD-R oder CD-RW Disc ein.
2. Legen Sie eine CD mit dem Aufdruck nach oben in den CD-Slot ein. Die Disc wird automatisch geladen. Das Gerät prüft den CD-Typ und lädt die Trackliste. Im Display wird „LOADING“ und dann „READING“ angezeigt.

Befinden sich viele Dateien oder Ordner auf der CD, so kann das Lesen und Prüfen auf Spielbarkeit der Dateien (mit .mp3 oder .wma Dateiendung) einen Moment dauern.

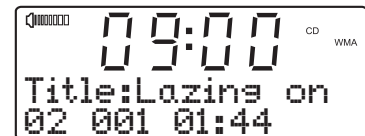
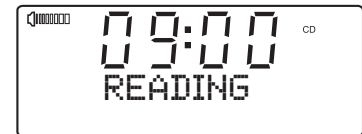
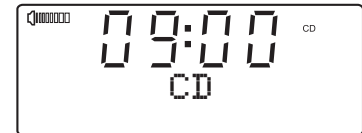
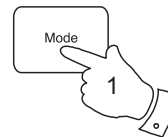

MP3-/ WMA-CD-Wiedergabe

1. Drücken Sie **Wiedergabe / Pause**, um die CD-Wiedergabe zu starten. Im Display werden der erste Ordner- und Dateinummer angezeigt - „01“ und „001“.
2. Zur Unterbrechung der Wiedergabe drücken Sie **Wiedergabe / Pause**. Zum Fortsetzen der Wiedergabe drücken Sie erneut **Wiedergabe / Pause**.

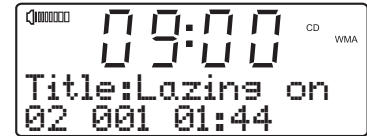
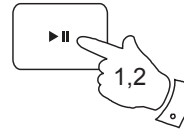

Versetzen Sie das Gerät in den Stand-by-Modus, so wird beim nächsten Einschalten die zuvor gespielte Datei wiedergegeben.

3. Zur Beendigung der Wiedergabe drücken Sie **Stopp**.
4. Zum Ausgeben der CD drücken Sie **CD ausgeben**. Im Display wird „EJECT“ angezeigt. Wird die Disc nicht entnommen, so wird die CD nach 10 Sekunden erneut zu ihrem Schutz geladen und das Gerät begibt sich in den Stand-by-Modus. Zum Laden einer CD, die gerade ausgegeben wurde, drücken Sie erneut **CD ausgeben**.

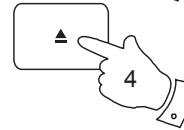
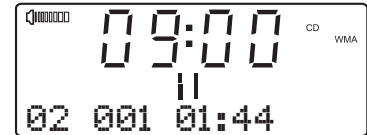
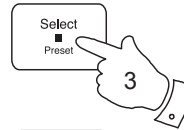

Datei wählen

1. Während der CD-Wiedergabe drücken Sie entweder **Schneller Vorlauf** oder **Rücklauf** zum Umschalten zu der gewünschten Datei, die Dateinummer wird im Display aktualisiert. Gibt es mehr als einen Ordner, so wird nach der Wiedergabe aller Dateien im aktuellen Ordner der nächste Ordner wiedergegeben.
2. Sie können Tracks ebenfalls überspringen, wenn die Wiedergabe beendet ist. Mit **Schneller Vorlauf** oder **Rücklauf** springen Sie zur nächsten Datei, lassen Sie die Taste los, wenn die gewünschte Dateinummer angezeigt wird.
3. Drücken Sie **Wiedergabe / Pause** zur Wiedergabe der gewählten Datei.

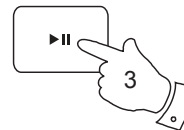
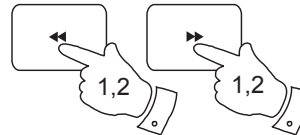

Suchfunktion

1. Während der MP3-/ WMA-CD-Wiedergabe halten Sie **Schneller Vorlauf** oder **Rücklauf** gedrückt. Lassen Sie die Taste wieder los, wenn die gewünschte Stelle erreicht wurde.

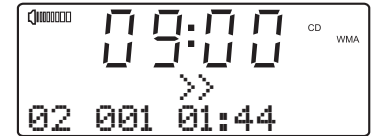
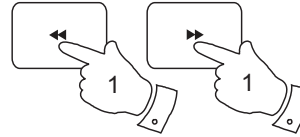

Anderen Ordner wählen

1. Mit der MP3-/ WMA-CD im Stopp-oder Wiedergabemodus drücken Sie entweder **aufwärts** oder **abwärts Ordner**. Die erste Datei des nächsten oder vorherigen Ordners wird wiedergegeben.

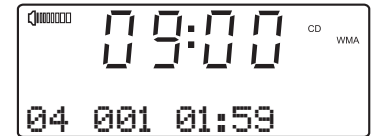
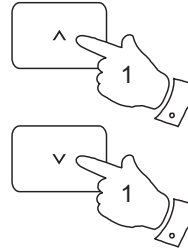

Wiederholungs-und Mischoption

Ihr Sound 100 bietet Ihnen die gleichen Wiedergabeoptionen für Dateien, wie für herkömmliche CDs (siehe Seiten 25-29). Zusätzlich zur Wiederholung einer einzelnen Datei und aller Dateien können Sie ebenfalls einen Ordner wiederholen.

iPod® und iPhone® andocken

Ihr Soundsystem ist mit einem iPod Dock ausgestattet, über das Sie digitale Audodateien und Video-Soundtracks von Ihrem iPod oder iPhone über die Lautsprecher Ihres Soundsystems wiedergeben können.

Ihr Sound 100 benutzt den iPod Universal-Dockanschluss zur Benutzung mit den meisten iPods. Einige iPod-Modelle werden mit Universal-Dockadapter geliefert, der eine korrekte Ausrichtung des iPod mit den Kontakten ermöglicht. Benötigen Sie einen Einsatz zur Benutzung Ihres iPod mit dem Sound 100, so wenden Sie sich bitte an Ihren Fachhändler für iPod-Zubehör.

Wichtig: Zur Vermeidung von Schäden an Ihrem iPod oder iPhone benutzen Sie iPod oder iPhone nicht ohne den korrekten Adapter mit dem Soundsystem.

Im gesamten Abschnitt in diesem Handbuch steht iPod für iPod oder iPhone.

Anschluss Ihres iPods

1. Das Soundsystem muss sich im Stand-by-Modus befinden. Nehmen Sie die Abdeckung des iPod Docks vorsichtig oben vom Soundsystem ab.
2. Setzen Sie den iPod Dockadapter (siehe oben) in das iPod Dock fest ein.
3. Setzen Sie Ihren iPod vorsichtig auf den Universal Dockanschluss.
4. Drücken Sie **On / Stand-by-Modus** zum Einschalten Ihres Soundsystems.
5. Zur Auswahl des iPod-Modus drücken Sie **Mode**, bis „iPod“ im Display angezeigt wird. Wurde Ihr iPod bereits abgespielt, schaltet sich dieser ein und beginnt die Wiedergabe an zuletzt abgespielter Stelle.

Hinweis: Das Soundsystem kann den Akku Ihres iPod laden. Ihr iPod verwendet die konfigurierten Einstellungen der Hintergrundbeleuchtung. Falls Sie diese ändern möchten, tun Sie dies über das Menü *Einstellungen* des iPod.

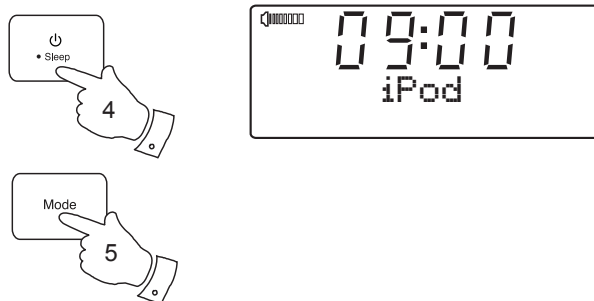
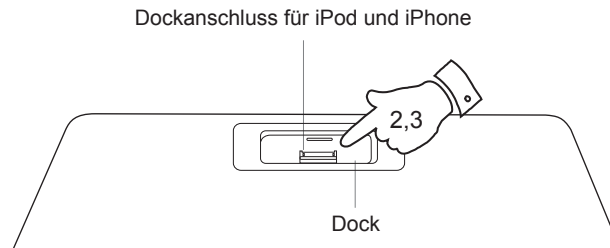

Funktionen Ihres iPod

1. Drücken Sie **Menu** zur Navigation in höhere Menüebenen Ihres iPod.
2. Mit **Ordner aufwärts** oder **abwärts** scrollen Sie durch das Menü Ihres iPod.
3. Drücken Sie **Select** zur Auswahl des markierten Menüpunktes. Ist dies ein niedrigerer Menüpunkt, so navigieren Sie weiter mit **Ordner aufwärts** oder **abwärts** und **Select**.

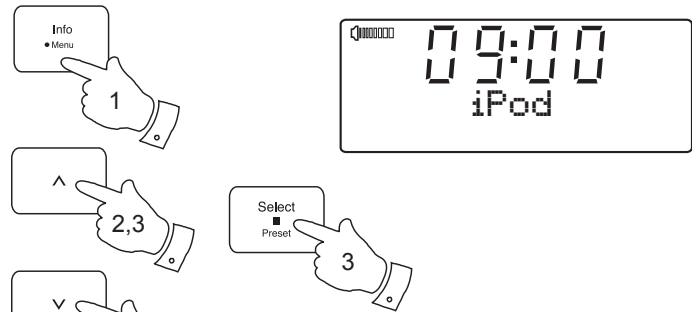

Abspielen von Dateien auf Ihrem iPod

1. Beim Auffinden des gewünschten Elements drücken Sie **Select**, um die iPod-Wiedergabe zu starten.
2. Stellen Sie die Lautstärke mit **Lautstärke aufwärts** und **abwärts** auf dem Soundsystem ein.
3. Zur Unterbrechung der Wiedergabe drücken Sie **Wiedergabe / Pause**. Zum Fortsetzen der Wiedergabe drücken Sie erneut **Wiedergabe / Pause**.
4. iPods haben keine Stopptaste (sie benutzen Sie Pausefunktion). Zur Wiedergabe einer anderen Auswahl benutzen Sie die iPod-Menüs und **Wiedergabe / Pause** zur Unterbrechung der aktuellen Datei.

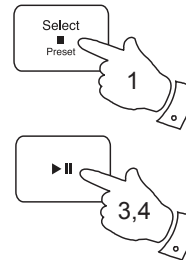

Suchfunktion

1. Während der iPod-Wiedergabe halten Sie **Schneller Vorlauf** oder **Rücklauf** gedrückt. Wenn Sie die gewünschte Stelle erreicht haben, lassen Sie die Taste los.

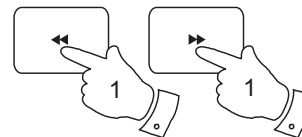

Alarmer

Ihr Soundsystem hat zwei Alarmer, mit denen Sie mit DAB, UKW-Radio, CD, iPod oder Summer geweckt werden. Die Alarmer können nur im Stand-by-oder Wiedergabemodus eingestellt werden.

Hinweis: Werden für mehrere Sekunden keine Tasten gedrückt, so verlässt Ihr Soundsystem die Alarmerstellung wieder. Zum Verlassen der Alarmerstellungen drücken Sie **Menu**.

1. Vor dem Einstellen eines Alarms vergewissern Sie sich, dass die Uhrzeit eingestellt ist (siehe Seite 40). Halten Sie **Menu** gedrückt.
2. Drücken Sie **Senderwahl aufwärts** oder **abwärts**, bis „Set alarm“ im Display angezeigt wird. Drücken Sie **Select** zum Aufrufen des Alarmerstellungsmenüs.
3. Drücken Sie **Senderwahl aufwärts** oder **abwärts** zur Anzeige des gewünschten Alarms, 1 oder 2. Drücken Sie **Select**, „Alarm Setting“ wird im Display angezeigt.
4. Drücken Sie **Select** zur Auswahl der Alarmerstellung. „Alarm: On/Off“ wird auf der oberen Textzeile angezeigt.
5. Drücken Sie **Senderwahl aufwärts** oder **abwärts** zur Auswahl, ob Sie den Alarm ein-oder ausschalten möchten. Bei Auswahl von Off verlassen Sie das Alarmermenü.
6. Mit „On“ im Display drücken Sie **Select**. „Alarm: Time“ wird auf der oberen Textzeile angezeigt und die Alarmstunden blinken.

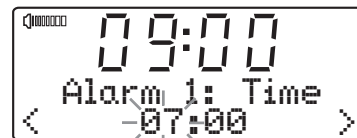
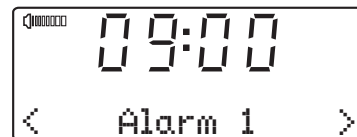
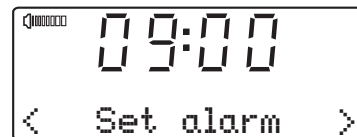
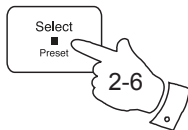
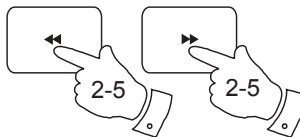
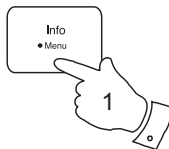

7. Drücken Sie **Senderwahl aufwärts** oder **abwärts** zur Auswahl der Alarmstunden, dann drücken Sie **Select** zur Eingabe der Stunden. Die Alarmminuten blinken.

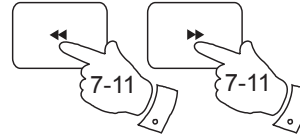

8. Drücken Sie **Senderwahl aufwärts** oder **abwärts** zur Auswahl der Alarmminuten, dann drücken Sie **Select** zur Eingabe der Minuten. „Alarm: Mode“ wird auf der oberen Textzeile angezeigt.

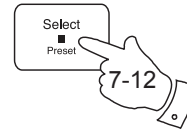

9. Drücken Sie **Senderwahl aufwärts** oder **abwärts** zur Auswahl des gewünschten Alarmmodus, dann drücken Sie **Select** zur Bestätigung der Einstellung.

Jeder Alarm kann auf einen der nachstehenden Modi eingestellt werden:

- BUZZER - weckt Sie mit einem Summeralarm
- DAB - weckt Sie mit DAB-Radio
- FM - weckt Sie mit UKW-Radio
- CD - weckt Sie mit CD-Wiedergabe
- iPod - weckt Sie mit iPod-Wiedergabe



10. Drücken Sie **Select** zur Auswahl des Alarmmodus. „Alarm: Day“ wird auf der oberen Textzeile angezeigt.

11. Drücken Sie **Senderwahl aufwärts** oder **abwärts** zur Auswahl des gewünschten Tages.

Ihr Alarm kann auf die folgenden Optionen eingestellt werden:

- Once - der Alarm ertönt nur einmal
- Daily - der Alarm ertönt täglich
- Weekdays - der Alarm ertönt nur an Wochentagen
- Weekends - der Alarm ertönt nur an Wochenenden



12. Drücken Sie **Select**. Die Alarmlautstärke blinkt im Display. Das Soundsystem verwendet für jeden Weckruf die gespeicherten Lautstärkeinstellungen.

13. Drücken Sie **Senderwahl aufwärts** oder **abwärts** zur Auswahl der gewünschten Alarmlautstärke.
14. Drücken Sie **Select** zur Bestätigung der Alarmeinstellungen. The Soundsystem verlässt das Alarmmenü.

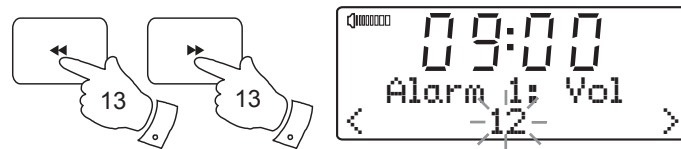

Aktive Alarmer werden im Display mit  und der entsprechenden Alarmnummer angezeigt.

Wichtig: Benutzen Sie iPod oder iPhone als Alarmquelle, so müssen iPod oder iPhone angedockt sein. Werden iPod oder iPhone nicht erkannt, so erfolgt der Alarm stattdessen mit dem Summer.

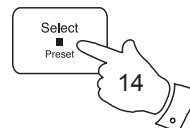

Wenn der Weckruf ertönt

Der Alarm ertönt zur voreingestellten Zeit für bis zu 60 Minuten, sofern er nicht deaktiviert wird. Die Lautstärke des Weckrufs entspricht der während der Einstellung des Alarms gespeicherten Höhe. Kann das Radio den gewählten Sender nicht finden, wird stattdessen der Summer benutzt.

Hinweis: Ist das Radio aufgrund eines Alarms eingeschaltet, so stehen Ihnen Funktionen wie beispielsweise Lautstärkeregelung zur Verfügung.

Wird der Summeralarm aktiviert, so beginnt er zunächst leise und wird schrittweise lauter.

Das Alarmsymbol blinkt und das Radio stellt sich automatisch in den Stand-by-Modus zurück, nachdem die 60 Minuten abgelaufen sind.

Zur Deaktivierung eines Alarms drücken Sie **On / Stand-by-Modus**.

Zur Deaktivierung eines Alarms zu einer anderen Zeit rufen Sie das Alarmeinstellungsmenü auf und stellen Sie die Option Alarm On / Off Option auf „Off“ ein. Siehe Schritte 1-5 auf Seite 35.

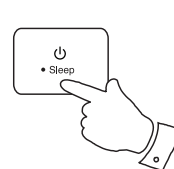

Anzeige der Alarmerinstellungen

1. Halten Sie **Menu** gedrückt.
2. Drücken Sie **Senderwahl aufwärts** oder **abwärts**, bis „Set alarm“ im Display angezeigt wird. Drücken Sie **Select** zum Aufrufen des Alarmerinstellungsmenüs.
3. Drücken Sie **Senderwahl aufwärts** oder **abwärts** zur Anzeige des gewünschten Alarms, 1 oder 2. Drücken Sie **Select**.
4. Drücken Sie **Senderwahl aufwärts** oder **abwärts**, bis „View“ im Display angezeigt wird.
5. Drücken Sie **Select** zum Durchlaufen der einzelnen Einstellungen für den gewählten Alarm.

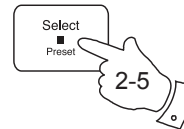
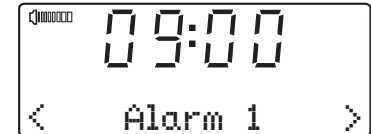
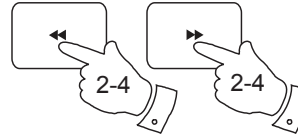
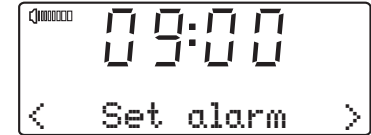
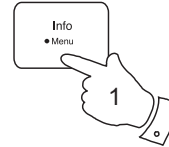

Snooze-Funktion

1. Während des Radio-, iPod-, CD- oder Summeralarms drücken Sie **eine beliebige Taste** außer On / Stand-by-Modus oder Lautstärke, um den Alarm für 5 Minuten zu unterbrechen. Das Schlummersymbol (SNOOZE) blinkt. Die Snooze-Funktion wird innerhalb eines Zeitraums von 60 Minuten wiederholt.
2. Zum Beenden der Snoozefunktion drücken Sie **Ein / Stand-by-Modus**.

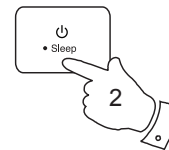

Sleep-Funktion

Sie können für Ihr Soundsystem eine Zeit programmieren, nach Ablauf derer sich das Gerät automatisch ausschaltet. Diese Funktion kann zwischen 15 und 120 Minuten eingestellt werden. Ihr Soundsystem muss eingeschaltet sein.

1. Halten Sie **Sleep** gedrückt. „Sleep time“ wird im Display angezeigt.
2. Drücken Sie **Senderwahl aufwärts** oder **abwärts** zur Auswahl der gewünschten Ausschaltzeit. Die Optionen sind 15, 30, 60, 90 oder 120 Minuten. Mit erneutem Tastendruck stellen Sie den Sleeptimer auf Off, womit die Ausschaltfunktion aufgehoben wird.
3. Drücken Sie **Select**. Das Display verlässt die Schlafoptionen. Das Sleepsymbol ☹ wird im Display angezeigt.
4. Nach Ablauf der programmierten Zeit schaltet sich Ihr Soundsystem automatisch aus.
5. Zum Deaktivieren des Sleeptimers und Ausschalten des Soundsystems, bevor die Einschlafzeit abgelaufen ist, drücken Sie **On / Stand-by-Modus**.
Zum Deaktivieren des Sleeptimers, ohne Ihr Soundsystem auszuschalten, stellen Sie den Sleeptimer in Schritt 2 oben auf „Off“ ein.
6. Ist die Einschlafzeit eingestellt, so kann sie auch überprüft werden. Halten Sie **Sleep** gedrückt. Die verbleibende Einschlafzeit wird angezeigt.

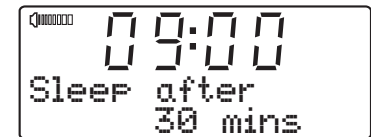
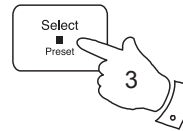
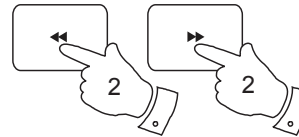
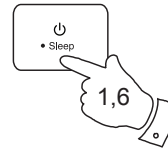

Manuelle Einstellung der Uhrzeit

Normalerweise stellt Ihr Soundsystem die Uhrzeit automatisch anhand des DAB-Radiosignals ein. Falls kein DAB-Radiosignal empfangen wird und Sie die Uhrzeit manuell einstellen müssen, gehen Sie bitte wie folgt vor. Die Uhr kann im Stand-by-Modus oder während des Betriebs eingestellt werden.

1. Zum Einstellen der Uhrzeit halten Sie **Menu** gedrückt.
2. Drücken Sie **Senderwahl aufwärts** oder **abwärts**, bis „Set clock“ im Display angezeigt wird. Drücken Sie **Select**.
3. Drücken Sie **Senderwahl aufwärts** oder **abwärts**, bis „Manual“ im Display angezeigt wird.
4. Drücken Sie **Select**. Die Stundenanzeige blinkt nun im Display.
5. Drücken Sie **Sendersuche aufwärts** oder **abwärts**, um die Stunde einzustellen.
6. Drücken Sie **Select** zur Bestätigung. Die Minutenanzeige blinkt nun im Display.
7. Drücken Sie **Sendersuche aufwärts** oder **abwärts**, um die Minuten einzustellen.
8. Drücken Sie **Select**. Die Jahresanzeige blinkt nun im Display.

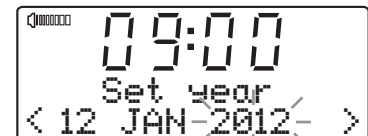
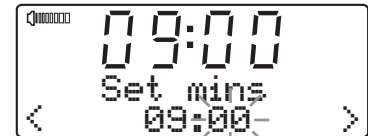
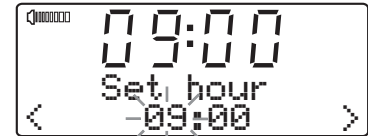
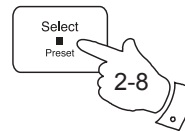
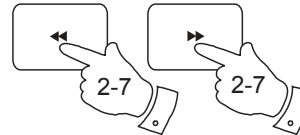
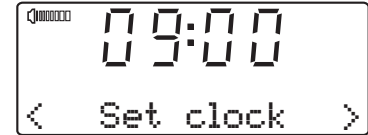
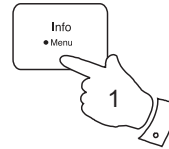

9. Drücken Sie **Senderwahl aufwärts** oder **abwärts** zur Auswahl des Jahres.
10. Drücken Sie **Select** zur Eingabe des Jahres. Die Monatsanzeige blinkt nun im Display.
11. Drücken Sie **Senderwahl aufwärts** oder **abwärts** zur Auswahl des Monats.
12. Drücken Sie **Select** zur Eingabe des Monats. Der Tag blinkt im Display.
13. Drücken Sie **Senderwahl aufwärts** oder **abwärts** zur Änderung des Tagesdatums.
14. Drücken Sie **Select** zur Bestätigung der Einstellung. Das Soundsystem verlässt das Menü.

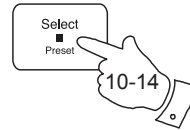
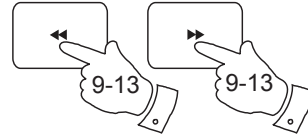

Rückkehr zur automatischen Anzeige der Uhrzeit

Der automatische Zeiteinstellmodus kann im Stand-by-Modus-Modus oder während des Betriebs eingestellt werden.

1. Halten Sie **Menu** gedrückt.
2. Drücken Sie **Senderwahl aufwärts** oder **abwärts**, bis „Set clock“ im Display angezeigt wird. Drücken Sie **Select**.
3. Drücken Sie **Senderwahl aufwärts** oder **abwärts**, bis „Auto“ im Display angezeigt wird. Drücken Sie **Select**.
4. Das Soundsystem stellt die Uhrzeit entsprechend den empfangenen Informationen des DAB-Senders ein, wenn das Radio auf einen DAB-Sender eingestellt ist.

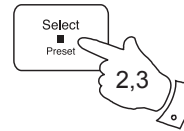
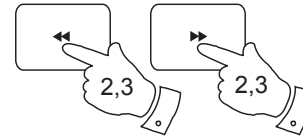
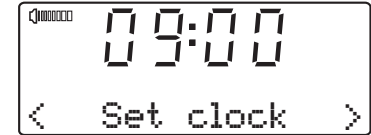
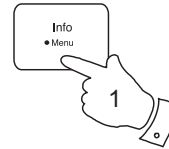

Helligkeit im Stand-by-Modus

Die Helligkeit des Displays im Stand-by-Modus kann eingestellt werden. Im Schlafzimmer bevorzugen Sie während Stand-by-Modus höchstwahrscheinlich ein dunkleres Display.

Die Helligkeit des Displays im Stand-by-Modus kann im Stand-by-oder Wiedergabemodus eingestellt werden.

1. Halten Sie **Menu** gedrückt.
2. Drücken Sie **Senderwahl** **aufwärts** oder **abwärts**, bis „Set Brightness“ auf der unteren Textzeile angezeigt wird.
3. Drücken Sie **Select** zur Anzeige der aktuellen Einstellung.
4. Drücken Sie **Senderwahl** **aufwärts** oder **abwärts** zur Änderung der Helligkeit im Stand-by-Modus. Die Helligkeit der Hintergrundbeleuchtung ändert sich sofort, damit Sie sehen, welche Helligkeit das Display im Stand-by-Modus hat.
5. Drücken Sie **Select**, um die neue Einstellung zu speichern.

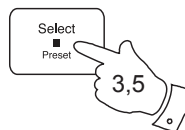
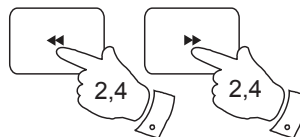
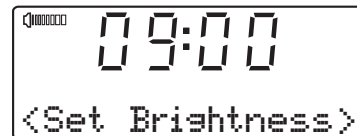
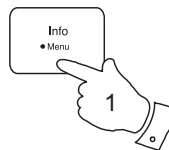

Die Standardeinstellung nach einer Systemrückstellung ist 5. Die Helligkeit kann im Bereich 1 – 7 eingestellt werden.

Equalizer

Sie können den Sound Ihres Soundsystems für die angehörten Titel je nach persönlichen Vorlieben einstellen. Ihr Sound 100 hat sechs Equalizer-Voreinstellungen. Alternativ können Sie Höhen und Bässe auch selbst definieren.

1. Drücken Sie **On / Stand-by-Modus** zum Einschalten Ihres Soundsystems.
 2. Halten Sie **Menu** gedrückt.
 3. Drücken Sie **Senderwahl** *aufwärts* oder *abwärts*, bis „Set Equalizer“ im Display angezeigt wird.
 4. Drücken Sie **Select** zum Aufrufen des Equalizermenüs.
 5. Drücken Sie **Senderwahl** *aufwärts* oder *abwärts* zum Durchlaufen der verschiedenen Optionen, bis die gewünschte Option angezeigt wird. Drücken Sie **Select** zur Bestätigung.
 - a. Flat – der Klang wird nicht modifiziert
 - b. Jazz
 - c. Rock
 - d. Classic
 - e. Pop
 - f. News
- Einzelheiten zum Einstellen der Höhen und Bässe finden Sie umseitig.

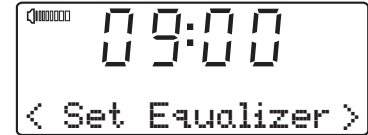
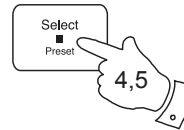
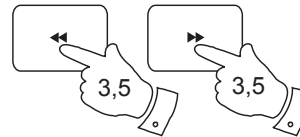
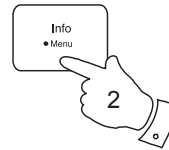

Höhen

1. Folgen Sie den Schritten 1-4 auf der vorangehenden Seite zum Aufrufen des Equalizer-Einstellungsmenüs.
2. Drücken Sie **Senderwahl aufwärts** oder **abwärts** zum Durchlaufen der Optionen, bis „Treble“ im Display angezeigt wird.
3. Drücken Sie **Select**. Die aktuelle Höheneinstellung wird angezeigt.
4. Zum Einstellen der Höhen drücken Sie **Senderwahl aufwärts** oder **abwärts**, bis der gewünschte Pegel angezeigt wird.
5. Drücken Sie **Select** zur Bestätigung der Einstellung.

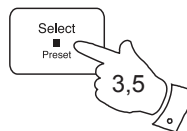
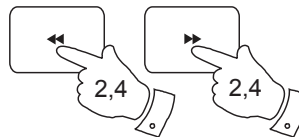

Bässe

1. Folgen Sie den Schritten 1-4 auf der vorangehenden Seite zum Aufrufen des Equalizer-Einstellungsmenüs.
2. Drücken Sie **Senderwahl aufwärts** oder **abwärts** zum Durchlaufen der Optionen, bis „Bass“ im Display angezeigt wird.
3. Drücken Sie **Select**. Die aktuelle Basseinstellung wird angezeigt.
4. Zum Einstellen der Bässe drücken Sie **Senderwahl aufwärts** oder **abwärts** bis der gewünschte Pegel angezeigt wird.
5. Drücken Sie **Select** zur Bestätigung der Einstellung.

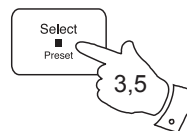
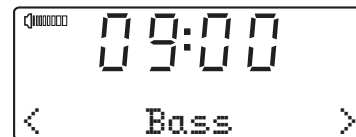
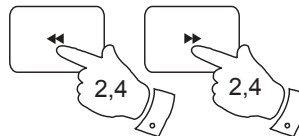

Stummschaltung

Im DAB, UKW-Radio-oder AUX-Eingangsmodus hat die Taste Wiedergabe / Pause eine Stummschaltfunktion. Mit Wiedergabe / Pause schalten Sie die Lautsprecher stumm.

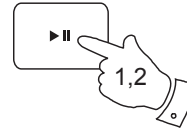

1. Drücken Sie **Wiedergabe / Pause**, um den Ton stummzuschalten. Das Lautsprecherlautstärkesymbol im Display erlischt.
 2. Drücken Sie erneut **Wiedergabe / Pause** oder eine der **Lautstärketasten** zum Aufheben der Stummschaltung.
-

USB-Port zur Softwareaktualisierung

Werden Softwareaktualisierungen für Ihr Soundsystem zur Verfügung gestellt, so erhalten Sie Informationen zur Aktualisierung Ihres Soundsystems auf unserer Website <http://www.robertsradio.co.uk>

Software-Version anzeigen

Das Soundsystem kann die Versionsnummern der unterschiedlichen Softwarekomponenten einstellen. Diese Anzeigen dienen nur als Referenz zur Wartung oder für den Kundendienst.

Zur Anzeige der Systemsoftware-Version gehen Sie wie folgt vor:

1. Halten Sie **Menu** gedrückt.
2. Drücken Sie **Senderwahl** *aufwärts* oder *abwärts* bis die Informationen zur Software-Version für einige Sekunden angezeigt werden.

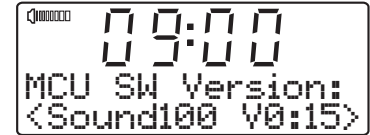
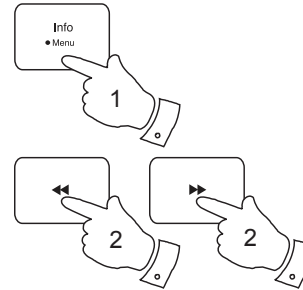

Zur Anzeige der DAB / UKW-Radio Software-Version gehen Sie wie folgt vor:

1. Im DAB-Modus halten Sie **Menu** gedrückt. „DAB Menu“ wird im Display angezeigt. Drücken Sie **Select** zum Aufrufen des DAB-Menüs.
2. Drücken Sie **Senderwahl** *aufwärts* oder *abwärts* bis die Informationen zur Software-Version für einige Sekunden angezeigt werden.

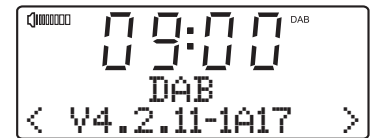
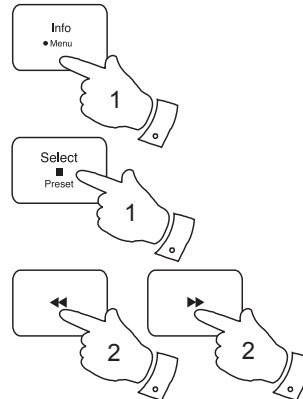

Zur Anzeige der CD / MP3 / WMA Software-Version gehen Sie wie folgt vor:

1. Im CD-Modus ohne eingelegte CD halten Sie **Mode** gedrückt.
2. Im Display werden die Informationen zur Software-Version für einige Sekunden angezeigt.

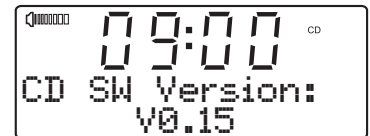
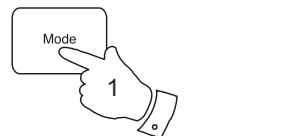

Systemrückstellung

Falls Ihr Soundsystem Fehlfunktionen anzeigt, oder Anzeigen im Display fehlen bzw. unvollständig sind, führen Sie bitte wie folgt eine Rückstellung durch.

1. Halten Sie **Menu** gedrückt.
2. Drücken Sie **Senderwahl** **aufwärts** oder **abwärts**, bis im Display „System reset“ angezeigt wird.
3. Drücken Sie **Select**. Im Display wird „Press SELECT to reset“ angezeigt.
4. Drücken Sie erneut **Select** zur Bestätigung der Rückstellung.
5. Es wird eine vollständige Rückstellung durchgeführt. Die Senderliste und Favoriteneinstellungen werden gelöscht. Alarmer werden gelöscht und Equalizer- und Helligkeitseinstellungen werden auf ihre Standardwerte zurückgestellt. Die Uhr wird zurückgestellt und das Gerät verhält sich wie beim ersten Einschalten (siehe Seite 9).

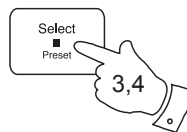
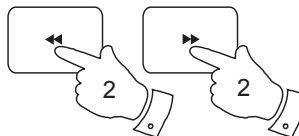
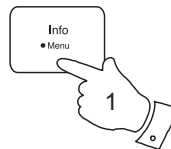

Audio und Einstellungen

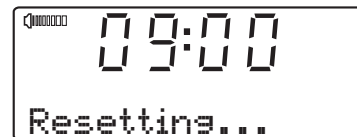
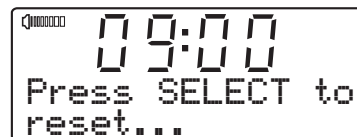
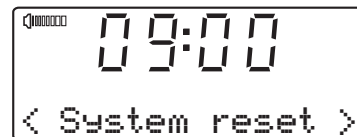

Bei Fehlfunktion durch elektrostatische Entladung führen Sie eine Rückstellung wie oben beschrieben durch, um den normalen Betrieb des Geräts wiederherzustellen. Falls Sie die Rückstellung wie oben beschrieben nicht durchführen können, ist es erforderlich, den Stecker zu ziehen und das Gerät erneut anzuschließen.

Kopfhörerbuchse

Eine 3,5 mm Stereo **Kopfhörerbuchse** auf der Rückseite Ihres Soundsystems dient dem Anschluss von Kopfhörern. Der Anschluss der Kopfhörer schaltet die integrierten Lautsprecher automatisch stumm.

Beachten Sie bitte, dass die Empfindlichkeit von Kopfhörern sehr variiert. Wir empfehlen daher, die Lautstärke leise zu stellen, bevor Sie Kopfhörer am Soundsystem anschließen.

WICHTIG: Übermäßiger Schalldruck von Kopfhörern kann zu Hörschäden führen.

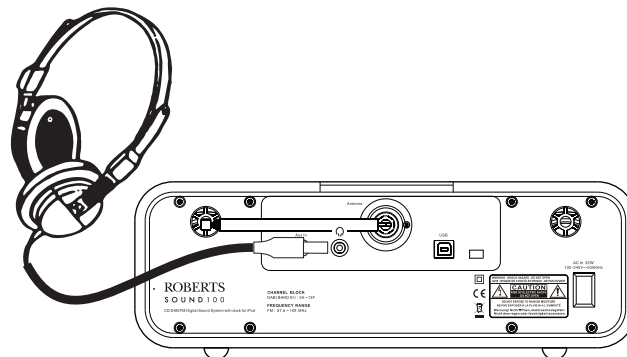

Antenne abnehmen

Die montierte Teleskopantenne ist für die meisten Anwendungen geeignet. Haben Sie schlechten Empfang, so ist möglicherweise eine externe Antenne besser geeignet. Zu diesem Zweck wird die Teleskopantenne abgenommen, um eine externe Antenne über Koaxialkabel anzuschließen.

Entfernen Sie zunächst mit einem kleinen Kreuzschlitzschraubendreher die beiden kleinen Schrauben, welche die Abdeckung des Antennenanschlusses halten. Mit einem geeigneten Schraubenschlüssel (11 mm) schrauben Sie vorsichtig die Teleskopantenne mit Linksdrehung ab.

Dies legt einen F-Stecker frei, an dem ein Koaxialkabel angeschlossen werden kann.

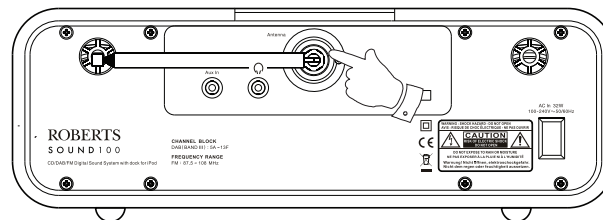

AUX-Eingang für Zusatzgeräte

Ein 3,5 mm Stereo**AUX-Eingang** auf der Rückseite Ihres Soundsystems dient dem Anschluss eines Audiosignals von einem externen Audiogerät wie iPod, MP3- oder CD-Player.

1. Drücken Sie **Mode**, bis „AUX IN“ angezeigt wird.
2. Schließen Sie eine Stereo- oder Mono-Audioquelle (z.B. iPod, MP3- oder CD-Player) am **AUX-Eingang** an.
3. Stellen Sie die Lautstärke auf Ihrem iPod, MP3 oder CD-Player ein, um einen angemessenen Signalpegel zu gewährleisten, dann stellen Sie die Lautstärke mit **Lautstärke aufwärts** oder **abwärts** auf dem Soundsystem ein.

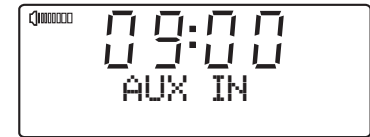
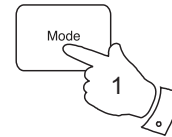
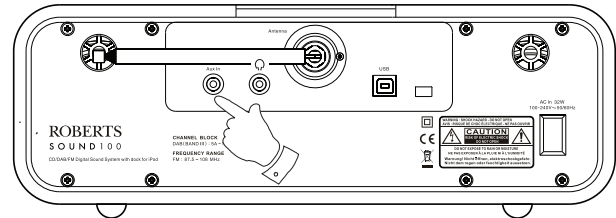

Sicherheitshinweise

Setzen Sie Ihr Soundsystem nicht Wasser, Dampf oder Sand aus. Lassen Sie Ihr Soundsystem nicht an Orten stehen, an denen extreme Hitze das Gerät beschädigen könnte.

Wir empfehlen, möglichst das DAB-Band zu benutzen, da dies zu besseren Ergebnissen bezüglich Qualität und Störungsfreiheit führt als im UKW-Band.

Das Typenschild befindet sich auf der Rückseite des Soundsystems.

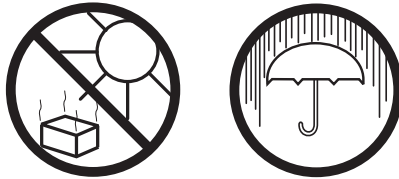

- Setzen Sie das Soundsystem nicht Spritzwasser oder Tropfwasser aus und stellen Sie keine mit Wasser gefüllten Gegenstände (wie Vasen) auf dem Soundsystem ab.
- Wir empfehlen, auf allen Seiten einen Mindestabstand (wenigstens 10 cm) zu anderen Gegenständen einzuhalten, um eine ordnungsgemäße Belüftung zu gewährleisten.
- Die Belüftung des Geräts darf nicht durch das Abdecken des Geräts oder dessen Lüftungsschlitze mit Zeitungen, Tischdecken, Gardinen usw. beeinträchtigt werden.
- Stellen Sie keine offenen Flammen wie brennende Kerzen auf das Gerät.
- Betreiben Sie das Gerät nicht bei extremen Temperaturen. Lassen Sie das Gerät nicht unbeaufsichtigt in Autos, auf Fensterbänken oder in der Sonne stehen.

Spezifikationen

Spannungsversorgung

Netzspannung	AC 230 Volt, 50 Hz ~
Batterie (Fernbedienung)	1 x CR2032

Frequenzbereich

UKW	87,5-108 MHz
DAB	174,928 – 239,200 MHz

Ausstattung, Anschlüsse

Ausgangsleistung 2 x 7 Watt

Kopfhörerbuchse 3,5 mm

AUX-Eingang 3,5 mm

Antenne UKW Teleskopantenne

DAB Teleskopantenne

Informationen

Änderungen ohne Vorankündigungen vorbehalten.

iPhone und iPod sind Marken von Apple Inc., registriert in den USA und anderen Ländern.

„Made für iPod“ und „Made für iPhone“ bedeutet, dass ein elektronisches Zubehör speziell zum Anschluss an iPod bzw. iPhone konzipiert ist und vom Entwickler zur Einhaltung der Apple-Leistungsstandards zertifiziert ist.

Apple haftet nicht für den Betrieb des Geräts und die Einhaltung von Sicherheits- und Ordnungsvorschriften. Bitte beachten Sie, dass die Benutzung dieses Zubehörteils mit iPod oder iPhone die Funkleistung beeinträchtigen kann.

Gemäß nachfolgender Bedingungen gewährleisten wir dem Ersterwerber während einer Dauer von zwölf Monaten ab Kaufdatum, dass das Gerät frei von Herstellungs- und Materialfehlern ist. Sollten während dieser Garantiezeit Komponenten oder Bauteile ausfallen, so werden diese kostenfrei ersetzt oder repariert.

Ausgeschlossen von der Garantie sind:

1. Schäden aufgrund unsachgemäßer Benutzung.
2. Folgeschäden.
3. Empfänger mit entfernten oder unkenntlich gemachten Seriennummern.

Beschädigte oder abgebrochene Teleskopantennen sind von der Garantie ausgeschlossen.

Garantieansprüche:

Alle Garantieansprüche müssen über den Händler gestellt werden, von welchem das Gerät gekauft wurde. Mit größter Wahrscheinlichkeit kann Ihnen Ihr Roberts Fachhändler unverzüglich weiterhelfen. Sollte dies nicht der Fall sein, wird der Fachhändler das Gerät beim Kundendienst des Unternehmens einreichen.

Diese Hinweise beeinträchtigen nicht die gesetzlichen Rechte des Verbrauchers.



Issue 1a DE

<http://www.robertsradio.co.uk>

© 2012 Roberts Radio Limited

