

ROBERTS



Revival *mini*

DAB/DAB+/UKW RDS
Digitalradio

DAB
Digital Audio Broadcasting

DAB+

+ Digital
Radio

Bitte lesen Sie diese
Bedienungsanleitung vor Inbetriebnahme

Inhalt

<i>Tastenbelegung</i>	2-3	<i>Favoritentaste</i>	20
<i>Batteriebetrieb mit Alkali-Batterien</i>	4	<i>Favoritensender aufrufen</i>	20
<i>Batteriebetrieb mit Akkus</i>	5	<i>Software Version</i>	21
<i>Netzteil</i>	6	<i>Softwareaktualisierungen</i>	21
<i>Radio hören - DAB</i>	7	<i>Sprache</i>	22
<i>Sendereinstellung - DAB</i>	8	<i>Systemrückstellung</i>	23
<i>Anzeigeoptionen - DAB</i>	9	<i>Kopfhörerbuchse</i>	24
<i>Auffinden neuer Sender - DAB</i>	10	<i>AUX-Eingang für Zusatzgeräte</i>	24
<i>Weitere Dienste - DAB</i>	10	<i>Hinweise zu Batterien</i>	25-26
<i>Manuelle Sendersuche - DAB</i>	11	<i>Hintergrundbeleuchtung Display</i>	27
<i>Anzeige der Signalstärke - DAB</i>	11	<i>Allgemein</i>	28
<i>Dynamic range control (DRC) -Einstellungen - DAB</i>	12	<i>Spezifikationen</i>	29
<i>Sender löschen - DAB</i>	13	<i>Ausstattung, Anschlüsse</i>	29
<i>Radio hören - Sendersuche UKW</i>	14	<i>Garantie</i>	30
<i>Manuelle Sendersuche - UKW</i>	15		
<i>Anzeigeoptionen - UKW</i>	16		
<i>Empfindlichkeit Sendersuche - UKW</i>	17		
<i>UKW Stereo/Mono (nur über Kopfhörer)</i>	18		
<i>Senderspeicher - DAB und UKW</i>	19		

Tastenbelegung

(Draufsicht)

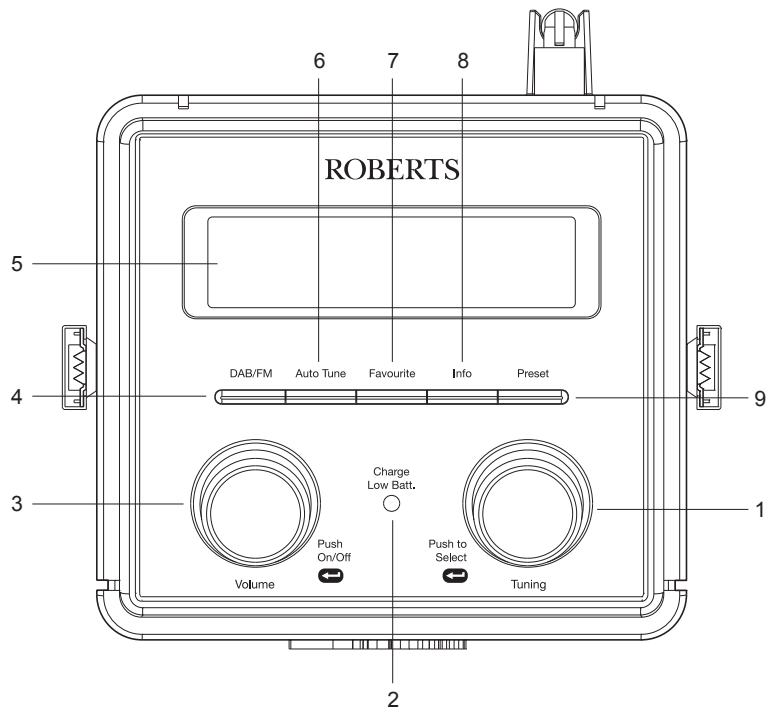

- | | |
|----------------------------|-------------------|
| 1. Sendersuche/Auswahl | 6. Auto-Tune |
| 2. Lade-/Batterieanzeige | 7. Favoritentaste |
| 3. Ein-Aus/Lautstärkereger | 8. Info |
| 4. DAB/UKW | 9. Senderspeicher |
| 5. LCD-Display | |

Tastenbelegung

(Rückseite)

- 10. Teleskopantenne
- 11. USB-Port (nur für Wartungszwecke)
- 12. AUX-Eingang für Zusatzgeräte
- 13. Kopfhörerbuchse
- 14. DC-Eingangsbuchse
- 15. Batteriefach

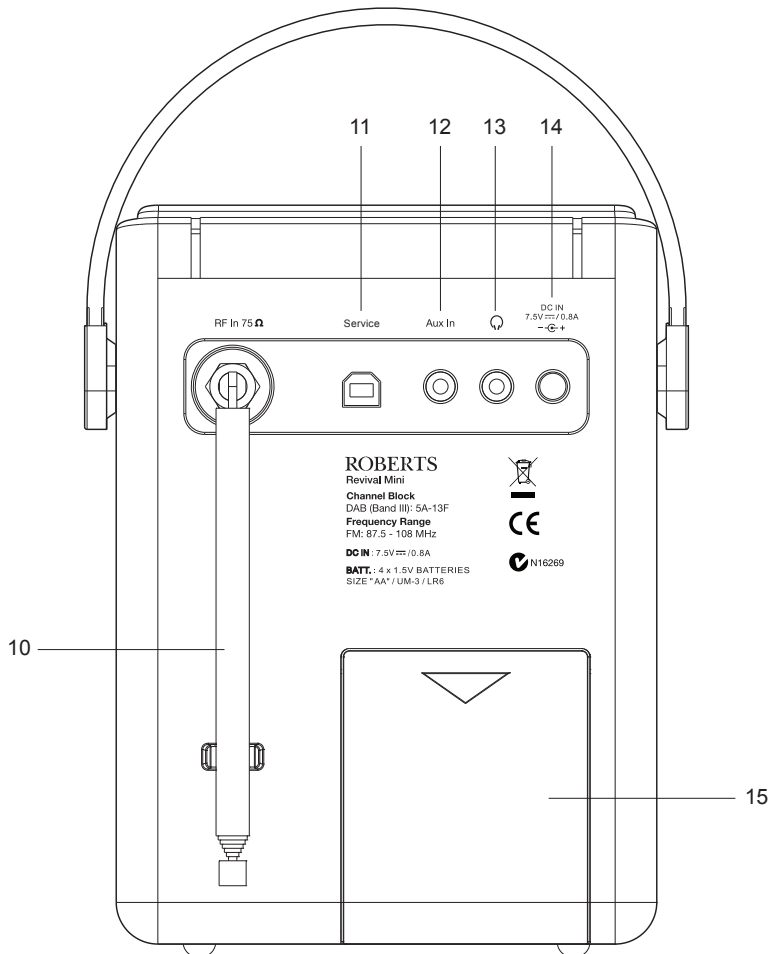

Batteriebetrieb mit Alkali-Batterien

(siehe auch Seite 25)

1. Öffnen Sie das Batteriefach auf der Geräterückseite mit leichtem Druck nach unten und in Pfeilrichtung.
 2. Schieben Sie den Umschalter im Batteriefach auf **Alkaline**.
 3. Setzen Sie vier LR6 (AA) Alkali-Batterien ein. Achten Sie auf die korrekte Polarität der Batterien, wie im Batteriefach aufgedruckt. Schließen Sie die Abdeckung.
- **Wichtig: Bei Benutzung von Alkali-Batterien muss der Umschalter auf Alkaline stehen. Nichtbeachtung kann zu schwerwiegenden Schäden an Batterien und Radio führen.**
 - Erschöpfte Batterien werden durch die rot leuchtende Lade-/Batterieanzeige angezeigt. Das Radio schaltet sich danach selbstständig aus. Das Radio kann nicht in Betrieb genommen werden, bevor die Batterien ausgetauscht wurden oder das Netzteil angeschlossen wird.
 - Entnehmen Sie bei längerer Nichtbenutzung des Radios die Batterien.
 - *Aus Kostengründen empfehlen wir den Betrieb des Revival Mini über das mitgelieferte Netzteil soweit wie möglich; nutzen Sie das Radio möglichst nur vorübergehend im Batteriebetrieb. Bei längerem Batteriebetrieb empfiehlt sich die Benutzung von Akkus.*

WICHTIG: Setzen Sie Batterien nicht extremer Hitze wie Sonneneinstrahlung, Feuer oder ähnlichem aus. Entsorgen Sie Batterien umweltgerecht. Batterien nicht durch Verbrennen entsorgen.

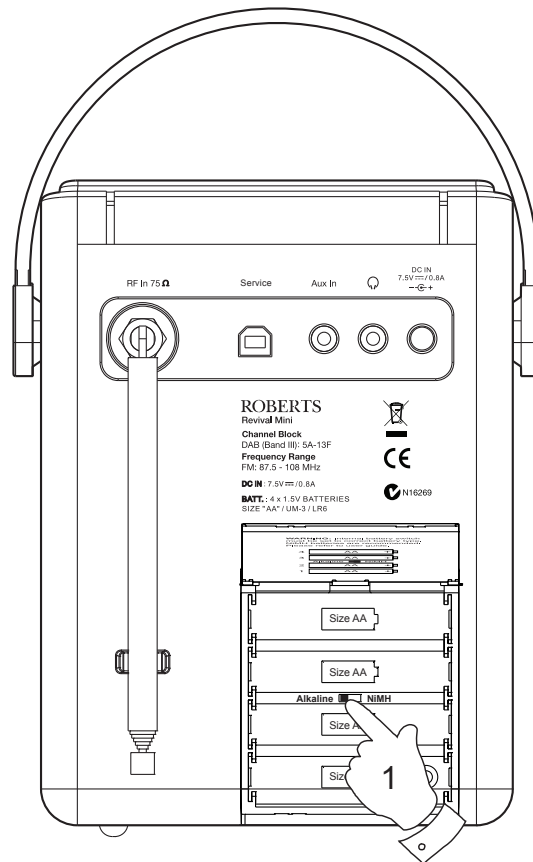

Batteriebetrieb mit Akkus

(siehe auch Seite 25)

Die ersten Male, wenn Sie neue Akkus benutzen, können Lade- und Spielzeit recht kurz sein. Nach 3 oder 4 Ladezyklen sollte allerdings der Normalzustand erreicht sein.

Akkus werden nur geladen, wenn das Radio über das Netzteil angeschlossen und ausgeschaltet ist.

1. Öffnen Sie das Batteriefach auf der Geräterückseite mit leichtem Druck nach unten und in Pfeilrichtung.
2. Schieben Sie den Umschalter im Batteriefach auf **NiMH**.
3. Setzen Sie vier LR6 (AA) Akkus ein. Achten Sie auf die korrekte Polarität der Batterien, wie im Batteriefach aufgedruckt. Das Radio ist zur Benutzung von Nickel-Metall-Hydrid (NiMH) Akkus ausgelegt. Schließen Sie die Abdeckung.
4. Schließen Sie das Netzteil am Radio und dann an der Steckdose an.
5. Die Ladeanzeige blinkt grün, wenn die Akkus geladen werden. Nach ca. 3 bis 7 Stunden sind die Akkus geladen, abhängig von ihrer Kapazität. Die Ladeanzeige leuchtet grün, wenn die Akkus geladen sind. Im Display wird „Battery Full“ angezeigt.
6. Unter bestimmten Bedingungen kann sich die Ladeanzeige ausschalten, nachdem sie nur kurz geblinkt hat. Hierzu kann es kommen, wenn die Akkus bereits geladen wurden oder wenn das Radio erkennt, dass Sie Alkali-Batterien laden wollen. In diesen Fällen wird der Ladezyklus unterbrochen.

Wird der Ladezyklus nach einem kurzen Moment bereits unterbrochen, so kann dies auf einem fehlerhaften Akku beruhen. In diesem Fall wird im Display „Battery Fail“ und die Nummer des Akkus 1-4, entsprechend der Nummerierung im Batteriefach angezeigt.

In diesem Fall versuchen Sie erneut, die Akkus zu laden, nachdem Sie das Netzteil abgezogen und neu angeschlossen haben. Wird die Fehlermeldung erneut angezeigt, so sind die Akkus wohl erschöpft und müssen ausgetauscht werden.

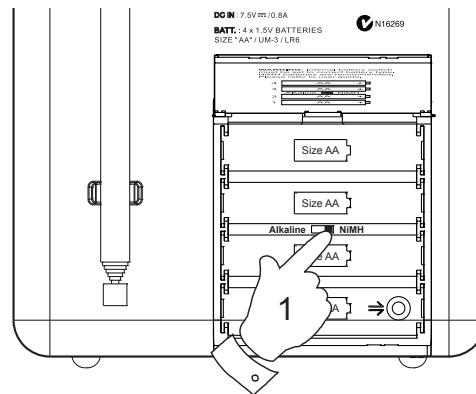

Hinweis: Versuchen Sie keinesfalls, Alkali-Batterien im Radio zu laden. Das ist gefährlich.

- **Wichtig:** Bei Benutzung von Akkus muss der Umschalter auf NiMH stehen. Die Akkus werden nur geladen, wenn das Radio ausgeschaltet und das Netzteil angeschlossen ist.

Betrieb mit Akkus Fortsetzung

- Erschöpfte Batterien werden durch die rot leuchtende Lade-/Batterieanzeige angezeigt. Das Radio schaltet sich danach selbstständig aus. Das Radio kann nicht in Betrieb genommen werden, bevor die Akkus geladen wurden oder das Netzteil angeschlossen wird.
- Entnehmen Sie bei längerer Nichtbenutzung des Radios die Batterien.

WICHTIG: Setzen Sie Batterien nicht extremer Hitze wie Sonneneinstrahlung, Feuer oder ähnlichem aus. Entsorgen Sie Batterien umweltgerecht. Batterien nicht durch Verbrennen entsorgen.

Netzteil

1. Schließen Sie den Netzteilstecker an der **DC IN** auf der Rückseite des Radios an.
2. Stecken Sie das Netzteil in eine Steckdose. Bei Anschluss des Netzteils werden die Batterien automatisch abgeschaltet. Ist das Netzteil am Radio angeschlossen, jedoch nicht eingeschaltet, so wird das Radio über die Akkus/Batterien betrieben.

Ziehen Sie das Netzteil ab, wenn das Radio nicht benutzt wird.

- **WICHTIG:** Mit dem Netzteil wird das Radio an der Netzspannung angeschlossen. Die Steckdose muss während des normalen Gebrauchs frei zugänglich sein. Um das Radio vom Netz zu trennen, muss das Netzteil vollständig aus der Steckdose gezogen werden.

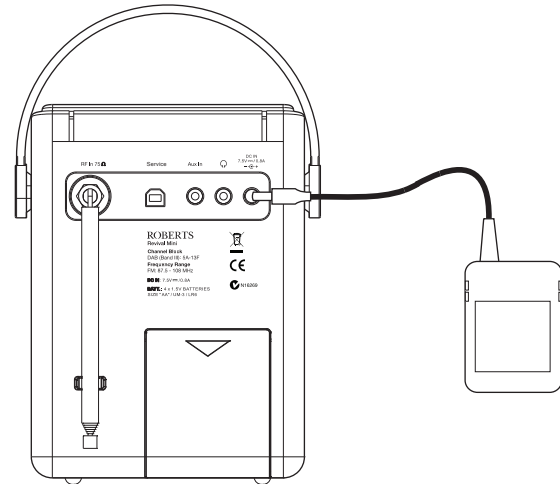

Radio hören - DAB

1. Ziehen Sie die Teleskopantenne vorsichtig aus.
2. Drücken Sie **On/Off**, um das Radio einzuschalten. Im Display wird „Welcome to DAB“ angezeigt. Bei Erstbenutzung befindet sich das Radio im DAB-Modus. Nach jeder Benutzung speichert das Gerät den zuletzt verwendeten Modus und schaltet diesen bei der nächsten Benutzung ein.
3. Bei Erstbenutzung des Radios erfolgt eine schnelle Kanalsuche der Band III DAB-Kanäle. Wurde das Radio bereits zuvor benutzt, wird der letzte Sender eingestellt.
4. Während der Sendersuche wird auf der unteren Displayzeile ein Fortschrittsbalken angezeigt.
5. Nach der Beendigung der Sendersuche wird der erste Sender (in numerisch-alphabetischer Reihenfolge 0...9...A...Z) eingestellt. Der erste Sender, der in der Senderliste gefunden wird, wird wiedergegeben. Im Display wird der Sendername angezeigt.
6. Ist die Senderliste nach der Sendersuche weiterhin leer, wird „Service not available“ angezeigt.
7. Werden keine Signale gefunden, müssen Sie Ihr Radio möglicherweise umsetzen, um einen besseren Empfang zu haben. Schalten Sie Ihr Radio entweder aus und wieder ein oder drücken Sie kurz **Auto Tune**, um die Sendersuche zu wiederholen.

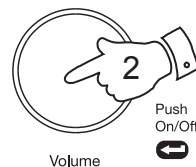

Welcome to DAB
■■■■■■■■■■

BBC R2 DAB
Now tuning...

BBC R2 DAB
Im sorry I have

Classic DAB
Service not avai

Sendereinstellung - DAB

1. Die obere Displayzeile zeigt den aktuellen Sendernamen an.
2. Drücken Sie **DAB/FM** zur Auswahl des DAB-Modus.
3. Drehen Sie den **Tuning** Drehregler, um durch die Liste verfügbarer Sender auf der unteren Displayzeile zu scrollen. Drehen Sie nicht weiter, wenn Sie den gewünschten Sender gefunden haben.
4. Zum Einstellen des sekundären Dienstes drücken Sie kurz **Tuning**. Im Display wird nun „Now tuning...“ angezeigt, während das Radio den neuen Sender einstellt.
5. Mit **Volume** stellen Sie die gewünschte Lautstärke ein.

Hinweis: Falls nach der Auswahl eines Senders im Display „Service not available“ erscheint, ist es möglicherweise erforderlich, Ihr Radio für einen besseren Empfang umzusetzen.

Die Stationstaste für die Senderspeicher ist auf Seite 19 beschrieben.

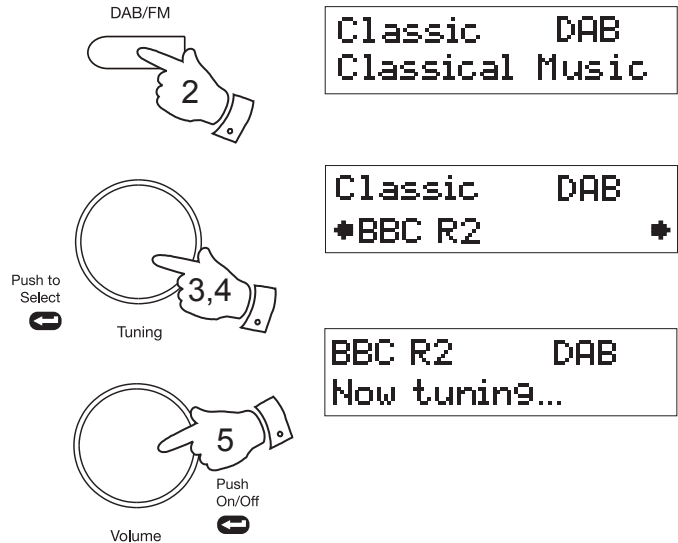

Anzeigeoptionen - DAB

Ihr Radio bietet im DAB Modus eine Vielzahl von Displayoptionen.

1. Drücken Sie **Info** zum Durchlaufen der verschiedenen Optionen.

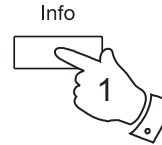

- a. Lauftext Anzeige von Lauftexten wie zum Beispiel Interpret/Titel, Telefonnummer, usw.
- b. Programmtyp Anzeige des jeweiligen Sendertyps, z.B. Pop, Classic, News, usw.
- c. Multiplexname Anzeige des DAB-Multiplexnamens, zu welchem der aktuelle Sender gehört.
- d. Uhrzeit und Datum Anzeige der Uhrzeit und des Datums.
- e. Frequenz Anzeige der Frequenz des derzeit eingestellten DAB-Multiplex.
- f. Bitrate und Audiotyp Anzeige der digitalen Bitrate und des Audiotyps des derzeit eingestellten Senders.
- g. Signalstärke Anzeige der Signalstärke als Balkenanzeige. Das durchsichtige Rechteck zeigt die Mindest-Signalstärke an, die für einen zufriedenstellenden DAB-Empfang notwendig ist.

a BBC R2 DAB
 Im sorry I have

b BBC R2 DAB
 Varied Speech

c BBC R2 DAB
 BBC National DAB

d BBC R2 DAB
 19:17 08-06-2014

e BBC R2 DAB
 12B 225.648MHz

f BBC R2 DAB
 80kbps / DAB

g BBC R2 DAB
 ■■■■■■□■■■

Auffinden neuer Sender - DAB

Von Zeit zu Zeit werden neue Sender verfügbar. Zum Auffinden neuer Sender gehen Sie wie folgt vor:

1. Drücken Sie **Auto Tune**. Im Display wird „Scanning...“ angezeigt und Ihr Radio durchsucht das Band III nach DAB-Kanälen. Beim Auffinden neuer Radiosender erhöht sich die Senderzählung auf der rechten Seite des Displays und die Sender werden der im Radio gespeicherten Liste hinzugefügt.

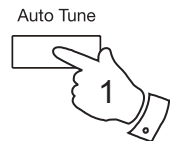

Weitere Dienste - DAB

1. Einige Radiosender bieten weitere Dienste an. Hat ein Sender einen sekundären Dienst, so wird „>>“ neben dem Sendernamen in der Liste angezeigt. Der sekundäre Dienst erscheint gleich nach dem primären Dienst, wenn Sie die Senderwahl nach rechts drehen.
2. Zum Einstellen des sekundären Dienstes drücken Sie kurz **Tuning**.
3. Wird der sekundäre Dienst abgeschaltet, stellt sich das Radio automatisch auf den Hauptsender (oder primären Dienst) zurück, sofern dieser verfügbar ist.

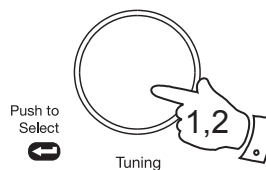

Manuelle Sendersuche - DAB

Mit der manuellen Sendersuche stellen Sie direkt die verschiedenen Band III DAB-Kanäle ein.

1. Halten Sie **Info** gedrückt. Das DAB-Menü wird angezeigt.
2. Drehen Sie **Tuning**, bis im Display „Manual tune“ angezeigt wird. Drücken Sie kurz **Tuning**.
3. Drehen Sie **Tuning** zum Auswählen des gewünschten DAB-Senders.
4. Drücken Sie kurz **Tuning**, um den gewünschten Kanal einzustellen. Der Graph zeigt die Signalstärke an und auf der unteren Zeile wird der Name des DAB-Multiplex (Gruppe von Radiosendern) angezeigt. Das durchsichtige Rechteck zeigt die Mindest-Signalstärke an, die für einen zufriedenstellenden DAB-Empfang notwendig ist. Alle aufgefundenen Sender werden der im Radio gespeicherten Liste hinzugefügt.
5. Drücken Sie kurz **Tuning**, um zur normalen Sendersuche zurückzukehren.

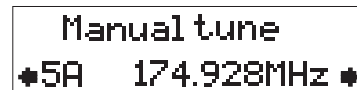
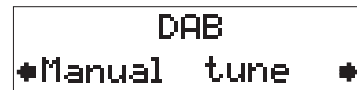
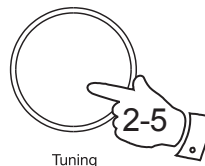
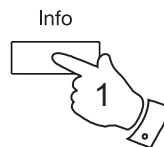

Anzeige der Signalstärke - DAB

1. Drücken Sie die **Info**-Taste so lange wiederholt, bis im unteren Bereich des Displays die Signalstärke angezeigt wird.
2. Setzen Sie Ihr Radio und die Antenne um, um die Höchstzahl schwarzer Rechtecke für die Signalstärke anzuzeigen. Den besten Empfang haben Sie generell mit der Antenne senkrecht voll ausgezogen.
3. Das leere Rechteck zeigt die Mindestsignalstärke für zufriedenstellenden Empfang an.

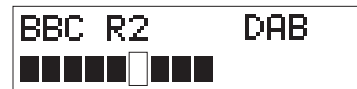
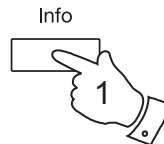

Dynamic Range Control-Einstellungen – DAB

Die Einstellung des Dynamic Range Control (DRC) kann leise Töne besser hörbar machen, wenn Ihr Radio in einer lauten Umgebung benutzt wird.

1. Drücken Sie **On/Off**, um das Radio einzuschalten.
2. Drücken Sie **DAB/FM** zur Auswahl des DAB-Modus.
3. Halten Sie **Info** gedrückt. Das DAB-Menü wird angezeigt.
4. Drehen Sie **Tuning**, bis im Display „DRC“ angezeigt wird.
5. Drücken Sie kurz **Tuning**, um den Einstellmodus aufzurufen.
6. Drehen Sie **Tuning** zur Auswahl der gewünschten DRC-Einstellung (der Standardwert ist 0).
7. Drücken Sie einmal **Tuning** zum Bestätigen der Einstellungen. Das Display kehrt zur Normalanzeige zurück.

DRC 0 - DRC ist deaktiviert; übertragener DRC wird ignoriert.

DRC 1/2 - DRC-Pegel ist auf 1/2 des Senders eingestellt.

DRC 1 - Der DRC-Pegel wird wie durch den Sender übertragen benutzt.

Hinweis: Nicht alle DAB-Sendungen unterstützen die DRC-Funktion. Bei Sendungen, die DRC nicht unterstützen, sind die DRC-Einstellungen des Radios ohne Effekt.

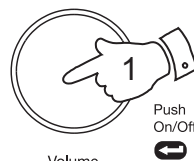

Volume

DAB/FM

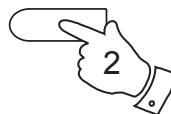

Info

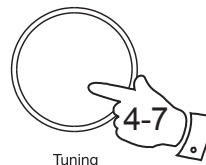
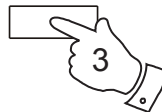

Tuning

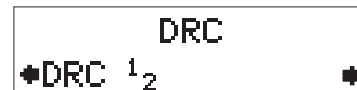
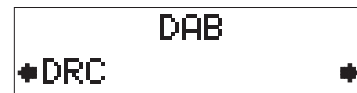

Sender löschen - DAB

Im Laufe der Zeit werden einige DAB-Dienste möglicherweise aufgegeben oder ändern ihren Standort und können nicht mehr empfangen werden. Zum Entfernen solcher Sender von der DAB-Senderliste können Sie diese DAB-Sender löschen.

Sender, die nicht gefunden werden oder die bereits seit längerer Zeit nicht mehr empfangen wurden, werden in der Liste mit einem Fragezeichen angezeigt.

1. Drücken Sie **On/Off**, um das Radio einzuschalten.
2. Drücken Sie **DAB/FM** zur Auswahl des DAB-Modus.
3. Halten Sie **Info** gedrückt. Das DAB-Menü wird angezeigt.
4. Drehen Sie **Tuning**, bis „Prune“ im Display angezeigt wird. Drücken Sie kurz **Tuning**.
5. Drehen Sie **Tuning** zur Auswahl von „Yes“. Drücken Sie **Tuning** zum Löschen der Sender, die nicht mehr verfügbar sind.
6. Sollen die Sender nicht gelöscht werden, so wählen Sie „No“ in Schritt 5 und drücken Sie **Tuning**. Das Display kehrt zur vorherigen Anzeige zurück.

Hinweis: Wenn Sie Ihr Radio an einem anderen Standort verwenden, sollten Sie eine neue Suche nach Radiosendern durchführen (siehe Abschnitt „Auffinden neuer Sender“ auf Seite 10).

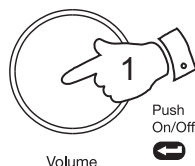

Volume

DAB/FM

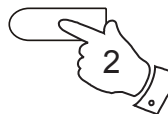

Info

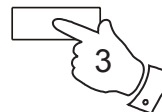

Push to
Select

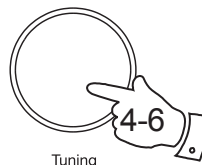

Tuning

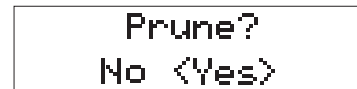
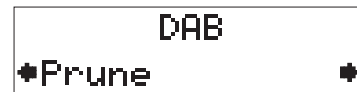

Radio hören - Sendersuche UKW

1. Ziehen Sie die Teleskopantenne vorsichtig aus.
2. Drücken Sie **On/Off**, um das Radio einzuschalten.
3. Drücken Sie kurz **DAB/FM** zur Auswahl des UKW-Modus.
4. Drücken Sie kurz **Auto Tune**, Ihr Radio sucht aufwärts (von den niedrigen zu den hohen Frequenzen) und unterbricht die Suche automatisch, wenn ein Sender mit ausreichender Signalstärke gefunden wird.
5. Nach einigen Sekunden wird das Display aktualisiert. Das Display zeigt die Frequenz des gefundenen Signals. Ist das Signal stark genug und RDS-Daten liegen vor, dann zeigt das Radio den Sendernamen an.
6. Zum Auffinden eines anderen Senders drücken Sie wieder kurz **Auto Tune**.
7. Halten Sie **Auto Tune** für 2 Sekunden gedrückt, um das UKW-Band abwärts zu durchsuchen (von den hohen zu den niedrigen Frequenzen).
8. Wird das Ende des Frequenzbandes erreicht, so setzt das Radio die Suche am anderen Ende des Frequenzbandes fort.
9. Mit **Volume** stellen Sie die gewünschte Lautstärke ein.

Die Stationstaste für die Senderspeicher ist auf Seite 19 beschrieben.

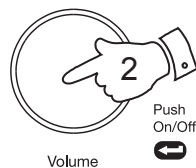

DAB/FM

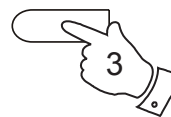

Auto Tune

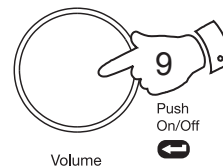

89.30MHz FM

Searching... >

Searching... <

Um mögliche Nebengeräusche während UKW-Sendungen zu vermindern, schalten Sie für den aktuellen UKW-Sender in den Monobetrieb um. Weitere Details finden Sie im Kapitel „UKW Stereo/Mono“ auf Seite 18.

Manuelle Sendersuche - UKW

1. Drücken Sie **On/Off**, um das Radio einzuschalten.
2. Drücken Sie kurz **DAB/FM**, bis der UKW-Modus gewählt ist. Ziehen Sie die Teleskopantenne bei UKW-Empfang voll aus.
3. Drehen Sie **Tuning**, um einen Sender einzustellen. Mit jedem Klick des Drehreglers ändert sich die Frequenz aufwärts oder abwärts um 50 kHz.
4. Wird das Ende des Frequenzbandes erreicht, so setzt das Radio die Suche am anderen Ende des Frequenzbandes fort.
5. Mit **Volume** stellen Sie die gewünschte Lautstärke ein.
6. Zum Ausschalten Ihres Radios drücken Sie **On/Off**.

Um mögliche Nebengeräusche während UKW-Sendungen zu vermindern, schalten Sie für den aktuellen UKW-Sender in den Monobetrieb um. Weitere Details finden Sie im Kapitel „UKW Stereo/Mono“ auf Seite 18.

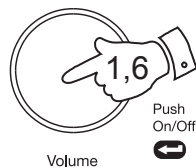

DAB/FM

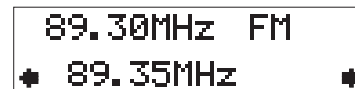
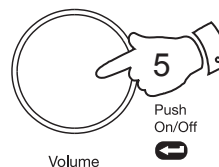
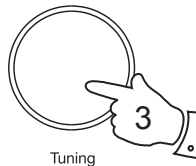
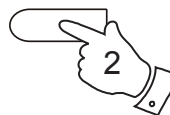

Anzeigeoptionen - UKW

Ihr Radio bietet im FM Modus eine Vielzahl von Displayoptionen.

Radio Data System (RDS) ist ein System, bei dem nicht hörbare digitale Informationen zusätzlich zum normalen UKW-Radioprogramm übertragen werden. RDS bietet zahlreiche praktische Funktionen. Folgende Funktionen sind auf Ihrem Radio verfügbar.

1. Drücken Sie kurz **Info** um die verschiedenen Optionen zu durchlaufen.

- | | |
|----------------------|--|
| a. Lauftext | Anzeige von Lauftexten wie zum Beispiel Interpret/Titel, Telefonnummer, usw. |
| b. Programmtyp | Anzeige des jeweiligen Sendertyps, z.B. Pop, Classic, News, usw. |
| c. Uhrzeit und Datum | Anzeige der Uhrzeit und des Datums. |
| d. Frequenz | Anzeige der Frequenz des derzeit eingestellten Senders. |
| e. Audiomodus | Das Display zeigt Auto (Stereo) oder Mono an. |

Hinweis: Ihr Radio zeigt „No Radio Text“ auf der unteren Displayzeile an, wenn kein Lauftext verfügbar ist und „No PTY“, wenn keine Informationen zum Programmtyp vorliegen.

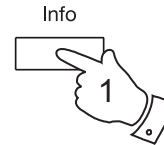

a

BBC R2	FM
The latest news	

b

BBC R2	FM
Pop Music	

c

BBC R2	FM
19:17 08-06-2014	

d

BBC R2	FM
89.30MHz	

e

BBC R2	FM
Auto (Stereo)	

Empfindlichkeit Sendersuche - UKW

Ihr Radio sucht gewöhnlich nach UKW-Sendern mit einem ausreichend starken Signal für guten Empfang. Sie können die automatische Sendersuche jedoch auch benutzen, um schwächere Signale von weiter entfernten Sendern zu finden. Ihr Radio verfügt über die Local/Distant Option bei der automatischen Sendersuche.

1. Drücken Sie **On/Off**, um das Radio einzuschalten.
2. Drücken Sie kurz **DAB/FM** zur Auswahl des UKW-Modus.
3. Halten Sie **Info** zum Aufrufen des UKW-Menüs gedrückt.
4. Drehen Sie **Tuning**, bis im Display „FM Scan Zone“ angezeigt wird, dann drücken Sie kurz **Tuning** zum Aufrufen des Auswahlménüs für den zu scannenden Bereich. Die aktuelle Einstellung ist mit einem Sternchen markiert.
5. Drehen Sie **Tuning**, um zwischen Local und Distant umzuschalten, die Anzeige erfolgt auf der unteren Displayzeile. Mit Distant empfangen Sie schwächere Signale.
6. Drücken Sie kurz **Tuning**, um Ihre Auswahl zu bestätigen. Das Display kehrt nach einigen Sekunden zur Normalanzeige zurück. Die Local- oder Distant-Einstellung bleibt gespeichert, bis sie umgestellt oder das System zurückgestellt wird.

Hinweis: Bei Ersteinstellung (ab Werk oder nach einer Systemrückstellung) ignoriert das Radio schwächere (oder weiter entfernte) Signale.

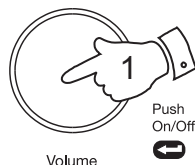

Volume

DAB/FM

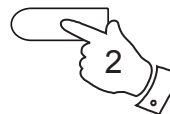

Info

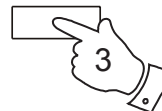

Push to Select

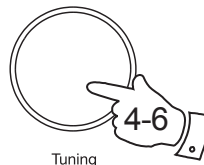

Tuning

FM
FM Scan Zone

FM Scan Zone *
Local

FM Scan Zone
Distant

UKW Stereo/Mono (nur über Kopfhörer)

1. Wird ein UKW-Sender nur schwach empfangen, so ist möglicherweise ein Rauschen hörbar. Zur Reduzierung drücken Sie kurz **Tuning**, bis „Switch to Mono“ angezeigt wird. Ihr Radio schaltet zu Mono um.
2. Zur Rückkehr in den Stereomodus drücken Sie kurz **Tuning**, bis „Switch to Auto“ angezeigt wird. Ihr Radio schaltet zu Stereo um.

Hinweis: Sendungen können nur über die Kopfhörer in Stereo gehört werden.

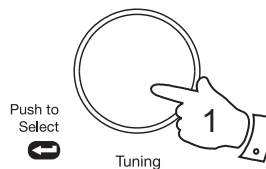

89.30MHz FM
Switch to Mono

89.30MHz FM
Switch to Auto

Senderspeicher - DAB und UKW

Zum leichteren Auffinden Ihrer Lieblingssender können Sie diese im Senderspeicher programmieren. Ihr Radio hat separate Senderspeicher für DAB und UKW.

Sie können für jedes Frequenzband beliebig viele Senderspeicher einstellen.

Sie können einfach zwischen der Anzeige aller DAB-Sender (oder aller UKW-Frequenzen) umschalten und nur jene anzeigen, die Sie gespeichert haben.

Für jeden Sender oder jede Frequenz, die als Senderspeicher markiert ist, kann die Markierung wieder gelöscht werden, falls sich Ihre Vorlieben ändern.

Beim Ausschalten des Radios werden die Senderspeicher nicht gelöscht.

1. Zum Einstellen des Senderspeichers stellen Sie zunächst den Sender ein.
2. Halten Sie **Preset** gedrückt, bis im Display neben dem Sendernamen oder der Frequenz ein Häkchen angezeigt wird. Dies bedeutet, dass der Sender als Senderspeicher markiert ist. Zum Aufheben der Markierung halten Sie wieder **Preset** gedrückt.
3. Wiederholen Sie die Schritte 1 und 2 für andere Sender, die gespeichert werden sollen.
4. Zur Anzeige (nur) der gespeicherten Sender für das aktuelle Frequenzband drücken Sie kurz **Preset**, bis das Herzsymbol im Display angezeigt wird.
5. Zum Aufrufen eines Senderspeichers drehen Sie den **Tuning** Drehregler, bis der gewünschte Sender angezeigt wird. Drücken Sie kurz **Tuning** zur Auswahl dieses Senders.
6. Zum Verlassen der Senderspeicheranzeige drücken Sie **Preset** zum Löschen des Herzsymbols im Display. Ihr Radio greift nun wieder mit **Tuning** auf die gesamte Senderliste zu.

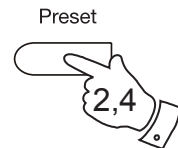

Classic / DAB
Classical Music

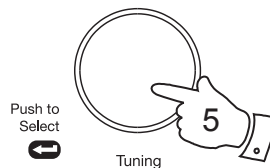

Classic / DAB ♥
Classical Music

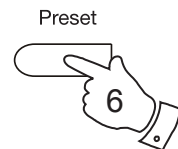

Favoritentaste

Ihr Radio ist mit einer Taste ausgestattet, die automatisch das Frequenzband und Ihren Favoritensender einstellt. Mit dieser Taste speichern Sie einen Sender entweder im DAB- oder UKW-Frequenzband.

Zum Einstellen Ihres Favoritensenders gehen Sie wie folgt vor:

1. Ziehen Sie die Teleskopantenne vorsichtig aus und schalten Sie Ihr Radio ein.
2. Wählen Sie das gewünschte Frequenzband (DAB oder UKW) und stellen Sie den gewünschten Sender ein, wie zuvor beschrieben.
3. Halten Sie **Favourite** für 5 Sekunden gedrückt, bis im Display „My Fav. Saved“ angezeigt wird.

Favourite

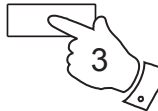

BBC R2 DAB
My Fav. Saved

Favoritensender aufrufen

1. Ziehen Sie die Teleskopantenne vorsichtig aus und schalten Sie Ihr Radio ein.

Befindet sich Ihr Radio im AUX-Eingangsmodus, so schalten Sie mit **DAB/FM** zum normalen Radiobetrieb um.

2. Drücken Sie kurz **Favourite**, Ihr Radio schaltet nun automatisch in das DAB- oder UKW-Band um und sucht den Sender im Favoritenspeicher.

Favourite

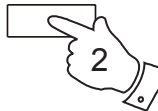

BBC R2 DAB
Im sorry I have

Software Version

Die Anzeige der Software Version kann nicht geändert werden und dient nur zu Ihrer Information.

1. Zur Anzeige der Software-Version im Display muss sich Ihre Radio im DAB-Modus befinden; halten Sie **Info** für 2 Sekunden gedrückt.
2. Drehen Sie **Tuning**, bis im Display „SW version“ angezeigt wird. Drücken Sie **Tuning** zur Anzeige der Software-Version im Display.
3. rücken Sie **Info**, um in den normalen Anzeigemodus zurückzukehren.

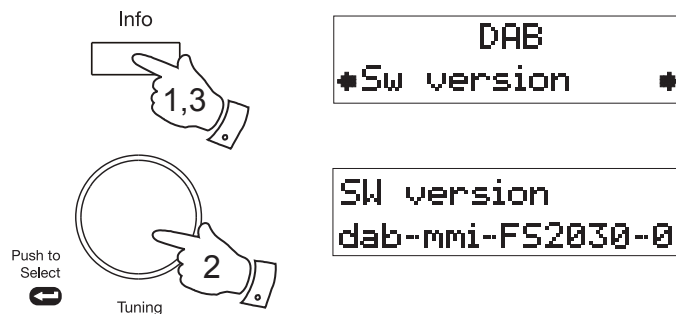

Softwareaktualisierungen

Werden Softwareaktualisierungen für Ihr Radio zur Verfügung gestellt, so erhalten Sie Informationen zur Aktualisierung Ihres Radios auf unserer Website <http://www.robertsradio.com>

Sprache

Ihr Radio kann zur Verwendung mit einer anderen Sprache eingestellt werden.

1. Drücken Sie **On/Off**, um das Radio einzuschalten.
2. Drücken Sie **DAB/FM** zur Auswahl des DAB-Modus.
3. Halten Sie **Info** zum Aufrufen des DAB-Menüs.
4. Drehen Sie **Tuning**, bis im Display „*Language*“ angezeigt wird.
5. Drücken Sie **Tuning** zum Aufrufen des Sprachmodus. Die aktuelle Einstellung ist mit einem Sternchen markiert.
6. Drehen Sie **Tuning**, bis die gewünschte Sprache angezeigt wird.
7. Drücken Sie kurz **Tuning**, um Ihre Auswahl zu bestätigen. Das Display wird in der gewählten Sprache angezeigt.

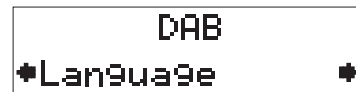
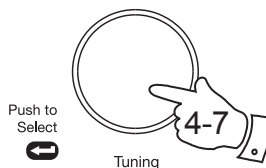
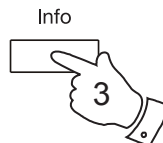
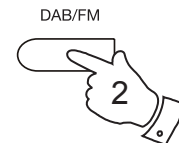
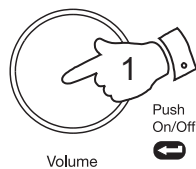

Systemrückstellung

Falls Ihr Radio Fehlfunktionen anzeigt, oder Anzeigen im Display fehlen bzw. unvollständig sind, führen Sie bitte wie folgt eine Rückstellung durch. Hiermit werden die Einstellungen des Radios zu den Werkseinstellungen zurückgestellt. Danach sind keine Senderspeicher mehr belegt und die Liste der DAB-Sender ist leer.

Nach einem Umzug möchten Sie möglicherweise die örtlichen DAB-Sender, die nicht mehr verfügbar sind, in der Liste löschen. Folgen Sie hierzu den nachstehenden Anleitungen. Ihr Radio sucht nach dem Neustart automatisch wieder nach DAB-Sendern, die am neuen Standort verfügbar sind.

1. Drücken Sie kurz **On/Off**, um Ihr Radio einzuschalten; vergewissern Sie sich, dass Ihr Radio im DAB- oder UKW-Modus ist.
2. Halten Sie **Info** für 2 Sekunden gedrückt.
3. Drehen Sie **Tuning**, bis im Display „Factory Reset“ angezeigt wird, dann drücken Sie kurz **Tuning**.
4. Möchten Sie eine Rückstellung durchführen, so drücken Sie **noch einmal Tuning**. Es wird eine vollständige Rückstellung durchgeführt. Die Senderliste und Favoriteneinstellungen werden gelöscht.
5. Nach einer Systemrückstellung wird eine neue Sendersuche für das DAB-Band durchgeführt.

Bei Fehlfunktionen aufgrund elektrostatischer Entladung, Netzstörungen oder kurzer Unterbrechungen stellen Sie das Gerät wie oben beschrieben zum Normalbetrieb zurück. Können Sie die Rückstellung nicht wie oben beschrieben durchführen, so trennen Sie das Netzteil ab und entfernen Sie die Batterien. Bleibt das Problem bestehen, so lesen Sie im Abschnitt Garantie am Ende dieses Handbuchs nach, wie Sie den Kundendienst für Ihr Radio in Anspruch nehmen.

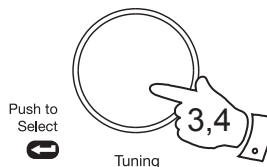
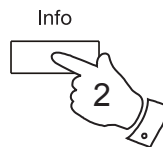
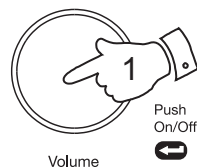

DAB
◆Factory Reset◆

Press SELECT to
confirm reset...

Welcome to DAB
■■■■■■■■■■

Kopfhörerbuchse

Eine 3,5 mm **Kopfhörerbuchse** auf der Rückseite Ihres Radios dient dem Anschluss von Ohrhörern oder Kopfhörern. Der Anschluss der Kopfhörer schaltet die integrierten Lautsprecher automatisch stumm.

Beachten Sie bitte, dass die Empfindlichkeit von Kopfhörern sehr variiert. Wir empfehlen daher, die Lautstärke leise zu stellen, bevor Sie Kopfhörer am Radio anschließen.

WICHTIG: Übermäßiger Schalldruck von Kopfhörern kann zu Hörschäden führen.



Zur Vermeidung von Hörschäden hören Sie Musik nicht zu lange bei hoher Lautstärke.

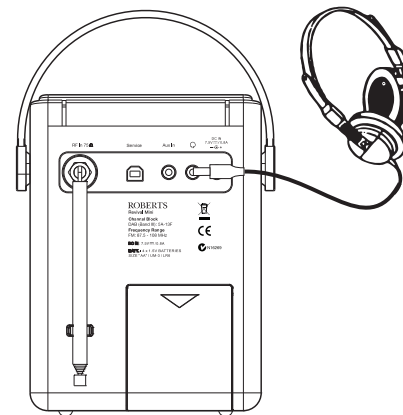

AUX-Eingang für Zusatzgeräte

1. Schließen Sie eine Stereo- oder Mono-Audioquelle (CD-Player, MP3-Player usw.) am **Aux In** an.
2. Drücken Sie **On/Off**, um das Radio einzuschalten. Drücken Sie kurz **DAB/FM**, bis im Display „AUX IN“ angezeigt wird.

Hinweis: dass der AUX-Eingangsmodus nur gewählt werden kann, wenn ein Gerät an der Eingangsbuchse angeschlossen ist.

3. Stellen Sie die Lautstärke mit **Volume** auf dem Player und dem Radio ein.
4. Ziehen Sie das Kabel vom **Aux In** ab oder drücken Sie kurz **DAB/FM**, um den AUX-Eingangsmodus zu verlassen.

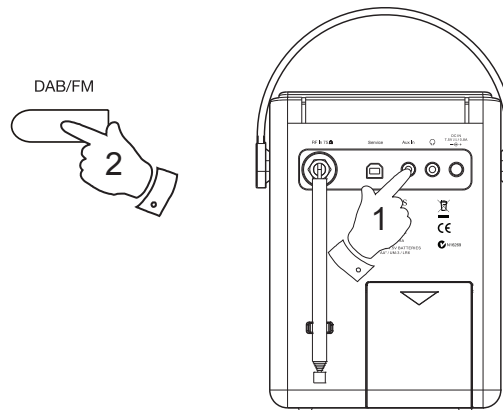

Hinweise zu Batterien...

Ihr Roberts **Revival Mini** Radio ist für mehrere Stromquellen konzipiert. Sie können es über das hochwertige Netzteil am Stromnetz anschließen oder es zum Radiohören unterwegs über Alkali-Batterien oder Akkus betreiben. Die Benutzung von Zink-Kohle- oder Zink-Chlorid-Batterien wird nicht empfohlen.

Bitte lesen Sie die nachstehenden Hinweise und Warnungen.

- 1) Unabhängig vom gewählten Batterietyp ist es wichtig, dass der Umschalter im Batteriefach in der korrekten Stellung ist.
 - a. Sind keine Batterien eingesetzt, so stellen Sie den Schalter auf Alkaline. Diese Position minimiert den Stromverbrauch, wenn das Radio netzversorgt ist.
 - b. Sind Alkali-Batterien eingesetzt, stellen Sie den Umschalter auf Alkaline.
 - c. Sind Akkus eingesetzt, stellen Sie den Umschalter auf NiMH. Ihr Radio ist für Nickel-Metall-Hydrid-Akkus konzipiert. Benutzen Sie keine anderen Akkus für dieses Radio.
- 2) **KEINESFALLS** mischen Sie erschöpfte und frische Alkali-Batterien. Die alten Batterien können leiden und auslaufen und damit Ihr Radio und alles, was sich unterhalb des Radios befindet, beschädigen.
- 3) **KEINESFALLS** mischen Sie alte und neue Akkus. Das kann zu unzuverlässiger Ladung und verkürzter Lebensdauer führen. Keinesfalls mischen Sie unterschiedliche Akkutypen oder Akkus mit unterschiedlicher Kapazität.
- 4) **KEINESFALLS** mischen Sie Alkali-Batterien und Akkus. Das Laden von Alkali-Batterien kann sehr gefährlich sein.

Akkus

Ihr **Revival Mini** Radio benutzt verschiedene Methoden zum sicheren und korrekten Laden von Nickel-Metall-Hydrid-Akkus. Dies dient dem Schutz Ihrer Akkus vor Überladung und Tiefentladung. Diese Schutzmechanismen arbeiten nur einwandfrei, wenn Sie den vorstehenden Anleitungen folgen. Insbesondere kann das Radio Akkus nicht korrekt laden, wenn unterschiedliche Akkumarken, Kapazitäten und Alter benutzt werden.

Wir empfehlen, dass alle in Ihrem Radio benutzten Akkus zusammen als Set gekauft werden. Sie sollten immer gemeinsam geladen und benutzt werden und nicht von Zeit zu Zeit für andere Anwendungen „ausgeliehen“ werden. Hiermit gewährleisten Sie optimale Leistung in Ihrem Radio.

Wir empfehlen, dass alle in Ihrem Radio benutzten Akkus eine Qualitätsmarke sind und wenigstens eine Kapazität von 2500 mAh haben. Akkus mit dieser Kapazität sollten Ihr Radio für 15 bis 20 Stunden versorgen, abhängig von der Lautstärke, DAB- oder UKW-Modus (DAB-Modus braucht etwas weniger Strom als UKW) und natürlich dem Zustand der Akkus. Akkus mit höherer Kapazität sind erhältlich und versprechen eine längere Spielzeit, sind jedoch auch teurer.

Vor dem ersten Einsetzen eines Sets neuer Akkus vergewissern Sie sich, dass der Umschalter im Batteriefach auf NiMH steht. Setzen Sie die Akkus ein, wie im Batteriefach aufgedruckt. Schließen Sie das Netzteil erst am Radio an und dann an der Steckdose. Während des Ladevorgangs blinkt die Batterieanzeige grün. Sind die Akkus voll geladen, so leuchtet die Anzeige dauerhaft grün. Die Ladezeit hängt von der Kapazität der Akkus ab. Neue Akkus sind bei Erstgebrauch teilentladen, müssen jedoch gewöhnlich mehrere Stunden geladen werden (dies kann zwischen 3 und 7 Stunden dauern, abhängig von der Kapazität und dem ursprünglichen Ladezustand).

Ihr Radio zeigt am Ende des Ladezyklus eine Meldung an. Im Display wird „Battery Full“ angezeigt, wenn der Ladezyklus erfolgreich war bzw. wenn die Akkus nahezu voll geladen sind.

Wird der Ladezyklus nach einem kurzen Moment bereits unterbrochen, so kann dies auf einem fehlerhaften Akku beruhen. In diesem Fall wird im Display „Battery Fail“ und die Nummer des Akkus 1-4, entsprechend der Nummerierung im Batteriefach angezeigt.

In diesem Fall versuchen Sie erneut, die Akkus zu laden, nachdem Sie das Netzteil abgezogen und neu angeschlossen haben. Wird die Fehlermeldung erneut angezeigt, so sind die Akkus wohl erschöpft und müssen ausgetauscht werden.

Benutzen Sie das Radio akkuversorgt, so bleibt die Lade-/Batterieanzeige aus, bis die Akkus erschöpft sind. Die Lade-/Batterieanzeige leuchtet zunächst rot, bevor sich das Radio ausschaltet. Dies erfolgt, damit die Akkus nicht tiefentladen werden. Dies würde wiederum die Akkus schädigen und ihre Lebenszeit verkürzen.

Benutzen Sie das Radio mit eingesetzten Akkus netzversorgt, so wird der Ladevorgang ausgesetzt, bis das Radio ausgeschaltet wird. Schalten Sie das Radio mit On/Off aus, wird der Ladevorgang fortgesetzt. Waren die Akkus bereits geladen, so werden sie nur für einige Minuten geladen, bevor die Ladeanzeige aufhört zu blinken.

Hören Sie nur für kurze Zeit Radio, so müssen Sie Ihr Radio nicht bei jeder Nutzung zum Laden am Netz anschließen. Wird das Radio jedoch für mehrere Wochen nicht benutzt, empfehlen wir, die Akkus voll zu laden (Ladeanzeige leuchtet grün), bevor Sie das Radio verstauen.

Benutzen Sie Ihr Radio für einige Monate nicht, dann sollten Sie die Akkus entnehmen und kühl und trocken außerhalb der Reichweite von Kindern aufbewahren; achten Sie auch darauf, dass die Pole nicht von Metallgegenständen berührt werden.

Mit der nötigen Sorgfalt können Akkus eine lange Zeit halten und mehrere Hundert Male geladen werden. Versorgen die Akkus Ihr Radio nicht mehr ausreichend, so entsorgen Sie sie bitte entsprechend der örtlichen Bestimmungen.

Zur Vermeidung von Verletzungen folgen Sie bitte diesen Leitlinien

Die unsachgemäße Benutzung von Batterien kann zum Auslaufen, zu Überhitzung oder Explosion führen. Batteriesäure ist korrosiv und kann auch giftig sein. Batteriesäure kann zu Verätzungen der Haut und Augenschäden führen und ist beim Verschlucken gefährlich.

1. Bewahren Sie Batterien kindersicher auf.
2. Erhitzen, öffnen, durchstoßen, zerstören und verbrennen Sie Batterien nicht.
3. Mischen Sie nicht unterschiedliche Batterietypen oder erschöpfte und frische Batterien. Tauschen Sie stets alle Batterien gleichzeitig aus.
4. Bewahren Sie Batterien so auf, dass keine Metallgegenstände die Pole berühren können.
5. Entnehmen Sie Batterien aus dem Radio, wenn sie erschöpft sind oder wenn Sie das Radio für längere Zeit nicht benutzen.
6. Entnehmen Sie alte oder erschöpfte Batterien umgehend und entsorgen Sie sie entsprechend der örtlichen Bestimmungen.
7. Läuft eine Batterie aus, so nehmen Sie alle Batterien aus dem Gerät, ohne jedoch die Batteriesäure direkt zu berühren. Kommt die Batteriesäure mit Haut oder Kleidung in Berührung, so waschen Sie sie gleich mit Wasser aus. Reinigen Sie das Batteriefach gründlich mit einem feuchten Papiertuch oder befolgen Sie die Anleitungen des Herstellers zur Reinigung, bevor Sie neue Batterien einsetzen.

Hintergrundbeleuchtung Display

1. Ist das Radio batterieversorgt, so wird die Hintergrundbeleuchtung des Displays nach ca. 12 Sekunden ausgeschaltet, wenn keine weitere Taste gedrückt wird.
2. Ist das Radio über das mitgelieferte Netzteil netzversorgt, so bleibt die Hintergrundbeleuchtung des Displays immer an, wenn das Radio eingeschaltet ist.
3. Die Hintergrundbeleuchtung des Displays leuchtet ebenfalls, wenn eine Meldung zu den Batterien angezeigt wird (siehe Seite 5).

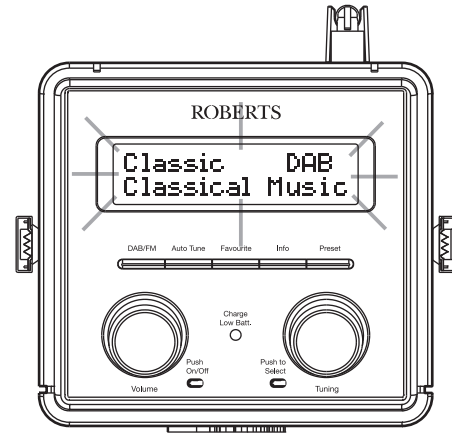

Allgemein

Setzen Sie Ihr Radio weder Wasser, Dampf noch Sand aus. Lassen Sie Ihr Radio nicht an einem Ort, an dem übermäßige Hitze Schaden anrichten kann, wie beispielsweise in einem in der Sonne geparkten Auto. Wir empfehlen, möglichst das DAB-Band zu benutzen, da dies zu besseren Ergebnissen bezüglich Qualität und Störungsfreiheit führt als im UKW-Band.

Das Typenschild befindet sich auf der Rückseite des Geräts.



Bitte behandeln Sie es vorsichtig. Das Leder-Finish kann leicht beschädigt werden. Vermeiden Sie jeglichen Kontakt mit Scheuermitteln, Chemikalien und Reinigungsmitteln. Wischen Sie Ihr Radio nur mit einem feuchten Tuch ab.

Ziehen Sie vor dem Reinigen den Netzstecker.

- Setzen Sie Ihr Radio nicht Spritzwasser oder Tropfwasser aus und stellen Sie keine mit Flüssigkeiten gefüllten Gegenstände (wie Vasen) auf dem Radio ab.
- Wir empfehlen, auf allen Seiten einen Mindestabstand (wenigstens 10 cm) zu anderen Gegenständen einzuhalten, um eine ordnungsgemäße Belüftung zu gewährleisten.
- Die Belüftung des Geräts darf nicht durch das Abdecken des Geräts oder dessen Lüftungsschlitze mit Zeitungen, Tischdecken, Gardinen usw. beeinträchtigt werden.
- Stellen Sie keine offenen Flammen wie brennende Kerzen auf das Gerät.
- Betreiben Sie das Gerät nicht bei extremen Temperaturen. Lassen Sie das Gerät nicht unbeaufsichtigt in Autos, auf Fensterbänken oder in der Sonne stehen.

Spezifikationen

Spannungsversorgung

Netzspannung AC 100 - 240 Volt, 50 - 60 Hz  (Adapter)

Batterien 4 x LR6 (AA)

Nutzungsdauer der Batterien

Ca. 20 Stunden bei 4 Stunden täglich bei normaler Lautstärke mit Alkali-Batterien.

Frequenzbereich

UKW 87,5 - 108 MHz

DAB 174,928 - 239,200 MHz

Ausstattung, Anschlüsse

Lautsprecher 75 mm Full-Range

Ausgangsleistung 1,0 Watt

Kopfhörerbuchse 3,5 mm

AUX-Eingang für Zusatzgeräte 3,5 mm

Antennenanschluss UKW Teleskopantenne
DAB Teleskopantenne

Änderungen ohne Vorankündigungen vorbehalten.

Garantie

Dieses Produkt ist für zwölf Monate ab Kaufdatum für den Originalerwerber gemäß der nachstehenden Vorgehensweise für Material- und Verarbeitungsfehler garantiert. Sollten während dieser Garantiezeit Komponenten oder Bauteile ausfallen, so werden diese kostenfrei ersetzt oder repariert.

Ausgeschlossen von der Garantie sind:

1. Schäden aufgrund unsachgemäßer Benutzung.
2. Folgeschäden.
3. Produkte mit entfernten oder verfälschten Seriennummern.

Beschädigte oder abgebrochene Teleskopantennen sind von der Garantie ausgeschlossen.

Garantieansprüche:

Jegliche Garantieansprüche müssen über den Fachhändler erfolgen, von dem das Produkt gekauft wurde. Ihr Roberts'-Fachhändler kann die meisten Störungen wahrscheinlich schnell und effizient beheben. Er kann das Produkt ggf. auch an den Kundendienst des Unternehmens übergeben.

Diese Hinweise beeinträchtigen nicht die gesetzlichen Rechte des Verbrauchers.



Issue 1 DE

Website: <http://www.robertsradio.com>

© 2014 Roberts Radio Limited

