

ROBERTS

ChronoDAB

DAB / DAB+ / FM RDS Digitaler
Radiowecker mit großem Display



DAB
Digital Audio Broadcasting

DAB+

+ Digital
Radio

Bitte lesen Sie diese Bedienungsanleitung
vor Inbetriebnahme

Inhalt

<i>Bedienelemente</i>	2-3	<i>Manuelle Einstellung der Uhr</i>	22-23
<i>Erstmalige Verwendung Ihres Radioweckers</i>	4	<i>Zurück zur automatischen Einstellung der Uhr</i>	24
<i>Bedienung Ihres Radioweckers</i>	5	<i>Uhranzeige</i>	24
<i>Sender einstellen - DAB</i>	6	<i>Dimmer der Display-Hintergrundbeleuchtung</i>	25
<i>Sekundärdienste - DAB</i>	7	<i>Software-Version</i>	25
<i>Anzeigeoptionen - DAB</i>	7-8	<i>Sprachfunktion</i>	26
<i>Neue Sender suchen - DAB</i>	9	<i>System zurücksetzen</i>	27
<i>Manuelle Sendersuche - DAB</i>	10	<i>Kopfhörerbuchse</i>	28
<i>Anzeige der Signalstärke - DAB</i>	10	<i>USB-Buchse (für Software-Upgrades)</i>	28
<i>Dynamikbereichsregelung (DRC) - DAB</i>	11	<i>Warnhinweise</i>	29
<i>Bedienung Ihres Radios - Automatische Abstimmung</i>	12	<i>Spezifikationen</i>	30
<i>Manuelle Sendersuche - UKW</i>	13	<i>Spezifikationen</i>	30
<i>Anzeigeoptionen - UKW</i>	14	<i>Garantie</i>	Rückseite
<i>Sender speichern</i>	15		
<i>Senderspeicher aufrufen</i>	16		
<i>Einstellung der Weckzeiten</i>	17-19		
<i>Abschaltung der Wecker</i>	19		
<i>Anzeige der Weckereinstellungen</i>	19		
<i>Schlummerfunktion</i>	20		
<i>Einschlaffunktion</i>	21		

Bedienelemente (obere Seite)

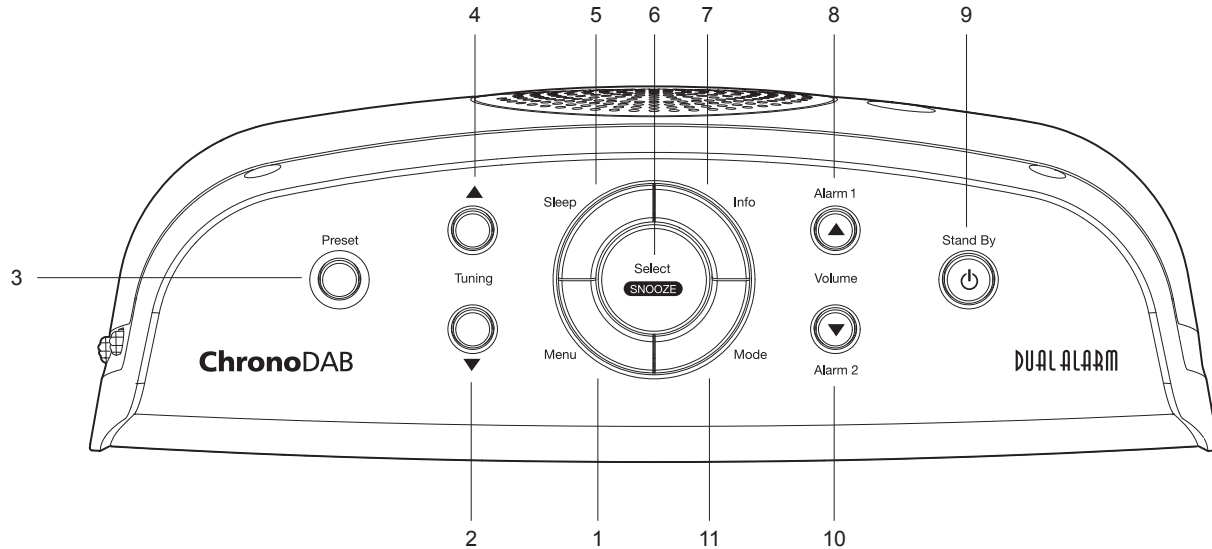

1. Menutaste
2. Taste Suchlauf Down
3. Taste Voreinstellung
4. Taste Suchlauf Up

5. Taste Einschlafen
6. Taste Select / Schlummern
7. Info-Taste
8. Taste Wecker 1/Volume erhöhen

9. Taste Einschalten / Standby
10. Taste Alarm 2/Volume verringern
11. Modus-Taste

Steuerelemente (Rückseite)

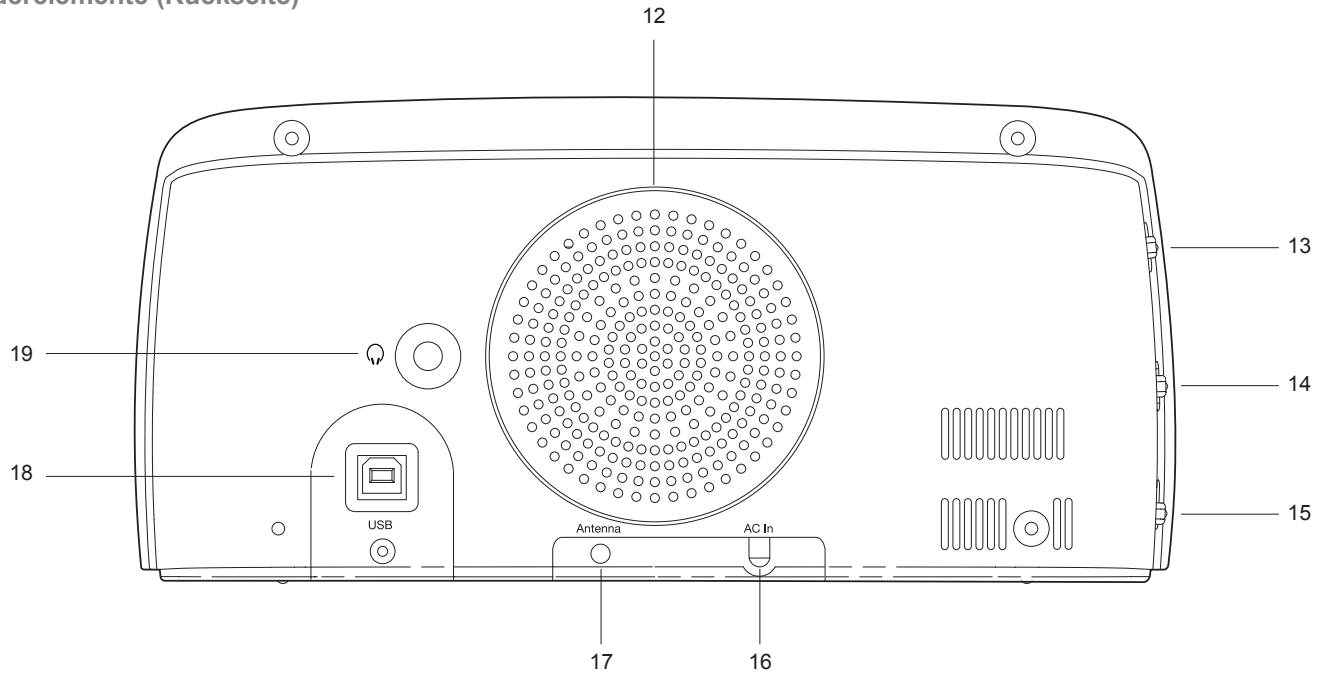

12. Lautsprecher

13. Schalter Wecker 1

14. Schalter Wecker 2

15. Dimmer- Schalter

16. Netzkabel

17. DAB- / FM-Drahtantenne

18. USB-Buchse (für Software-Upgrades)

19. Kopfhörerbuchse

Erstmalige Verwendung Ihres Radioweckers

1. Stellen Sie Ihr Radio auf eine ebene Grundfläche.
2. Ziehen Sie die Drahtantenne an der Rückseite des Radioweckers vollständig aus. Richten Sie die Drahtantenne so, dass sie möglichst gerade entweder über oder unter dem Radio ist.
3. Stecken Sie das Netzkabel in eine Standard-Netzsteckdose. Auf dem Display erscheint für ein paar Sekunden 'ROBERTS' und dann erscheint 'UHREINSTELLUNG'. Während dieser Zeit sucht das Radio ein DAB-Radiosignal. Nach kurzer Zeit werden die aktuelle Uhrzeit und Wochentag auf dem Display angezeigt.
4. Wenn kein Signal gefunden wird, wird 'KEINE UHR' angezeigt. Es kann notwendig sein, Ihren Radiowecker in eine Stellung mit besserem Empfang zu bringen. Sie sollten dann einen Suchlauf durchführen, um Stationen zu finden, siehe Beschreibung auf Seite 9.

WICHTIG: Der Netzstecker dient zum Anschluss des Radioweckers an die Stromquelle. Die für den Radiowecker verwendete Steckdose muss während des bestimmungsgemäßen Gebrauchs zugänglich sein. Um den Radiowecker ganz vom Strom zu trennen, sollte der Netzstecker ganz aus der Steckdose herausgezogen werden.

Wenn auf dem LCD-Display Zeichen angezeigt werden, ist der Radiowecker ans Netz angeschlossen und wird vom Netz versorgt.

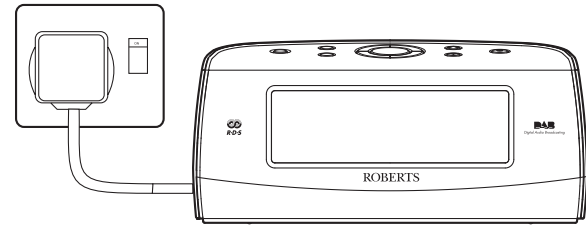

ROBERTS

12:38 TU

NO CLOCK

Bedienung Ihres Radioweckers

1. Drücken Sie die Taste **Einschalten / Standby**, um Ihren Radiowecker einzuschalten.

Beim ersten Einschalten ist das Radio im DAB-Modus. Das Radio speichert den zuletzt verwendeten Modus und schaltet sich das nächste Mal in diesem Modus ein.

2. Wenn der Radiowecker bereits verwendet wurde, wird die zuletzt verwendete Station ausgewählt.
3. Bei der ersten Verwendung des Radioweckers kann ein Schnellsuchlauf der Band III DAB-Kanäle erfolgen. (Der Suchlauf wird in der Regel automatisch durchgeführt, nachdem erst die Uhr eingestellt ist, siehe Seite 4). Wenn neue Sender gefunden werden, werden sie in die gespeicherte Senderliste hinzugefügt.
4. Wenn der Suchlauf abgeschlossen ist, wird die erste Station (in alphanumerischer Reihenfolge 0... 9, A... Z) ausgewählt. Der erste während des Suchlaufs gefundene Sender in der Liste wird gespielt. Auf dem Display wird der Name der Station angezeigt.
5. Wenn kein Signal gefunden wird, erscheint auf dem Display 'KEIN SIGNAL' und es kann notwendig sein, Ihren Radiowecker in eine Stellung mit besserem Empfang zu bringen. Sie sollten dann einen Suchlauf durchführen, um Stationen zu finden, siehe Beschreibung auf Seite 9.

 - Auf dem Display Ihres Radioweckers ist eine Anzeige  der Stärke des empfangenen DAB-Radiosignals.

Hinweis: Beim ersten Einschalten stellt das Radio die Volume auf einen moderaten Pegel ein, falls der Sender sehr leise ist. Nach der Einstellung der Volume mit den Tasten **Volume erhöhen** oder **Volume verringern** speichert das Radio Ihre Einstellung für die nächste Verwendung.

Standby



Sender einstellen - DAB

1. Drücken Sie die Taste **Einschalten / Standby**, um Ihren Radiowecker einzuschalten.
2. Betätigen Sie wiederholt die Taste **Mode**, bis der DAB-Modus gewählt ist. Auf dem Display wird der Name der gerade ausgewählten Radiostation angezeigt.
3. Drücken Sie die Taste **Suchlauf Up** oder **Suchlauf Down**, um die Liste der verfügbaren Stationen durchzugehen.
4. Wenn der Name der gewünschten Station auf dem Display erscheint, betätigen Sie kurz die Taste **Select**, um die Station zu wählen. Auf dem Display erscheint 'ABSTIMMUNG', während Ihr Radio neue Stationen sucht.
5. Stellen Sie die **Volume** auf den gewünschten Wert.

Hinweis: Wenn nach der Stationswahl auf dem Display 'OFF AIR' erscheint, ist es wahrscheinlich erforderlich, das Radio an eine andere Stelle mit besserem Empfang zu bringen..

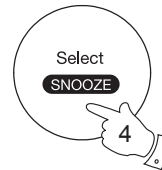
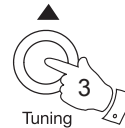
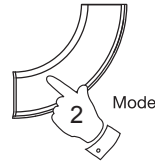

Sekundärdienste - DAB

- Bestimmte Sender haben einen oder mehrere Sekundärdienste zugeordnet. Wenn ein Sender mit einem Secondary Service (zusätzlichen Dienst) verbunden ist, präsentiert sich der Secondary Service sofort nach dem Hauptprogramm, wenn Sie die Taste **Suchlauf Up** drücken.
- Um den sekundären Dienst einzustellen, betätigen Sie kurz die Taste **Select**. Die meisten Sekundärdienste übertragen nicht kontinuierlich und wenn der gewählte Dienst nicht verfügbar ist, stellt sich das Radio auf den Primärdienst ein.

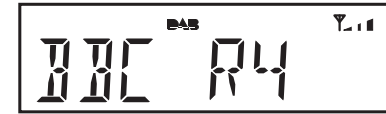
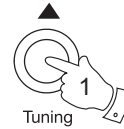

Anzeigeoptionen - DAB

Im DAB-Modus hat Ihr Radio eine Reihe von Anzeigeoptionen:-

- Drücken Sie wiederholt die Taste **Info**, um die unterschiedlichen Optionen durchzugehen.
Alle Anzeigeoptionen außer Lauftext schalten nach ca. 10 Sekunden wieder auf Zeitanzeige zurück.
 - Datum Zeigt das aktuelle Datum an.
 - Frequenz und Kanal Zeigt Frequenz und Kanal des gerade abgestimmten DAB-Senders an.
 - Bitrate Zeigt die digitale Audio Bit-Rate des gerade abgestimmten DAB-Senders an.

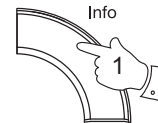

d. Signalfehler

Zeigt die Bitfehlerhäufigkeit für den gerade abgestimmten DAB-Sender an.

d



e. Sendername

Zeigt den Namen des gerade gehörten Senders an.

e



f. Lauftext

Zeigt im Lauftext Meldungen wie Künstler-/Tracknamen, Phone-in-Nummer usw. an.

f



g. Programmart

Zeigt die Programmart des gerade gehörten Senders an, z.B. Pop, Classic, News, usw.

g



h. Multiplexname

Zeigt den Namen des DAB-Multiplex an, in das der der aktuelle Sender gehört.

h



i. Uhrzeit und Wochentag

Zeigt die aktuelle Uhrzeit (24-Stunden-Uhr) und den Wochentag an.

i



Neue Sender suchen - DAB

Von Zeit zu Zeit können neue DAB-Radiosender zur Verfügung stehen. Oder Sie können in einen anderen Landesteil umgezogen sein. In diesem Fall müssen Sie neue Sender suchen.

1. Drücken Sie **Menu**.
2. Drücken Sie die Taste **Suchlauf Up** oder **Suchlauf Down**, bis das Display 'SUCHLAUF' anzeigt.
3. Betätigen Sie kurz die Taste **Select**. Ihr Radio führt eine Sendersuche der Band III DAB-Kanäle durch. Wenn neue Stationen gefunden werden, erhöht sich der Senderzähler auf der rechten Seite des Displays und die Stationen werden in die Liste aufgenommen.

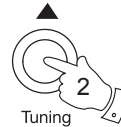
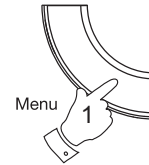

Handabstimmung - DAB

Die Handabstimmung ermöglicht es Ihnen, Ihr Radio auf eine besondere DAB-Frequenz im Band III zu stimmen. Neue Sender werden der Senderliste hinzugefügt. Diese Funktion kann ebenfalls zur Ausrichtung der Antenne oder des Radios verwendet werden, um den Empfang eines bestimmten Kanals oder einer bestimmten Frequenz zu verbessern.

1. Drücken Sie **Menu**. Auf dem Display erscheint 'MANUELL'. Drücken Sie kurz die Taste **Select**, um zum manuellen Abstimmmodus zu wechseln.
2. Drücken Sie die Taste **Suchlauf Up** oder **Suchlauf Down**, um den gewünschten DAB-Kanal auszuwählen. Betätigen Sie kurz die Taste **Select**, um die gewählte Frequenz einzustellen.
3. Liegt ein Signal an, so wird die Signalstärke angezeigt. Das Zeichen für Mindestsignal (I) zeigt die minimale Signalstärke an, die für klaren DAB-Empfang benötigt wird. Die Balken der Signalanzeige nehmen zu oder ab, um die Änderung der Signalstärke in Abhängigkeit von der Stellung der Drahtantenne oder des Radioweckers anzuzeigen. Drücken Sie kurz die Taste **Menu**, um zum normalen DAB-Abstimmmodus zurückzukehren.

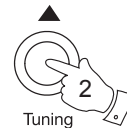
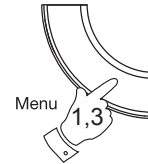

Anzeige der Signalstärke - DAB

1. Drücken Sie kurz die Taste **Select**, um die Signalstärke anzuzeigen. Das Zeichen für Mindestsignal (I) zeigt die minimale Signalstärke an, die für klaren DAB-Empfang benötigt wird. Die Balken der Signalanzeige nehmen zu oder ab, um die Änderung der Signalstärke in Abhängigkeit von der Stellung der Drahtantenne oder des Radioweckers anzuzeigen.
2. Drücken Sie kurz die Taste **Select**, um zur normalen Radioanzeige zurückzukehren.



Dynamic Range Control (DRC) - DAB

Die DRC-Funktion kann leise Töne besser hörbar machen, wenn Sie Ihr Radio in einer lauten Umgebung verwenden.

Es gibt drei Stufen der Kompression:

DRC 0 Keine Kompression angewandt. (Default)

DRC 1/2 Mittlere Kompression angewandt.

DRC 1 Maximale Kompression angewandt.

1. Drücken Sie die Taste **Einschalten / Standby**, um Ihren Radiowecker einzuschalten.
2. Drücken Sie wiederholt die Taste **Mode**, bis das DAB-Band ausgewählt ist.
3. Drücken Sie kurz die Taste **Menu**.
4. Drücken Sie die Taste **Suchlauf Up** oder **Suchlauf Down**, bis 'DRC' auf dem Display erscheint. Betätigen Sie kurz die Taste **Select**. Das Display zeigt für einige Sekunden den aktuellen DRC-Wert an.
5. Drücken Sie die Taste **Suchlauf Up** oder **Suchlauf Down**, um die gewünschte DRC-Einstellung auszuwählen (vorgegeben ist 0).
6. Betätigen Sie kurz die Taste **Select**, um die Einstellung zu bestätigen. Nach einigen Sekunden schaltet das Display zur normalen Radioanzeige zurück.

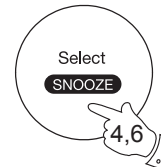
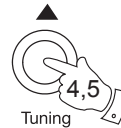
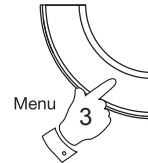
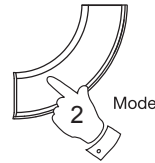

Hinweis: Nicht bei allen DAB-Sendungen kann die DRC-Funktion verwendet werden. Wenn die Sendung die DRC nicht unterstützt, hat die DRC-Einstellung des Radios keinen Effekt.

Bedienung Ihres Radios - Automatischer UKW-Suchlauf

1. Ziehen Sie die Drahtantenne an der Rückseite des Radioweckers vollständig aus. Richten Sie die Drahtantenne so, dass sie möglichst gerade entweder über oder unter dem Radio ist.
2. Drücken Sie die Taste **Einschalten / Standby**, um Ihren Radiowecker einzuschalten.
3. Drücken Sie wiederholt die Taste **Mode**, bis das FM-Band ausgewählt ist.
4. Halten Sie die Taste **Suchlauf Up** 2 - 3 Sekunden gedrückt, damit Ihr Radio von niedriger zu hoher Frequenz Sender sucht und automatisch stoppt, wenn ein Sender mit ausreichender Stärke gefunden wird.
5. Nach einigen Sekunden wird das Display aktualisiert. Im Display wird die Frequenz des gefundenen Signals angezeigt. Wenn das Signal stark genug ist und wenn RDS-Daten vorliegen, kann das Radio den Stationsnamen anzeigen.
6. Um weitere Sender zu finden, halten Sie die Taste **Suchlauf Up** gedrückt wie zuvor.
7. Halten Sie die Taste **Suchlauf Down** 2 - 3 Sekunden gedrückt, damit Ihr Radio von hoher zu niedriger Frequenz Sender sucht und automatisch stoppt, wenn ein Sender mit ausreichender Stärke gefunden wird.
8. Wenn das Ende des Frequenzbands erreicht ist, setzt Ihr Radio an der gegenüberliegenden Seite des Frequenzbands die Suche wieder fort.
9. Stellen Sie die **Volume** auf den gewünschten Wert.
10. Um Ihren Radiowecker auszuschalten, drücken Sie die Taste **Einschalten / Standby**.

Standby

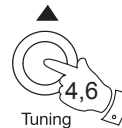
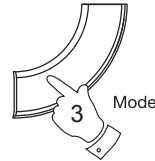

Manuelle Sendersuche - UKW

1. Ziehen Sie die Drahtantenne an der Rückseite des Radioweckers vollständig aus. Richten Sie die Drahtantenne so, dass sie möglichst gerade entweder über oder unter dem Radio ist.
2. Drücken Sie die Taste **Einschalten / Standby**, um Ihren Radiowecker einzuschalten.
3. Drücken Sie wiederholt die Taste **Mode**, bis das FM-Band ausgewählt ist.
4. Drücken Sie wiederholt die Taste **Suchlauf Up** oder **Suchlauf Down**, um einen Sender abzustimmen. Die Frequenzänderung erfolgt in 50-kHz-Schritten.
Ist das Radio auf einen Sender mit ausreichender Signalstärke mit RDS-Informationen eingestellt, so wird der Sendername angezeigt.
5. Wenn das Ende des Frequenzbandes erreicht ist, wird die Sendersuche vom anderen Ende des Frequenzbandes fortgesetzt.
6. Stellen Sie die **Volume** auf den gewünschten Wert.
7. Um Ihren Radiowecker auszuschalten drücken Sie die Taste **Einschalten / Standby**.

Standby

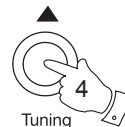
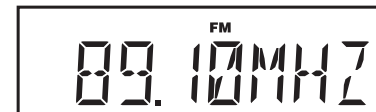
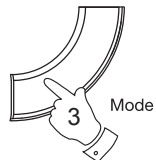

Anzeigeoptionen - UKW

Ihr Radio hat eine Reihe von Anzeigeoptionen im UKW-Modus:

Das Radio Data System (RDS) ist ein System, in dem unhörbare digitale Informationen zusätzlich zum normalen UKW-Radioprogramm übertragen werden. RDS bietet eine Reihe hilfreicher Funktionen. Ihr Radiowecker bietet folgende an.

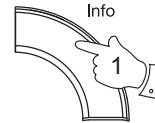

1. Drücken Sie wiederholt die Taste **Info**, um die unterschiedlichen Optionen durchzugehen.

Alle Anzeigeoptionen außer Lauftext schalten nach ca. 10 Sekunden wieder auf Zeitanzeige zurück.

- | | |
|--------------------------|---|
| a. Datum | Zeigt das aktuelle Datum an. |
| b. Frequenz | Zeigt die Frequenz des gerade gehörten Senders an. |
| c. Sendername | Zeigt den Namen des gerade gehörten Senders an. |
| d. Lauftext | Zeigt im Lauftext Meldungen wie Künstler-/Tracknamen, Phone-in-Nummer usw. an. |
| e. Programmart | Zeigt die Programmart des gerade gehörten Senders an, z.B. Pop, Classic, News, usw. |
| f. Uhrzeit und Wochentag | Zeigt die aktuelle Uhrzeit und den Wochentag (24-Stunden-Format) an. |

Hinweis: Sind keine RDS-Informationen verfügbar, kann das Radio Sendername, Lauftext und Programmtyp nicht anzeigen.



Sender speichern

Sie können Ihre bevorzugten DAB- und UKW-Sender speichern. Ihnen stehen 20 Senderspeicher im Radio zur Verfügung, 10 für DAB und 10 für UKW. Bei Stromausfall bleiben Ihre Sender im Radio gespeichert.

Einstellen und Aufrufen der Senderspeicher ist für UKW und DAB gleich und nachstehend beschrieben.

1. Drücken Sie die Taste **Einschalten / Standby**, um Ihren Radiowecker einzuschalten.
2. Drücken Sie die Taste **Mode**, um das gewünschte Wellenband auszuwählen.
3. Stellen Sie die gewünschte Station entsprechend der vorstehenden Beschreibung ein.
4. Drücken Sie kurz die Taste **Preset**. Auf dem Display erscheint z.B. 'Leer 1', wenn in diesem Speicherplatz kein Sender voreingestellt wurde.
5. Verwenden Sie die Tasten **Suchlauf Up** oder **Suchlauf Down**, um die gewünschte Nummer des voreingestellten Senders auszuwählen, unter der Sie den Sender speichern möchten.
6. Halten Sie die Taste **Preset** gedrückt, bis das Display z.B. 'P1 GESPEICHERT' anzeigt. Der Sender wird unter der ausgewählten Sendernummer gespeichert. Wiederholen Sie den Vorgang bei den übrigen Stationstasten.
7. Die gespeicherten Stationen können entsprechend vorstehender Beschreibung überschrieben werden.

Standby

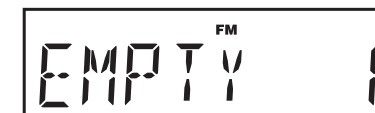
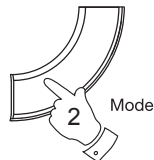
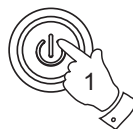

Preset



Senderspeicher aufrufen

1. Drücken Sie die Taste **Einschalten / Standby**, um Ihren Radiowecker einzuschalten.
2. Drücken Sie die Taste **Mode**, um das gewünschte Wellenband auszuwählen.
3. Drücken Sie kurz die Taste **Preset**. Auf dem Display erscheint z.B. 'Leer 1', wenn in diesem Speicherplatz kein Sender voreingestellt wurde. Wenn eine Station gespeichert wurde, zeigt das Display für einige Sekunden entweder den Stationsnamen (bei DAB-Sendern) oder die Frequenz (bei UKW-Sendern) an.
4. Drücken Sie die Taste **Suchlauf Up** oder **Suchlauf Down**, um den gewünschten voreingestellten Sender auszuwählen.
5. Betätigen Sie kurz die Taste **Select**. Ihr Radiowecker stimmt den gespeicherten voreingestellten Sender ab.

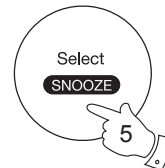
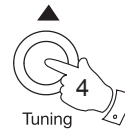
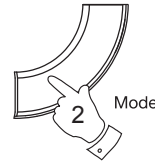

Einstellen der Weckzeit

Ihr Radiowecker hat zwei unterschiedliche Wecker, die gestellt werden können, um Sie mit DAB-, FM-Radio oder Summton zu wecken. Jeder Wecker kann gestellt werden um einmalig, täglich, an Wochentagen oder am Wochenende zu läuten. **Die Wecker können nur gestellt werden, wenn Ihr Radiowecker im Standby-Modus ist.**

Hinweis: Wenn 10 Sekunden lang keine Taste gedrückt wird, wird die Weckereinstellung beendet.

1. Wenn Ihr Radiowecker im Standby-Modus ist, drücken Sie kurz die Taste **Alarm 1** oder **Alarm 2** und die Ziffern der Weckstunde auf dem Display fangen an zu blinken.
2. Drücken Sie die Taste **Suchlauf Up** oder **Suchlauf Down**, um die gewünschte Weckstunde zu wählen.
3. Drücken Sie kurz die Taste **Select**, um die Weckstunde zu bestätigen. Die Ziffern der Weckminute auf dem Display fangen an zu blinken.
4. Drücken Sie die Taste **Suchlauf Up** oder **Suchlauf Down**, um die gewünschte Weckminute zu wählen.
5. Drücken Sie kurz die Taste **Select**, um die Weckminute zu bestätigen. Die Option des Wecktags auf dem Display fängt an zu blinken.
6. Drücken Sie die Taste **Suchlauf Up** oder **Suchlauf Down**, um die gewünschte Wecktagoption auszuwählen:

Täglich	- Der Weckerläutet jeden Tag
Einmalig	- Der Weckerläutet nur einmal
Wochenenden	- Der Weckerläutet nur an Wochenenden
Wochentags	- Der Weckerläutet nur wochentags

Alarm 1





Alarm 2



Tuning



- Wenn Sie den Wecker auf einmaliges läuten stellen, fahren Sie mit Schritt 7 fort. Andernfalls springen Sie weiter zu Schritt 13.
7. Drücken Sie kurz die Taste **Select**, um zur Einstellung zu wechseln. Das Weckjahr auf dem Display fängt an zu blinken.
 8. Drücken Sie die Taste **Suchlauf Up** oder **Suchlauf Down**, um das Weckjahr zu wählen.
 9. Drücken Sie kurz die Taste **Select**, um das Weckjahr zu bestätigen. Der Weckmonat auf dem Display fängt an zu blinken.
 10. Drücken Sie die Taste **Suchlauf Up** oder **Suchlauf Down**, um den Weckmonat zu wählen.
 11. Drücken Sie kurz die Taste **Select**, um den Weckmonat zu bestätigen. Der Wecktag auf dem Display fängt an zu blinken.
 12. Drücken Sie die Taste **Suchlauf Up** oder **Suchlauf Down**, um den Wecktag zu wählen.
 13. Drücken Sie kurz die Taste **Select**, um die Weckereinstellung zu bestätigen. Auf dem Display erscheint 'GESPEICHERT', bevor die Weckereinstellung beendet wird.
 14. Um den Wecker einzuschalten, stellen Sie den Schalter **Alarm 1** oder **Alarm 2** in die Position Summton oder Radio. Wenn 'Aus' gewählt ist, ist der Wecker ausgeschaltet.

Wecken mit Radio wird auf dem Display mit dem Symbol  und der entsprechenden Wecker-Nummer angezeigt. Wecken mit Summton wird auf dem Display mit dem Symbol  und der entsprechenden Wecker-Nummer angezeigt.



Wenn Ihr Radiowecker auf Wecken mit Radio gestellt ist, wird der zuletzt verwendete DAB- oder FM-Sender eingeschaltet. Falls das Radio den Sender nicht empfangen kann, wird stattdessen der Sumnton verwendet.

Die WeckerVolume beginnt am niedrigsten Wert und erhöht sich nach jeweils einigen Sekunden. Der Wecker läutet 60 Minuten lang, sofern er nicht ausgeschaltet wird.

Hinweis: Wenn das Radio aufgrund des Weckens mit Radio eingeschaltet ist, können Sie grundlegende Funktionen bedienen, wie die Volume.

Abschaltung der Wecker

1. Wenn ein Wecker läutet, kann er durch Drücken der Taste **Einschalten / Standby** ausgeschaltet werden.

Anzeige der Weckereinstellungen

1. Stellen Sie sicher, dass Ihr Radiowecker im Standby-Modus ist. Drücken Sie kurz die Taste **Alarm 1** oder **2**, um zur Weckereinstellung zu wechseln

2. Drücken Sie kurz die Taste **Select**, um die Einstellungen für den ausgewählten Wecker Schritt für Schritt durchzugehen.

Sie können die Tasten Suchlauf Up und Suchlauf Down verwenden, um bei Wunsch jede beliebige Einstellung zu ändern. Zur Bestätigung der Änderung drücken Sie die Taste Select.

Standby



Alarm 1



Alarm 2

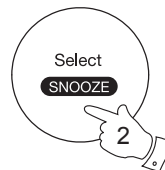

Schlummerfunktion

1. Wenn das Radio oder der Summton läutet, drücken Sie kurz die Taste **Snooze**. So wird der Wecker für die gewählte Anzahl von Minuten leise geschaltet. Die Dauer des Schlummerns kann zwischen 5 und 20 Minuten in 5-Minuten-Schritten eingestellt werden. Voreingestellt sind 5 Minuten.

Wenn die Schlummertaste während des Weckerläutens gedrückt wird, erscheint auf dem Display das Schlummer-Symbol **z^z**. Dieser Vorgang kann während der Weckperiode von 60 Minuten wiederholt werden.

2. Zum Ausschalten der Schlummerfunktion drücken Sie die Taste **Einschalten / Standby**.

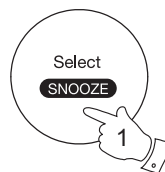

Einstellung der Schlummerzeit

1. Drücken Sie die Taste **Einschalten / Standby**, um Ihren Radiowecker einzuschalten.

2. Drücken Sie kurz die Taste **Menu**.

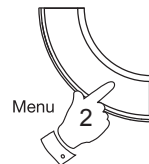

3. Drücken Sie die Taste **Suchlauf Up** oder **Suchlauf Down**, bis 'UHR' auf dem Display erscheint. Betätigen Sie kurz die Taste **Select**.



4. Drücken Sie die Taste **Suchlauf Up** oder **Suchlauf Down**, bis 'SCHLUMMERN' auf dem Display erscheint. Betätigen Sie kurz die Taste **Select**.



5. Drücken Sie die Taste **Suchlauf Up** oder **Suchlauf Down**, um die gewünschte Schlummerzeit von 5, 10, 15 oder 20 Minuten auszuwählen.



6. Drücken Sie kurz die Taste **Select**, um die gewünschte Schlummerdauer zu bestätigen. Der Radiowecker beendet das Menu Optionen und kehrt zur normalen Radioanzeige zurück.

Einschlaffunktion

Ihr Radiowecker kann eingestellt werden, sich nach einer voreingestellten Zeit auszuschalten. Die Einschlaffunktion kann von 5 bis 90 Minuten in 5-Minuten-Schritten eingestellt werden. Stellen Sie sicher, dass Ihr Radiowecker eingeschaltet ist.

1. Wenn Sie Ihren Radiowecker verwenden, drücken Sie die Taste **Sleep**.
2. Drücken Sie wiederholt die Taste **Sleep**, um die gewünschte Einschlafzeit zu wählen. Die Einschlafzeit verlängert sich in 5-Minuten-Schritten von 5 bis 90 Minuten. Eine weitere Betätigung der Taste stellt den Einschlaf-Timer auf AUS, was die Einschlaffunktion ausschaltet.
 - Sie können auch die Tasten Suchlauf Up oder Suchlauf Down verwenden, um die gewünschte Einschlafzeit wie im Schritt 2 einzustellen.
3. Das Display beendet dieEinschlaf-Optionen Auf dem Display erscheint das Einschlaf-Symbol .
4. Ihr Radiowecker schaltet sich nach Ablauf der eingestellten Zeit aus.
5. Um den Einschlaf-Timer zu deaktivieren und Ihr Radio Ablauf der eingestellten Zeit auszuschalten, drücken Sie die Taste **Einschalten / Standby**.

Um den Einschlaf-Timer zu deaktivieren, ohne Ihren Radiowecker auszuschalten, drücken Sie wiederholt die Taste **Sleep**, bis 'AUS' ausgewählt ist.
6. Wenn der Einschlaf-Timer läuft, können Sie die verbleibende Einschlafzeit aufrufen. Drücken Sie die Taste **Sleep**. Auf dem Display wird die verbleibende Einschlafzeit angezeigt.

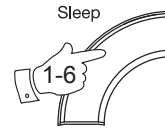

Manuelle Einstellung der Uhr

Im Normalfall stellt Ihr Radiowecker seine Uhr automatisch ein, indem das DAB-Radiosignal verwendet wird. Wenn kein DAB-Signal verfügbar ist und Sie müssen die Uhrzeit manuell einstellen, gehen Sie nach den nachstehend beschriebenen Schritten vor

1. Drücken Sie die Taste **Einschalten / Standby**, um Ihren Radiowecker einzuschalten.
2. Um die Uhrzeit einzustellen, drücken Sie kurz die Taste **Menu**, um in das Setup-Menü zu wechseln.
3. Drücken Sie die Taste **Suchlauf Up** oder **Suchlauf Down**, bis 'UHR' auf dem Display erscheint. Betätigen Sie kurz die Taste **Select**.
4. Drücken Sie die Taste **Suchlauf Up** oder **Suchlauf Down**, bis 'MANU CLK' auf dem Display erscheint.
5. Drücken Sie kurz die Taste **Select**, um zur manuellen Einstellung zu wechseln. Die Uhrzeitziffern fangen auf dem Display an zu blinken.
6. Drücken Sie die Taste **Suchlauf Up** oder **Suchlauf Down**, um die gewünschte Stunde einzustellen.
7. Drücken Sie kurz die Taste **Select**, um die Stundeneinstellung zu bestätigen.
8. The minute digits will then flash on the display. Drücken Sie die Taste **Suchlauf Up** oder **Suchlauf Down**, um s die gewünschte Minute einzustellen.

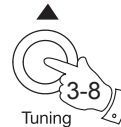
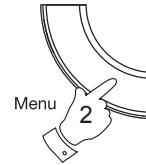

9. Drücken Sie kurz die Taste **Select**, um die Minuteneinstellung zu bestätigen. Dann fängt auf dem Display das Jahr an zu blinken.
10. Drücken Sie die Taste **Suchlauf Up** oder **Suchlauf Down**, um das Jahr nach Bedarf zu ändern.
11. Drücken Sie kurz die Taste **Select**, um die Jahreseinstellung zu bestätigen. Dann fängt auf dem Display der Monat an zu blinken.
12. Drücken Sie die Taste **Suchlauf Up** oder **Suchlauf Down**, um den aktuellen Monat auszuwählen.
13. Drücken Sie kurz die Taste **Select**, um die Monatseinstellung zu bestätigen. Dann fängt auf dem Display der Monatstag an zu blinken.
14. Drücken Sie die Taste **Suchlauf Up** oder **Suchlauf Down**, um den aktuellen Tag auszuwählen.
15. Drücken Sie kurz die Taste **Select**, um die Zeiteinstellung zu bestätigen. Auf dem Display erscheint 'GESPEICHERT', bevor die Uhreinstellung beendet wird.

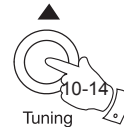
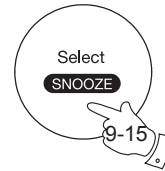

Zurück zur automatischen Einstellung der Uhr

1. Drücken Sie die Taste **Einschalten / Standby**, um Ihren Radiowecker einzuschalten.
2. Drücken Sie kurz die Taste **Menu**, um in das Setup-Menü zu wechseln.
3. Drücken Sie die Taste **Suchlauf Up** oder **Suchlauf Down**, bis 'UHR' auf dem Display erscheint. Betätigen Sie kurz die Taste **Select**.
4. Drücken Sie die Taste **Suchlauf Up** oder **Suchlauf Down**, bis 'AUTO CLK' auf dem Display erscheint. Betätigen Sie kurz die Taste **Select**.
5. Das Radio stellt seine Uhr entsprechend der via DAB-Übertragung empfangenen Information ein, wenn es auf einen DAB-Sender abgestimmt ist.

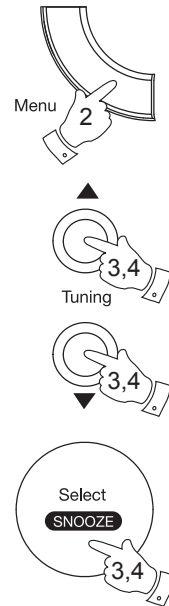

Uhranzeige

1. Wenn Ihr Radiowecker im Standby-Modus ist, werden Uhrzeit und Wochentag angezeigt. Die Uhrzeit wird immer im 24-Stunden-Format angezeigt.



Dimmer der Display-Hintergrundbeleuchtung

Die Helligkeit des Displays kann eingestellt werden, wenn das Radio im Standby-Modus oder im Einsatz ist.

1. Um die Leuchtkraft des Displays an die Helligkeit der Umgebung anzupassen, wählen Sie mithilfe des **Dimmer**-Schalters an der linken Seite Ihres Radioweckers Helligkeit zwischen hoch, mittelstark und fast aus 'Nachtzeit'.
2. Wenn der Radiowecker im Standby-Modus ist, schaltet das Radio nach dem Drücken einer beliebigen Taste für ein paar Sekunden auf Normalhelligkeit um. So ist es möglich, auch wenn die Standby-Helligkeit auf niedrig (fast aus) gestellt ist, die Uhrzeit durch schnelles Drücken einer Taste zu sehen.

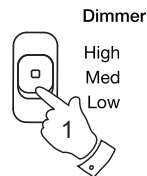

Software-Version

Die Software-Anzeige kann nicht geändert werden und dient nur zu Ihrer Information. Stellen Sie sicher, dass Ihr Radiowecker eingeschaltet ist.

1. Drücken Sie **Menu**.
2. Drücken Sie die Taste **Suchlauf Up** oder **Suchlauf Down**, bis 'SW VER' auf dem Display erscheint.
3. Betätigen Sie kurz die Taste **Select**. Auf dem Display werden Software-Informationen angezeigt.
4. Drücken Sie kurz die Taste **Menu**, um das Software-Display zu verlassen.

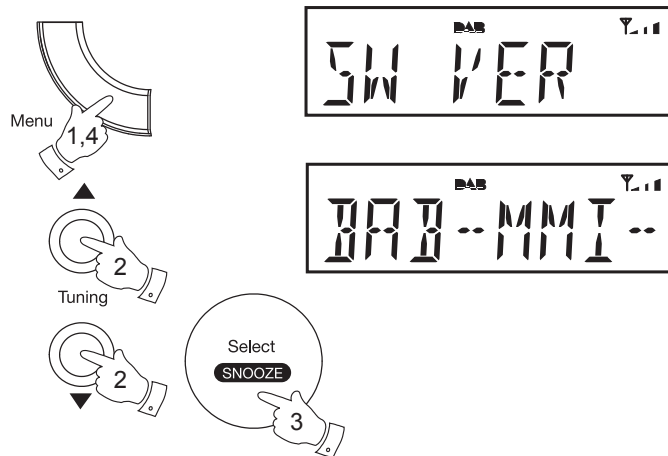

Sprachfunktion

Die Sprache Ihres Radioweckers kann geändert werden. Stellen Sie sicher, dass Ihr Radiowecker eingeschaltet ist.

1. Drücken Sie **Menu**.
2. Drücken Sie die Taste **Suchlauf Up** oder **Suchlauf Down**, bis 'SPRACHE' auf dem Display erscheint.
3. Betätigen Sie kurz die Taste **Select**, um das Menu Spracheinstellung aufzurufen.
4. Drücken Sie die Taste **Suchlauf Up** oder **Suchlauf Down**, bis Ihre gewünschte Sprache auf dem Display erscheint.
5. Betätigen Sie kurz die Taste **Select**, um Ihre Wahl zu bestätigen. Das Display schaltet zu der gewählten Sprache um.

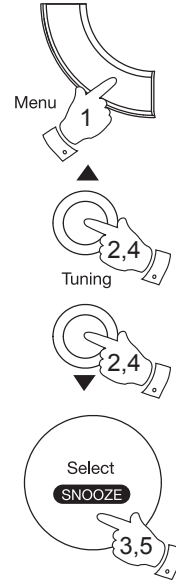

System zurücksetzen

Wenn Ihr Radiowecker nicht richtig funktioniert oder bestimmte Ziffern auf dem Display fehlen oder unvollständig sind, führen Sie den folgenden Prozess durch.

1. Drücken Sie die Taste **Einschalten / Standby**, um Ihren Radiowecker einzuschalten.
2. Drücken Sie **Menu**.
3. Drücken Sie die Taste **Suchlauf Up** oder **Suchlauf Down**, bis 'WERK' auf dem Display erscheint. Betätigen Sie kurz die Taste **Select**.
4. Es wird eine vollständige Rücksetzung durchgeführt. Senderliste und Senderspeicher werden gelöscht. Die Wecker werden deaktiviert und die Schlummer- und Einschlafzeit werden auf ihre Vorgabewerte gestellt. Auf dem Display erscheint 'ROBERTS' und nach einer kurzen Zeit erscheinen auf dem Display die aktuelle Uhrzeit und der Wochentag.
5. Näheres siehe "Bedienung Ihres Radioweckers" auf Seite 5.

Bei einer Fehlfunktion aufgrund elektrostatischer Entladung setzen Sie das Produkt zurück wie beschrieben, um den Normalbetrieb wieder aufzunehmen. Wenn es Ihnen nicht gelingt, den Rücksetzvorgang wie beschrieben durchzuführen, kann eine Trennung vom Netz und wiederholter Anschluss erforderlich sein.

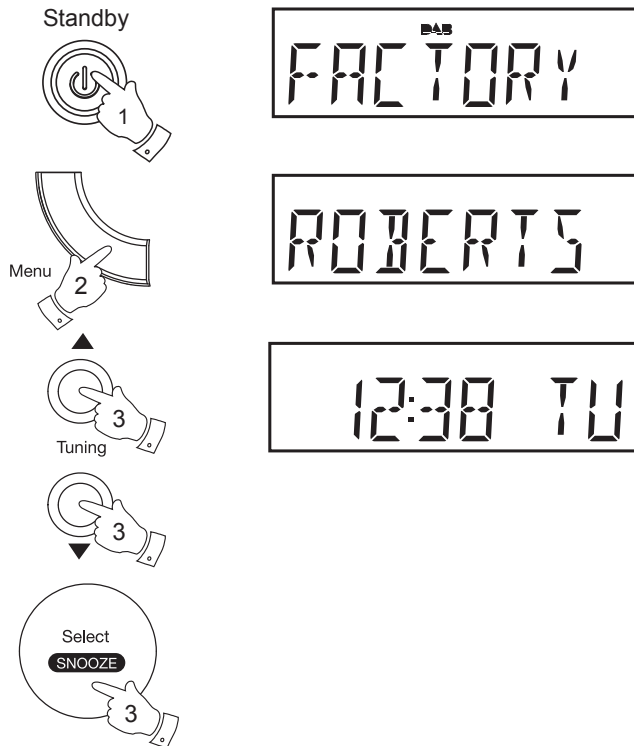

Kopfhörerbuchse

Eine 3,5-mm-**Kopfhörerbuchse** auf der Rückseite Ihres Radioweckers ist zur Verwendung mit einem Kopfhörer oder mit In-Ears bestimmt. Der Anschluss der Kopfhörer schaltet die integrierten Lautsprecher automatisch stumm.

Beachten Sie bitte, dass die Empfindlichkeit von Kopfhörern sehr variiert. Deshalb empfehlen wir, die Volume niedrig zu stellen, bevor Sie Kopfhörer an den Radiowecker anschließen.

WICHTIG: Übermäßiger Schalldruck von Kopfhörern kann zu Hörschäden führen.



Zur Vermeidung von Hörschäden hören Sie Musik nicht zu lange bei hoher Volume.

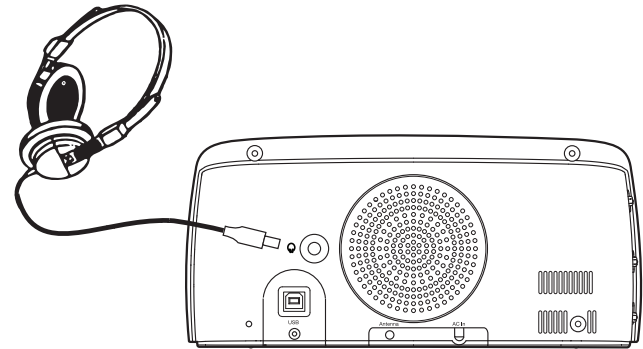

USB-Buchse für Software-Upgrades

Falls eine Software-Update für Ihr Radio zur Verfügung gestellt wird, sind Informationen über das Vorgehen zur Aktualisierung Ihres Radios auf unserer Website <http://www.robertsradio.com> verfügbar.

Sicherheitshinweise

Verhindern Sie, dass Ihr Radiowecker Wasser, Dampf oder Sand ausgesetzt wird. Lassen Sie Ihr Radio nicht an einem Ort, an dem übermäßige Hitze Schaden anrichten kann, wie beispielsweise in einem in der Sonne geparkten Auto. Wir empfehlen, möglichst das DAB-Band zu benutzen, da dies zu besseren Ergebnissen bezüglich Qualität und Störungsfreiheit führt als im UKW-Band.

Das Typenschild befindet sich auf der Unterseite des Geräts.



- Setzen Sie Ihren Radiowecker keiner tropfenden oder spritzenden Flüssigkeit aus und stellen Sie darauf keine mit Flüssigkeiten gefüllten Gegenstände, wie z.B. Vasen, ab.
- Wir empfehlen, auf allen Seiten einen Mindestabstand (wenigstens 10 cm) zu anderen Gegenständen einzuhalten, um eine ordnungsgemäße Belüftung zu gewährleisten.
- Die Belüftung des Geräts darf nicht durch das Abdecken des Geräts oder dessen Lüftungsschlitze mit Zeitungen, Tischdecken, Gardinen usw. beeinträchtigt werden.
- Stellen Sie keine offenen Flammen wie brennende Kerzen auf das Gerät.
- Betreiben und lagern Sie das Gerät nicht bei extremen Temperaturen. Lassen Sie das Gerät nicht unbeaufsichtigt in Autos, auf Fensterbänken oder in der Sonne stehen.
- Das Radio ist für moderates Klima ausgelegt.

Spezifikationen

Versorgungsstrom

Stromnetz AC 230 Volt, \sim 50 Hz

Frequenzgang

UKW 87,5 - 108 MHz
DAB 174,928 – 239,200 MHz

Spezifikationen

Lautsprecher 76 mm

Ausgangsleistung 1 Watt

Kopfhörerbuchse 3,5 mm

Antennensystem FM Drahtantenne
DAB Drahtantenne

Änderungen der Spezifikationen vorbehalten

Garantie

Dieses Gerät ist für vierundzwanzig Monate ab dem Kaufdatum für den Originalerwerber bei Defekten aufgrund Fertigungs- oder Materialfehlern gemäß nachstehenden Abläufen garantiert. Sollten während dieser Garantiezeit Komponenten oder Bauteile ausfallen, so werden diese kostenfrei ersetzt oder repariert.

Ausgeschlossen von der Garantie sind:

1. Schäden aufgrund unsachgemäßer Benutzung.
2. Folgeschäden.
3. Produkte mit entfernten oder verfälschten Seriennummern.

Garantieansprüche:

Jegliche Garantieansprüche müssen über den Fachhändler erfolgen, von dem das Produkt gekauft wurde. Es ist wahrscheinlich, dass Ihr Roberts-Händler in der Lage ist, jeden möglichen Defekt schnell und effizient zu beheben, aber sollte es erforderlich sein, schickt der Händler das Produkt an den Kundendienst des Unternehmens zur Wartung. Kann das Gerät nicht an den Roberts-Fachhändler zurückgegeben werden, von dem es gekauft wurde, so wenden Sie sich bitte unter Verwendung der Kontaktdetails auf der Website www.robertsradio.com an Roberts Radio.

Für Reparaturen außerhalb der Garantiezeit siehe Registerkarte „Kundendienst“ auf der Website www.robertsradio.com.

Diese Hinweise beeinträchtigen nicht die gesetzlichen Rechte des Verbrauchers.

ROBERTS RADIO LIMITED

Am Goldenen Feld 18
95326 Kulmbach
Deutschland

Website: <http://www.robertsradio.com>

