

ROBERTS

Blutune 100

Sistema audio DAB/DAB+/FM/CD/Bluetooth



DAB
Digital Audio Broadcasting

DAB+

+ Digital
Radio

Si prega di leggere questo manuale
prima dell'uso

Contenuto

Introduzione	2-9	Compact disc	29
Caratteristiche sistema audio <i>Blutune 100</i>	3	Riproduzione CD	30-31
Comandi e connessioni.....	4-5	Opzioni di ripetizione e riproduzione casuale	32-33
Telecomando.....	6-7	Modalità CD MP3/WMA	34
Icane display.....	8	Selezione file e cartelle MP3/WMA	35-36
Accesso al menu di sistema.....	8	Orologio e sveglie	37-43
Utilizzo del sistema audio per la prima volta.....	9	Sveglie.....	37-40
Radio DAB	10-16	Disattivazione delle sveglie.....	39
Utilizzo del sistema audio - DAB.....	10	Snooze.....	40
Selezione di una stazione - DAB.....	11	Funzione Sleep.....	41
Servizi secondari - DAB.....	11	Impostazione manuale dell'orologio.....	42-43
Opzioni visualizzazione - DAB.....	12-13	Ritorno alla modalità di impostazione automatica dell'orologio.....	43
Ricerca di nuove stazioni - DAB.....	13	Audio e configurazione	44-51
Sintonizzazione manuale - DAB.....	14	Funzione equalizzatore.....	44-45
Controllo di gamma dinamica - DAB.....	15	Impostazione degli alti e dei bassi.....	45
Configurazione dell'ordine delle stazioni - DAB.....	16	Funzione Mute.....	46
Radio FM	17-24	Presa ingresso ausiliario.....	47
Uso della sistema audio - Ricerca sintonizzazione FM.....	17	Presa per cuffie.....	47
Sintonizzazione manuale - FM.....	18	Controllo luminosità in standby.....	48
Opzioni di visualizzazione - FM.....	19	Ripristino del sistema.....	49
FM stereo/mono.....	20	Visualizzazione della versione del software.....	50
Impostazione della sensibilità di scansione - FM.....	21	Rimozione antenna.....	51
Preselezione delle stazioni - DAB e FM.....	22-23	Porta USB per ricarica smartphone.....	51
Funzione lingua - DAB e FM.....	24	Porta USB per gli aggiornamenti software.....	51
Modalità Bluetooth	25-28	Informazioni	52-55
Collegamento dispositivi Bluetooth.....	26	Attenzione.....	52
Riprodurre file audio in modalità Bluetooth.....	27	Specifiche tecniche.....	52
Collegare e ricollegare un dispositivo Bluetooth.....	28	Note.....	53
CD/MP3/WMA	29-36	Garanzia.....	54

Informazioni su questo manuale di istruzioni

Il presente manuale di istruzioni è suddiviso in sezioni per ciascuna delle diverse modalità di funzionamento del sistema audio Blutune 100 di Roberts. L'introduzione descrive le caratteristiche e i comandi del prodotto.

Ci sono sei sezioni che descrivono nei dettagli le caratteristiche principali - Radio DAB, Radio FM, Bluetooth, Riproduzione CD/MP3/WMA, Orologio e sveglia, e Audio e configurazione. Ogni sezione è chiaramente identificata dal titolo su sfondo grigio in alto a destra su ogni doppia pagina.

Le due sezioni **Radio DAB** e **Radio FM** descrivono come utilizzare il sistema audio per ascoltare le emittenti radiofoniche.

La sezione **Bluetooth** descrive come utilizzare il Blutune 100 per riprodurre file audio o tracce video direttamente dal proprio smartphone, tablet o dispositivi simili.

La sezione **Letture CD/MP3/WMA** descrive come riprodurre CD audio digitali o file MP3/WMA che sono stati precedentemente registrati su CD-R o CD-RW.

La sezione intitolata **Orologio e sveglie** descrive come impostare l'orologio e illustra l'uso delle sveglie, delle funzioni Snooze e Sleep.

La sezione **Audio e configurazione** descrive come utilizzare l'equalizzatore audio e i controlli del tono e come collegare altri dispositivi audio. Sono anche descritte la procedura di regolazione della luminosità e di ripristino del sistema.

Infine, la sezione **Informazioni** include informazioni relative a sicurezza, specifiche e garanzia.

Introduzione

Introduzione

(pag. 2)

Radio DAB

(pag. 10)

Radio FM

(pag. 17)

Bluetooth

(pag. 25)

CD/MP3/WMA

(pag. 29)

Orologio e sveglia

(pag. 37)

Audio e configurazione

(pag. 44)

Informazioni

(pag. 52)

Caratteristiche sistema audio Blutune 100

Il sistema audio Roberts Blutune 100 si presenta in un design attraente e compatto con le seguenti caratteristiche:

- Radio per emittenti DAB e FM (con RDS).
- 20 preselezioni per stazioni radio (10 per DAB e 10 per FM).
- Streaming Bluetooth per riprodurre le proprie tracce musicali o video dal proprio smartphone, tablet o dispositivo simile.
- Lettore audio CD con ricerca traccia e funzione di ripetizione e riproduzione casuale (può riprodurre anche dischi CD-R, CD-RW). *
- Riproduzione di file MP3 e WMA che sono stati registrati su CD-R o CD-RW.
- Display orologio con ora e data quando in standby.
- Due sveglie con funzione snooze per svegliarsi con il segnale acustico, la radio o il CD (con sistema di risveglio umano su allarme con segnale acustico).
- Funzione sleep regolabile che può essere impostata per spegnere il sistema audio dopo un intervallo di tempo che può essere impostato tra 15 e 120 minuti.
- Display testo su 2 righe di facile lettura con display orologio grande.
- Presa ingresso ausiliario stereo da 3,5 mm per la riproduzione di audio da lettori iPod, lettori MP3 e altre fonti.
- Una presa per cuffie da 3,5 mm standard per l'ascolto privato.
- Altoparlanti stereo di alta qualità con gamma acustica completa (2 x 7W).
- Porta USB per ricarica di smartphone o tablet.
- Un cabinet rifinito a mano sintonizzato acusticamente che include porte bassi e rinforzo interno per riproduzione ottimale del suono.
- Basso consumo energetico quando si è in modalità standby.

Nota:

- * CD da 8cm (mini) non possono essere riprodotti. CD trasparenti o parzialmente trasparenti non possono essere riprodotti. CD insolitamente sottili (Eco) non possono essere riprodotti. Alcuni CD protetti da copia potrebbero non essere riproducibili.

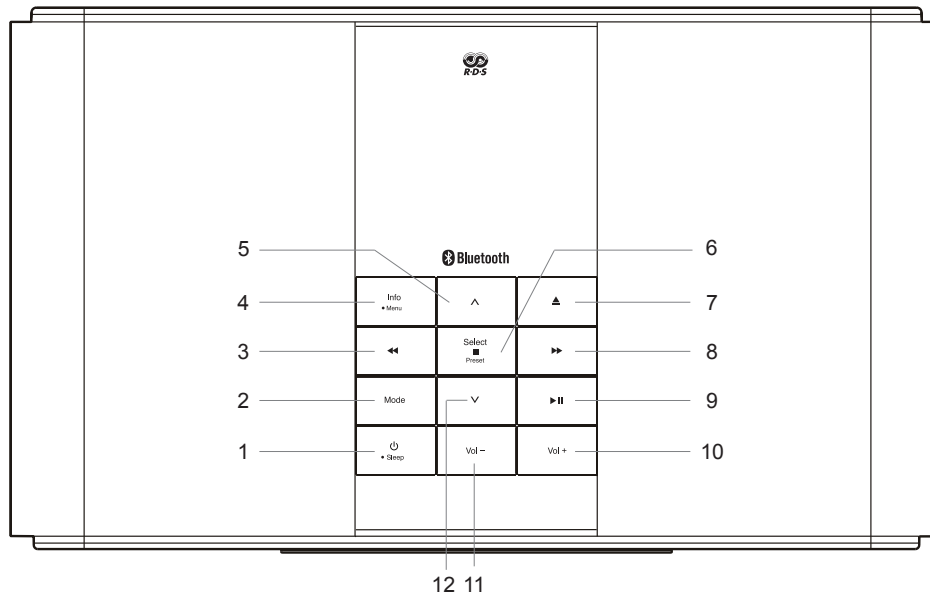

- | | |
|---------------------------------------|--|
| 1. Pulsante Acceso/Standby/Sleep | 7. Pulsante espulsione CD |
| 2. Pulsante Modalità | 8. Pulsante Tuning Su/Avanzamento veloce |
| 3. Pulsante Tuning Giù/Riavvolgimento | 9. Pulsante Riproduzione/Pausa |
| 4. Pulsante Info/Menu | 10. Pulsante aumento volume |
| 5. Pulsante Cartella Su | 11. Pulsante diminuzione volume |
| 6. Pulsante/Preset/CD Stop | 12. Pulsante Cartella Giù |

Comandi e collegamenti

(Anteriore)

- 13. Indicatore Standby
- 14. Spia Bluetooth
- 15. Display LCD
- 16. Sensore infrarosso
- 17. Indicatore CD caricato
- 18. Vano CD

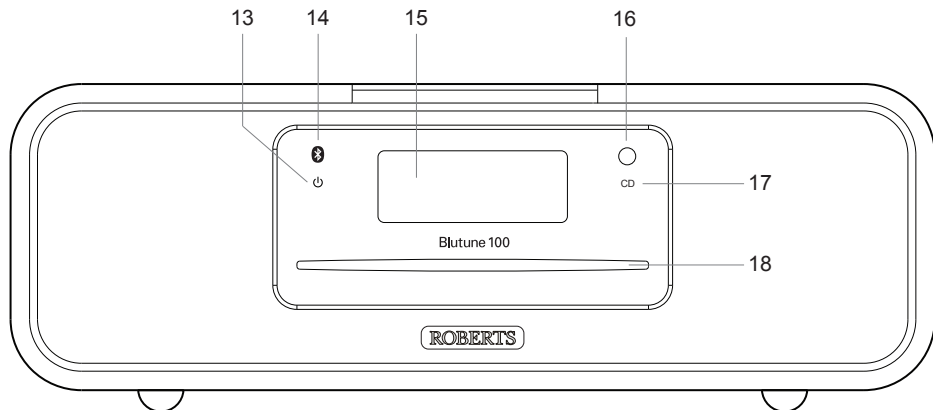

(Posteriore)

- 19. Antenna telescopica
- 20. Presa caricatorie USB
- 21. Porta USB (per gli aggiornamenti software)
- 22. Ingresso alimentazione
- 23. Presa cuffie
- 24. Presa ingresso ausiliario

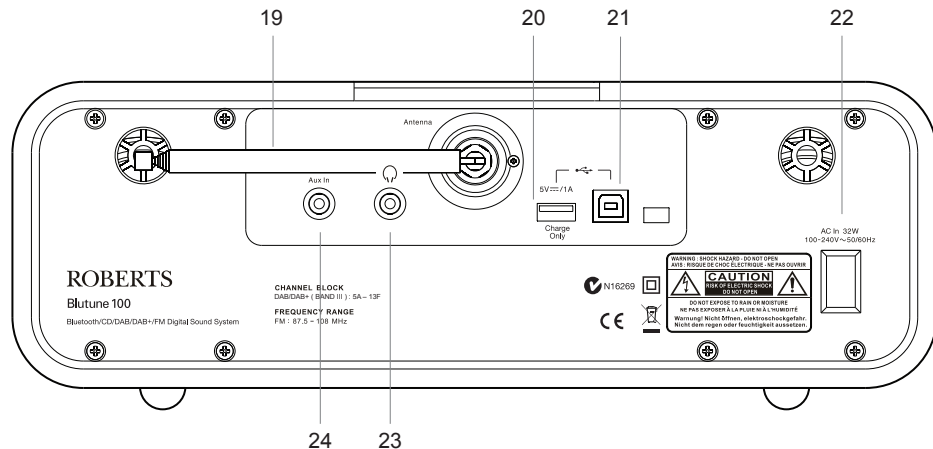

Tutte le funzioni del sistema audio Blutune 100 possono essere controllate utilizzando o i pulsanti del sistema audio o il telecomando.

1. Pulsante Acceso/Standby/Sleep
2. Pulsante Modalità
3. Pulsante Info/Menu
4. Pulsante Tuning Giù/Riavvolgimento
5. Pulsante Cartella Su
6. Pulsante Tuning Su/Avanzamento veloce
7. Pulsante Riproduzione/Pausa
8. Pulsante diminuzione volume
9. Pulsante aumento volume
10. Pulsante/Preset/CD Stop
11. Pulsante Cartella Giù

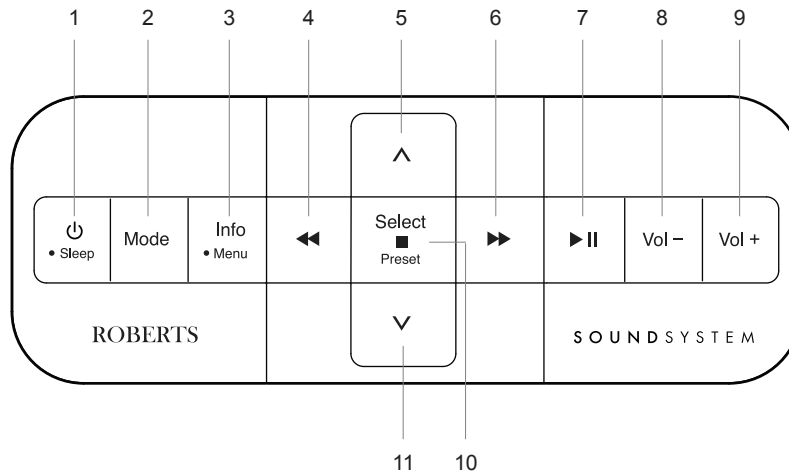

Sostituzione della batteria del telecomando

1. Rimuovere il coperchio della batteria sul retro del telecomando facendo pressione sull'innesto nella direzione mostrata dalla freccia e quindi sollevare il coperchio.
2. Rimuovere la batteria dal vano batterie premendo l'angolo in basso a destra della batteria in modo che la batteria sia rilasciata dalla sua posizione (vedi immagine). La batteria può ora essere estratta.
3. Sostituire la batteria (CR2032 o equivalente) assicurandosi che il lato positivo della batteria resti visibile quando la batteria è inserita. Porre la batteria sotto il bordo dell'angolo destro inferiore quindi cliccare in posizione.
4. Chiudere il coperchio della batteria inserendo prima un lato, quindi applicare pressione all'estremità libera tale da far scattare l'innesto del coperchio in modo sicuro.
5. Se il telecomando non è utilizzato per un periodo prolungato, si consiglia di rimuovere la batteria.

IMPORTANTE: Le batterie non devono essere esposte a calore eccessivo come luce del sole, fuoco o simili. Dopo l'uso, le batterie da smaltire devono essere portate in un apposito centro di riciclaggio. Non smaltire mai le batterie bruciandole.

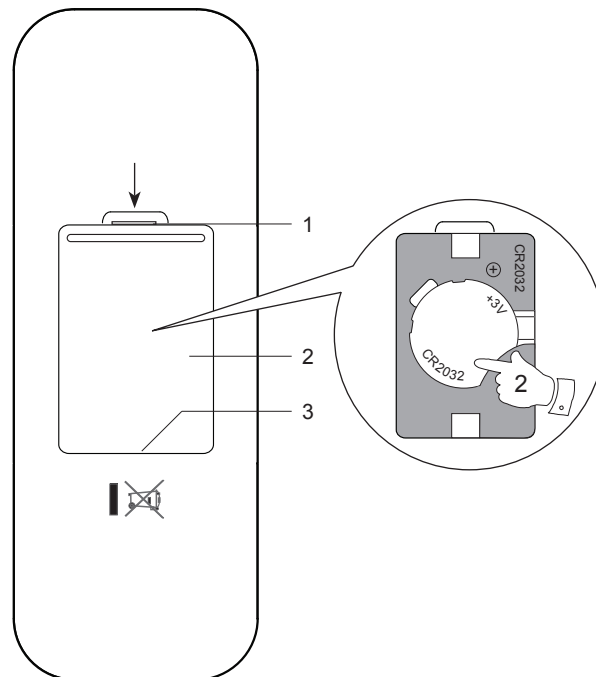

1. Arresto
2. Vano batterie
3. Battuta (interna)

Icone display

- A. Indicatore Sleep
- B. Indicatori Sveglia 1 e 2
- C. Indicatore Snooze
- D. Indicatore di intensità del segnale radio
- E. Cifre orologio
- F. Spia Bluetooth
- G. Indicatore DAB
- H. Indicatore FM
- I. Indicatore stereo
- J. Indicatore ingresso aux
- K. Indicatore ripetizione traccia singola
- L. Indicatore ripetizione tutto
- M. Indicatore ripetizione
- N. Indicatore ripetizione cartella
- O. Indicatore CD
- P. Display testo due linee

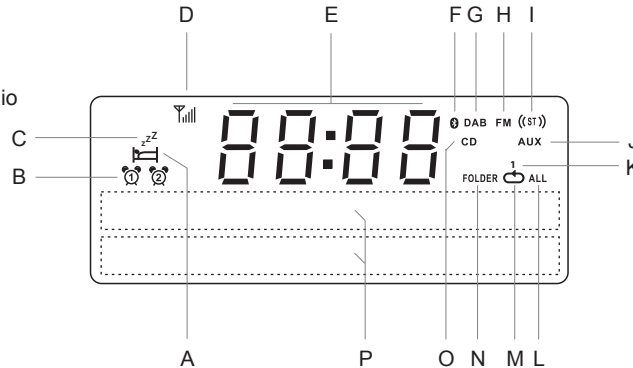

Accesso al menu di sistema

1. Per accedere al menu del sistema, premere e tenere premuto il pulsante **Menu**.
2. Per uscire dal menu del sistema, premere e rilasciare il pulsante **Menu** se necessario.

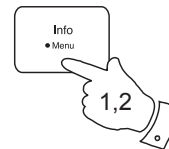

Utilizzo del sistema audio per la prima volta

1. Collocare il sistema audio su una superficie piana.
2. Estendere completamente l'antenna telescopica. Per un'ottima ricezione, l'antenna deve essere estesa completamente e posizionata in verticale.
3. Collegare il cavo elettrico alla presa di corrente situata sul retro del sistema audio assicurandosi che la spina sia completamente inserita nella presa.
4. Collegare l'altra estremità del cavo elettrico ad una presa a muro e poi accendere.

IMPORTANTE: La spina elettrica è utilizzata come metodo di collegamento del sistema audio all'alimentazione. Durante l'uso, la presa di corrente utilizzata per il sistema audio deve essere facilmente accessibile. Per scollegare completamente il sistema audio dalla rete elettrica, l'adattatore di rete deve essere rimosso totalmente dalla presa elettrica.

5. Quando il sistema audio è collegato per la prima volta mostra le 12:00 e l'unità entra in modalità standby. Esso effettuerà quindi la scansione delle stazioni radio DAB e quando le stazioni sono state trovate l'ora e la data sono impostate automaticamente. Si prega di notare che il display non visualizzerà nessun messaggio relativo alla prima scansione.
6. Se non sono state trovate stazioni, l'orologio non sarà impostato. Potrebbe essere necessario spostare il sistema audio in una posizione che consenta una ricezione migliore. Sarà necessario eseguire sintonizzazione automatica per trovare le stazioni DAB. Si veda Funzionamento DAB a pag. 10 e anche Ricerca di nuove stazioni a pag. 13. L'orologio sarà quindi impostato da un'emittente DAB.

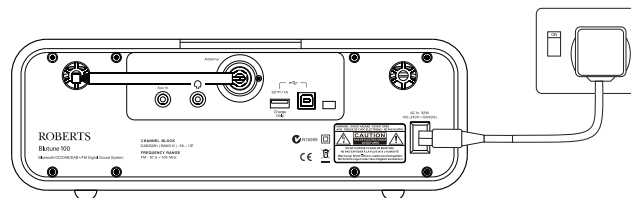

Utilizzo del sistema audio - DAB

1. Estendere completamente l'antenna telescopica.
2. Se il sistema audio è in modalità standby, premere e rilasciare il pulsante **Acceso/Standby** per accenderlo.
3. Premere e rilasciare il pulsante **Mode** finché la modalità DAB non è selezionata. Il display mostrerà 'DAB' per alcuni secondi.
4. Se il sistema audio è utilizzato per la prima volta, sarà eseguita una scansione dei canali DAB della banda III (a seconda di se la scansione è stata già completata in modalità standby). Se la radio è già stata usata precedentemente, verrà selezionata l'ultima stazione ascoltata.
5. Quando si accende per la prima volta, la prima stazione dell'elenco delle stazioni trovate. Il display mostra il nome della stazione sulla riga superiore del display di testo e le informazioni dell'emittente sulla riga inferiore.
6. Se l'elenco delle stazioni è ancora vuoto dopo la scansione o se la stazione selezionata non può essere ricevuta, la radio visualizzerà la scritta 'No DAB Station'.
7. Se non è trovata alcun segnale può essere necessario posizionare il sistema audio in una posizione con una migliore ricezione e quindi ripetere la scansione utilizzando la sintonizzazione fine (si veda 'Ricerca di nuove stazioni' a pagina 13).

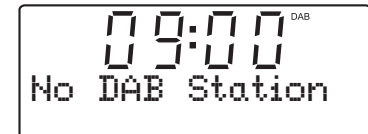
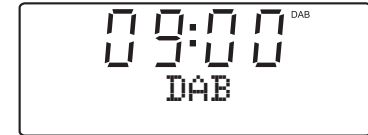
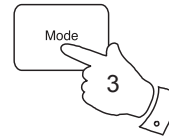
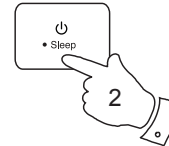

Nota: che la visualizzazione del nome della stazione radio e la frequenza mostrati in questa guida utente possono differire da quelli che si vedono sulla radio. Le emittenti possono modificare il nome delle stazioni radio trasmesse e le frequenze utilizzate per le stazioni radio DAB e FM possono non essere le stesse in tutte le parti del paese.

Selezione di una stazione - DAB

1. Quando l'unità è in modalità DAB la riga superiore del display visualizza normalmente il nome della stazione sintonizzata attuale.
2. Premere ripetutamente i pulsanti **Tuning Su** o **Giù** per scorrere l'elenco delle stazioni disponibili sulla riga inferiore del display di testo. Rilasciare i pulsanti **Tuning** quando si trova la stazione che si desidera ascoltare. Se si tiene premuto uno dei pulsanti di sintonizzazione, l'unità scorrerà rapidamente l'elenco delle stazioni disponibili.
3. Premere e rilasciare il pulsante **Select** per far sintonizzare la radio sulla stazione scelta. Sul display potrebbe venire visualizzato il messaggio *'Connecting'* mentre la radio cerca la nuova stazione. L'uso delle memorie preimpostate è descritto a pagina 22.
4. Regolare il **Volume** all'impostazione desiderata.

Se dopo aver selezionato una stazione, il display visualizza *'No DAB Station'*, potrebbe essere necessario spostare la radio in una posizione che consenta una ricezione migliore.

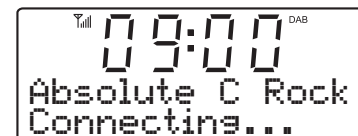
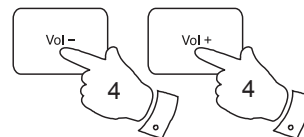
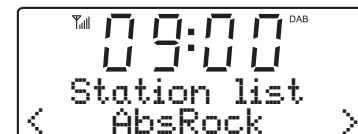
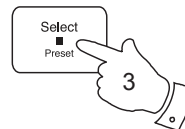
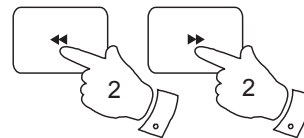

Servizi secondari - DAB

1. Alcune stazioni radio dispongono di uno o più servizi secondari ad esse associati. Se una stazione è dotata di un servizio secondario associato ad essa, il display visualizza '>>' accanto al nome della stazione nell'elenco delle stazioni. il servizio secondario verrà visualizzato immediatamente dopo il servizio principale premendo il pulsante **Tuning Su**.
2. Premere e rilasciare il tasto **Select** per selezionare la stazione desiderata.

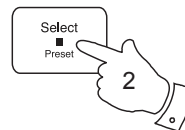
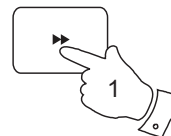

Opzioni visualizzazione - DAB

Quando è in modalità DAB, la radio presenta diverse opzioni di visualizzazione.

1. Premere e rilasciare il pulsante **Info** per scorrere tra le diverse opzioni.

- a. Testo scorrevole Mostra messaggi di testo scorrevole come nome artista/traccia, numero di telefono, ecc.
- b. Tipologia di programma Mostra il tipo di stazione ascoltato, per es. Pop, Classica, News, ecc.
- c. Nome del multiplex Visualizza il nome del multiplex DAB al quale appartiene la stazione corrente.
- d. Dati Visualizza la data corrente.
- e. Canale e frequenza Mostra il numero di canale e la frequenza per la stazione radio DAB attuale.

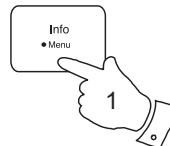

Radio DAB

a

09:00 DAB
BBC Radio 4
I'm sorry I have

b

09:00 DAB
BBC Radio 4
Talk

c

09:00 DAB
BBC Radio 4
BBC National DAB

d

09:00 DAB
BBC Radio 4
MON 10 MAR 2014

e

09:00 DAB
BBC Radio 4
12B 225.648MHz

Modalità di visualizzazione - DAB continua

- f. Bit-rate/tipo di audio Visualizza il bit rate e il tipo di audio della stazione DAB attualmente sintonizzata.
- g. Potenza del segnale Visualizza la forza del segnale della stazione ascoltata. Il rettangolo chiaro mostra la potenza di segnale minima necessaria per una ricezione nitida delle stazioni DAB.



Ricerca di nuove stazioni - DAB

Con il passare del tempo, potrebbero essere disponibili nuove stazioni. Per cercare nuove stazioni, procedere come segue:

1. Premere e tenere premuto il pulsante **Menu**. Sul display verrà visualizzato 'DAB Menu'.
2. Premere e rilasciare il pulsante **Select** per entrare nel menu DAB.
3. Premere i pulsanti **Tuning Su** o **Giù** finché 'Scan' appare sul display.
4. Premere e rilasciare il pulsante **Select**. Il display visualizza 'Scanning...' e il sistema audio eseguirà una scansione dei canali DAB della Banda III. Ogni volta che viene trovata una nuova stazione, il valore del contatore di stazioni situato sul lato destro del display aumenterà di un'unità e la stazione verrà aggiunta al sistema audio.

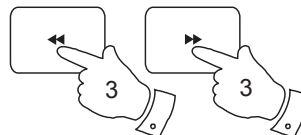
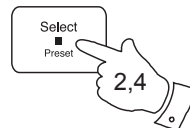
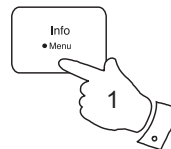

Sintonizzazione manuale - DAB

La sintonizzazione manuale consente di sintonizzare la radio su una specifica frequenza DAB della banda III. Ogni nuova stazione trovata sarà aggiunta all'elenco delle stazioni. Questa funzione può anche essere utilizzata per facilitare il posizionamento dell'antenna filare o del sistema audio, al fine di ottimizzare la ricezione di un determinato canale o una frequenza.

1. Premere e tenere premuto il pulsante **Menu**. Sul display verrà visualizzato 'DAB Menu'.
2. Premere e rilasciare il pulsante **Select** per entrare nel menu DAB.
3. Premere i pulsanti **Tuning Su** o **Giù** finché 'Manual tune' appare sul display. Premere e rilasciare il pulsante **Select**.
4. Premere i pulsanti **Tuning Su** o **Giù** per selezionare il canale DAB desiderato.
5. Premere e rilasciare il pulsante **Select**. Il blocco aperto nel grafico della potenza del segnale indica la potenza di segnale minima necessaria per una buona ricezione delle stazioni DAB. Mentre si regola l'antenna telescopica o la posizione del sistema audio, i blocchi di segnali aumentano o diminuiscono mostrando i cambiamenti nella potenza del segnale. Eventuali nuove stazioni radio disponibili sul multiplex DAB sintonizzato saranno aggiunte alla lista memorizzata nella radio.
6. Ogni volta che sono trovate nuove stazioni, esse saranno aggiunte automaticamente all'elenco delle stazioni memorizzate.
7. Premere e rilasciare il pulsante **Select** per ritornare alla modalità di sintonizzazione normale.

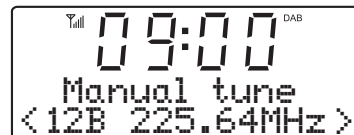
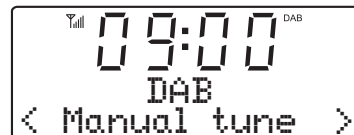
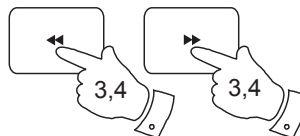
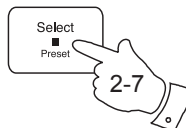
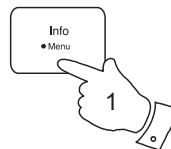

Impostazioni DRC (controllo di gamma dinamica) - DAB

Il DRC permette un ascolto perfetto anche di suoni molto bassi quando il sistema audio è utilizzato in ambienti molto rumorosi.

Ci sono 3 livelli di compressione:

- DRC Off - La compressione non viene applicata. (impostazione predefinita)
- DRC Alto - Viene applicato il valore massimo di compressione.
- DRC Basso - Il livello di compressione è ridotto della metà.

1. Premere e rilasciare il pulsante **Acceso/Standby** per accendere il sistema audio. Premere e rilasciare il pulsante **Mode** finché la modalità DAB non è selezionata.
2. Premere e tenere premuto il pulsante **Menu**. Sul display verrà visualizzato 'DAB Menu'. Premere e rilasciare il pulsante **Select** per entrare nel menu DAB.
3. Premere i pulsanti **Tuning Su** o **Giù** fino a quando sul display apparirà 'DRC'.
4. Premere e rilasciare il pulsante **Select** per entrare nel menu di regolazione DRC.
5. Premere i pulsanti **Tuning Su** o **Giù** per selezionare il valore DRC desiderato (il valore predefinito è Off).
6. Premere e rilasciare il pulsante **Select** per confermare l'impostazione. Il display tornerà alla display radio precedente.

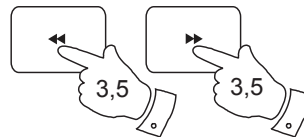
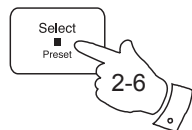
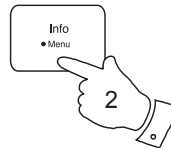
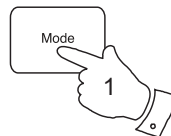

Nota: Non tutte le emittenti DAB sono in grado di utilizzare la funzione DRC. L'impostazione DRC della radio non ha effetto, se l'emittente non supporta DRC.

Configurazione dell'ordine delle stazioni - DAB

Il sistema audio ha 2 impostazioni per l'ordine delle stazioni tra cui è possibile scegliere. Le impostazioni dell'ordine delle stazioni sono le seguenti: alfanumerico e gruppo.

Nota: L'ordine predefinito delle stazioni è alfanumerico.

1. Premere e rilasciare il pulsante **Acceso/Standby** per accendere il sistema audio. Premere e rilasciare il pulsante **Mode** finché la modalità DAB non è selezionata.
2. Premere e tenere premuto il pulsante **Menu**. Sul display verrà visualizzato 'DAB Menu'. Premere e rilasciare il pulsante **Select** per entrare nel menu DAB.
3. Premere i pulsanti **Tuning Su** o **Giù** finché 'Station order' appare sul display. Premere e rilasciare il pulsante **Select** per entrare nel menu di selezione dell'ordine delle stazioni.
4. Premere i pulsanti **Tuning Su** o **Giù** per scegliere tra alfanumerico o gruppo. L'impostazione dell'ordine delle stazioni scelte sarà indicata con un asterisco.
 'Alphanumeric' - ordina l'elenco delle stazioni in modo alfa-numerico 0...9 A...Z.
 'Ensemble' - organizza la lista delle stazioni per multiplex DAB.
 La maggior parte degli utenti preferirà lasciare l'impostazione dell'ordine delle stazioni su alfanumerico.
5. Premere e rilasciare il pulsante **Select** per selezionare l'ordine delle stazioni desiderato.

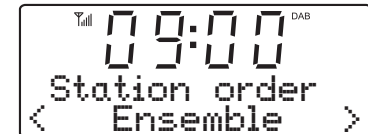
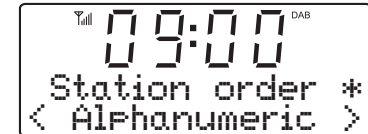
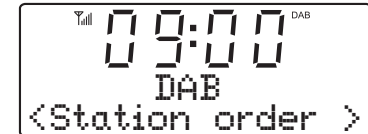
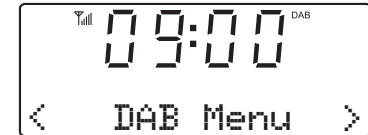
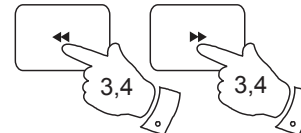
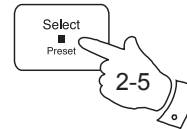
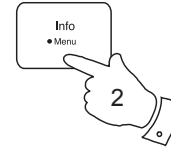
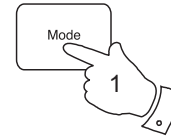

Uso della sistema audio - Ricerca sintonizzazione FM

1. Estendere completamente l'antenna telescopica. Per un'ottima ricezione, l'antenna deve essere estesa completamente e posizionata in verticale.
2. Premere e rilasciare il pulsante **Acceso/Standby** per accendere il sistema audio.
3. Premere e rilasciare il pulsante **Mode** finché non è selezionata la banda FM.
4. Premere e tenere premuto il pulsante **Tuning Su** per 2 - 3 secondi in modo che la radio esegua una scansione dalle frequenze basse a quelle alte e si arresti automaticamente quando trova una stazione con un segnale sufficientemente forte.
5. Il display si aggiornerà dopo alcuni secondi. Il display mostrerà la frequenza del segnale trovato. Se il segnale è abbastanza potente e sono presenti dati RDS, la radio visualizza il nome della stazione.
6. Per trovare altre stazioni, premere e tenere premuto il pulsante **Tuning Su** come sopra descritto.
7. Premere e tenere premuto il pulsante **Tuning Giù** per 2 - 3 secondi in modo che la radio esegua una scansione dalle frequenze alte a quelle basse e si arresti automaticamente quando trova una stazione con un segnale sufficientemente forte.
8. Quando viene raggiunta la fine della banda, la radio ricomincia la sintonizzazione dalla parte opposta della banda.
9. Regolare il **Volume** all'impostazione desiderata.
10. Per spegnere la radio, premere e rilasciare il pulsante **Acceso/Standby**.

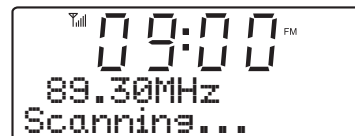
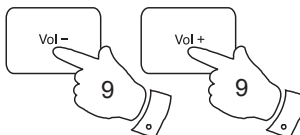
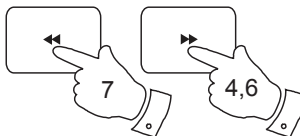
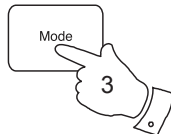
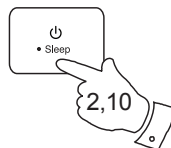

Nota:

Se la ricezione FM è scarsa, cercare di riposizionare l'antenna telescopica. Estendere completamente e posizionare verticalmente per la ricezione ottimale. Se una trasmissione FM presenta dei fruscii di sottofondo, è possibile ridurli impostando la radio sulla modalità di ricezione Mono per la stazione FM corrente. Per maggiori informazioni, si prega di consultare la sezione "Impostazione Stereo/Mono FM" a pagina 20.

Sintonizzazione manuale - FM

1. Estendere completamente l'antenna telescopica. Per un'ottima ricezione, l'antenna deve essere estesa completamente e posizionata in verticale.
2. Premere e rilasciare il pulsante **Acceso/Standby** per accendere il sistema audio.
3. Premere e rilasciare il pulsante **Mode** finché non è selezionata la banda FM.
4. Premere ripetutamente e rilasciare i pulsanti **Tuning Su** o **Giù** per sintonizzare una stazione. La frequenza può variare a passi di 50kHz. Se la radio è sintonizzata su una stazione con segnale sufficientemente forte che trasmette informazioni RDS, il nome della stazione sarà visualizzato sul display.
5. Quando viene raggiunta la fine della banda, la radio ricomincia la sintonizzazione dalla parte opposta della banda.
6. Impostare il **Volume** all'impostazione desiderata.
7. Per spegnere il sistema audio, premere e rilasciare il pulsante **Acceso/Standby**.

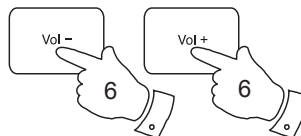
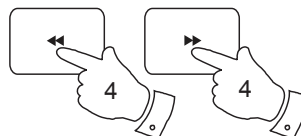
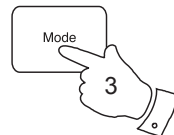
**Nota:**

Se la ricezione FM è scarsa, cercare di riposizionare l'antenna telescopica. Estendere completamente e posizionare verticalmente per la ricezione ottimale. Se una trasmissione FM presenta dei fruscii di sottofondo, è possibile ridurli impostando la radio sulla modalità di ricezione Mono per la stazione FM corrente. Per maggiori informazioni, si prega di consultare la sezione "Impostazione Stereo/Mono FM" a pagina 20.

Opzioni di visualizzazione - FM

Quando è in modalità FM, il sistema audio presenta diverse opzioni di visualizzazione:

Il Radio Data System (RDS) è un sistema che consente di trasmettere informazioni digitali in aggiunta al normale segnale radiofonico FM. L'RDS offre diverse funzioni utili. Il sistema audio dispone delle seguenti funzioni.

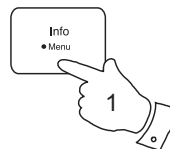

1. Premere e rilasciare il pulsante **Info** per scorrere tra le diverse modalità.

- a. Testo radio Mostra messaggi di testo scorrevole come nome artista/traccia, numero di telefono, ecc.

- b. Tipologia di programma Mostra il tipo di stazione ascoltato, per es. Pop, Classica, News, ecc.

- c. Dati Visualizza la data corrente.

- d. Nome della stazione Mostra il nome della stazione che si sta ascoltando.

Nota: se non sono disponibili informazioni RDS, la radio non è in grado di visualizzare il nome della stazione, il testo radio e le informazioni sul tipo di programma. Segnale è troppo debole sulla radio appare solo la frequenza FM e l'indicatore Stereo opzionale.

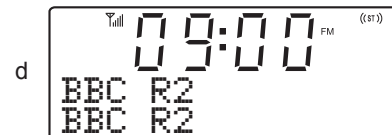
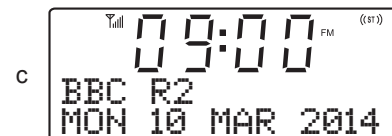
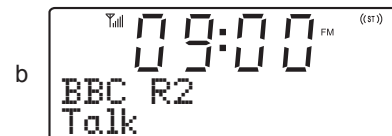
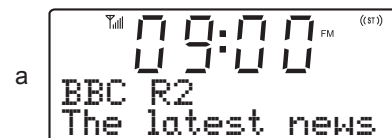

Commutazione stereo/mono - FM

La sistema audio riproduce trasmissioni FM stereo purché il segnale ricevuto abbia una potenza sufficiente. Tuttavia, se il segnale stereo si indebolisce, succede la stessa cosa al segnale audio. Potrebbe essere preferibile forzare la radio a utilizzare la modalità mono per ridurre il livello di sibili di sottofondo.

1. Premere e rilasciare il pulsante **Acceso/Standby** per accendere il sistema audio.
2. Sintonizzarsi sulla stazione FM desiderata, come descritto in precedenza (vedere le pagine 17, 18).
3. Premere e tenere premuto il pulsante **Menu**. Sul display verrà visualizzato 'FM Menu'. Premere e rilasciare il pulsante **Select** per entrare nel menu FM.
4. Premere i pulsanti **Tuning Su** o **Giù** finché 'Audio setting' appare sul display. Premere e rilasciare il pulsante **Select**.
5. Per passare alla modalità mono al fine di ridurre i fruscii causati da un segnale FM debole, premere i pulsanti **Tuning Su** o **Giù** finché sul display non appare 'Forced mono'. Premere e rilasciare il pulsante **Select** per confermare l'impostazione.

In alternativa, per tornare alla normale modalità automatica 'stereo o mono', premere i pulsanti **Tuning Su** o **Giù** finché 'Stereo allowed' appare sul display. Premere e rilasciare il pulsante **Select** per confermare l'impostazione.

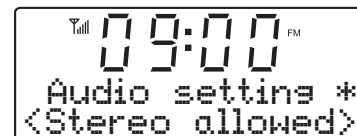
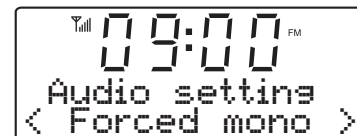
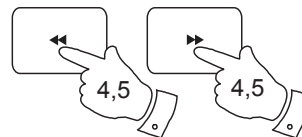
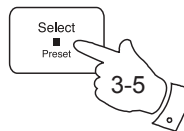
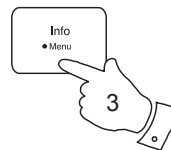

Impostazione della sensibilità di scansione - FM

La radio esegue normalmente la scansione di trasmissioni FM con segnale abbastanza potente da garantire una buona ricezione. Tuttavia, si potrebbe consentire alla funzione di Scansione automatica di trovare anche segnali più deboli, ad esempio da emittenti radio più lontane. La radio include un'opzione locale/distante per la funzione di Scansione automatica.

1. Premere e rilasciare il pulsante **Acceso/Standby** per accendere il sistema audio.
2. Se necessario, premere e rilasciare il pulsante **Mode** finché la banda FM non è selezionata.
3. Premere e tenere premuto il pulsante **Menu**. Sul display verrà visualizzato 'FM Menu'. Premere e rilasciare il pulsante **Select** per entrare nel menu FM.
4. Premere i pulsanti **Tuning Su** o **Giù** finché 'Scan setting' appare sul display. Premere e rilasciare il pulsante **Select** per entrare nel menu di regolazione della sensibilità di scansione.
5. Premere i pulsanti **Tuning Su** o **Giù** per passare dall'opzione Locale ('Strong stations only') a quella Distante ('All stations') sulla riga inferiore del display. L'opzione Distante permette alla radio di trovare i segnali più deboli durante la scansione.
6. Premere e rilasciare il pulsante **Select** per confermare la selezione. L'impostazione Locale o Distante viene memorizzata nella radio e resta valida finché non viene cambiata o fino al ripristino del sistema.

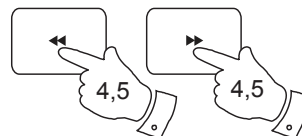
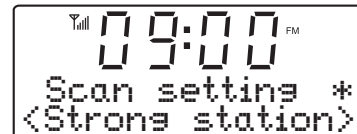
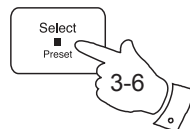
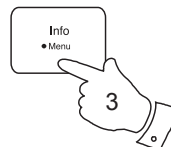
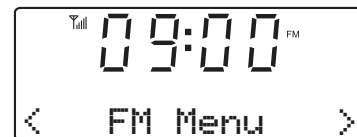
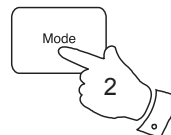

Nota: per impostazione predefinita (all'acquisto o dopo il ripristino del sistema) la radio ignora i segnali più deboli (o più lontani).

Preselezione delle stazioni - DAB e FM

È possibile memorizzare le stazioni DAB e FM preferite in memorie preimpostate. La radio dispone di 20 posizioni di memoria preimpostata, 10 in modalità DAB e 10 in modalità FM. Le stazioni preimpostate vengono ricordate dalla radio anche nel caso di assenza di corrente.

La procedura di impostazione delle memorie preimpostate e di sintonizzazione delle stazioni preselezionate è identica in entrambe le modalità DAB e FM e viene descritta qui di seguito.

1. Premere e rilasciare il pulsante **Acceso/Standby** per accendere il sistema audio.
2. Premere il pulsante **Mode** per selezionare la banda d'onda desiderata DAB o FM.
3. Sintonizzarsi sulla stazione desiderata, come precedentemente descritto.
4. Tenere premuto il pulsante **Preset**. Il display visualizza, ad esempio, '1: (Empty)' se nessuna stazione è stata memorizzata in quella posizione.
5. Utilizzare i pulsanti **Tuning Su** o **Giù** per selezionare il numero della posizione di memoria preimpostata in cui si desidera memorizzare la stazione.
6. Premere e rilasciare il pulsante **Preset** fino a quando il display visualizza, per esempio, 'Preset 1 stored'. La stazione sarà memorizzata nella posizione di memoria preimpostata selezionata. Ripetere questa procedura per le altre stazioni preimpostate.
7. Le stazioni che sono state memorizzate nelle memorie preimpostate possono essere sovrascritte ripetendo la procedura.

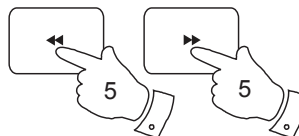
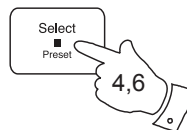
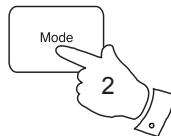
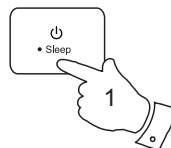

Richiamare una stazione preselezionata

1. Premere e rilasciare il pulsante **Acceso/Standby** per accendere il sistema audio.
2. Premere il pulsante **Mode** per selezionare la banda d'onda desiderata DAB o FM.
3. Premere e rilasciare il pulsante **Preset**. Il display visualizza, ad esempio, '1: (Empty)' se nessuna stazione è stata memorizzata in quella posizione. Se una stazione è stata salvata nella memoria preimpostata, il display mostrerà il nome della stazione (per stazioni DAB) o la frequenza (per stazioni FM).
4. Premere i pulsanti **Tuning Su** o **Giù** per selezionare la stazione preimpostata desiderata.
5. Premere e rilasciare il pulsante **Select**. La radio si sintonizzerà sulla stazione preimpostata memorizzata.

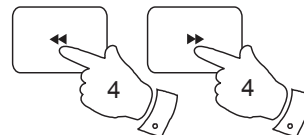
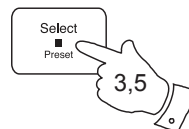
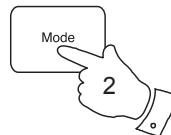

Funzione lingua - DAB e FM

Se necessario, le funzioni radio del sistema audio possono essere configurate a una lingua diversa.

1. Premere e rilasciare il pulsante **Acceso/Standby** per accendere il sistema audio.
2. Se necessario, premere il pulsante **Mode** per selezionare la banda DAB o FM.
3. Premere e tenere premuto il pulsante **Menu**. Sul display verrà visualizzato 'DAB Menu' o 'FM Menu'. Premere e rilasciare il pulsante **Select** per entrare nel menu.
4. Premere i pulsanti **Tuning Su** o **Giù** finché 'Language' appare sul display. Premere e rilasciare il pulsante **Select** per entrare nel menu di regolazione della lingua.
5. Premere i pulsanti **Tuning Su** o **Giù** finché la lingua desiderata appare sul display. L'impostazione della lingua attuale sarà indicata con un asterisco.
6. Premere e rilasciare il pulsante **Select** per confermare la selezione. Il display passerà alla lingua scelta, quando si utilizza la modalità DAB o FM.

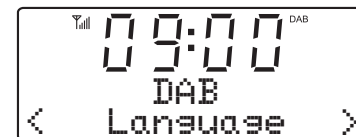
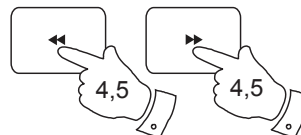
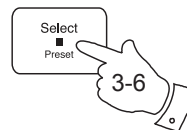
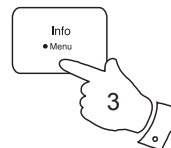
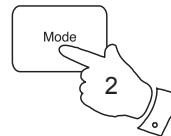
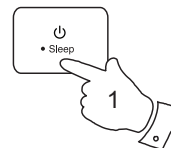

Modalità Bluetooth

La modalità Bluetooth sul sistema audio consente di riprodurre audio, riprodurre audio da file video e trasmettere la musica da dispositivi Bluetooth come cellulari, computer, tablet ecc. attraverso gli altoparlanti del sistema audio.

- Quando un dispositivo con Bluetooth abilitato come il sistema audio Bluetooth 100 è in stato 'rilevabile' altri dispositivi Bluetooth possono rilevarlo, accoppiarsi o connettersi con esso.
- 'Bluetooth pairing' si verifica quando i due dispositivi Bluetooth accettano di stabilire una connessione e di comunicare l'uno con l'altro.
- ***Il sistema audio farà lampeggiare la sua spia Bluetooth sul pannello frontale quando è rilevabile o quando sta cercando di collegarsi a un dispositivo Bluetooth accoppiato in precedenza. Quando un dispositivo è accoppiato e si collega con il sistema audio, la spia Bluetooth sul sistema audio resta accesa.***

Le prestazioni della connettività Bluetooth possono variare a seconda dei dispositivi Bluetooth collegati. Fare riferimento alle funzionalità Bluetooth del proprio dispositivo prima di collegare il proprio sistema audio. Alcune funzioni potranno non essere supportate su alcuni dispositivi Bluetooth accoppiati.

Una connessione Bluetooth può fornire un collegamento audio fino a una distanza di circa 10 metri. Quando si accoppiano due dispositivi con Bluetooth attivo, per comodità, si raccomanda che non siano più distanti di 2 - 3 m. La presenza di altri dispositivi Bluetooth funzionanti durante il collegamento può portare a difficoltà operative.

Bluetooth è un sistema di comunicazione radio a corto raggio e generalmente i dispositivi Bluetooth possono comunicare in modo chiaro in stanze o uffici di dimensioni regolari. L'affidabilità di un collegamento Bluetooth tra le diverse stanze dipende dalla struttura dell'edificio.

Il raggio di comunicazione Bluetooth può essere sostanzialmente ridotto se il segnale passa attraverso un oggetto solido. Corpo umano, pareti in mattoni e cemento, arredi o librerie pesanti ridurranno la portata operativa dei propri dispositivi Bluetooth in modo maggiore o minore. Pareti con pannelli di legno, cartongesso, vetro e partizioni da ufficio possono avere un effetto meno grave ma evidente. Tubazioni in metallo, cartongesso rivestito, telai di finestre in metallo e cablaggio domestico possono altresì avere un effetto. È necessario posizionare i propri dispositivi Bluetooth più vicino l'un l'altro se si osservano difficoltà di comunicazione.

Le reti WiFi e i telefoni cordless generalmente usano frequenze radio simili al Bluetooth e possono interferire. Se si notano delle interferenze, cercare di riposizionare il sistema audio o uno degli altri dispositivi.

Le capacità Bluetooth del sistema audio permettono di ricevere audio da più dispositivi Bluetooth incluso cellulari, PC e tablet. È possibile connettere al sistema audio un solo dispositivo Bluetooth alla volta. Esso supporta i seguenti profili e funzionalità Bluetooth.

- Il sistema audio supporta A2DP (Advanced Audio Distribution Profile) che è un collegamento audio stereo che trasmette musica stereo da PC, cellulari ecc. Codec audio SBC e AAC sono supportati.
- Il sistema audio supporta AVRCP (Audio Video Remote Control Profile) che consente al sistema audio di controllare la riproduzione della musica da un dispositivo collegato.

Nota: Alcuni cellulari possono scollegarsi temporaneamente dal sistema audio quando si effettuano o si ricevono chiamate. Alcuni dispositivi possono silenziare temporaneamente la loro trasmissione audio Bluetooth quando ricevono messaggi di testo, e-mail o per altri motivi non legati alla trasmissione audio. Tale comportamento è una funzione del dispositivo collegato e non indica un guasto del sistema audio.

Collegamento dispositivi Bluetooth

1. Assicurarsi che la funzionalità Bluetooth su telefono, tablet o PC sia abilitata. Può essere necessario far riferimento alla documentazione utente del proprio dispositivo, in quanto il metodo varia con ciascun dispositivo.
2. Premere e rilasciare il pulsante **Acceso/Standby** per accendere il sistema audio.
3. Ripetutamente, premere e rilasciare il pulsante **Mode** sul sistema audio finché la modalità Bluetooth non è selezionata. Il sistema audio mostrerà che è 'rilevabile' lampeggiando la **spia Bluetooth** (sul pannello frontale, non quella sul display) e mostrando 'Bluetooth Pairing...' sul display.
4. Utilizzare le impostazioni Bluetooth di telefono, tablet o PC per ricercare i dispositivi 'rilevabili'. Dopo alcuni secondi, si dovrebbe vedere un dispositivo chiamato '*Blutune 100*'. Solo occasionalmente il sistema audio impiega più tempo per essere trovato dal proprio dispositivo.
5. Selezionare '*Blutune 100*' per far accoppiare il proprio telefono, tablet o PC con il sistema audio e stabilire un collegamento.
6. Una volta che il collegamento è stabilito, la **spia Bluetooth** sul pannello frontale smetterà di lampeggiare e resterà accesa. Un messaggio sarà visualizzato brevemente per confermare il nome del dispositivo collegato.
Ora è possibile iniziare ad ascoltare la musica dal proprio smartphone, tablet ecc.

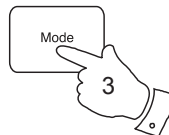

Alcuni dispositivi Bluetooth possono richiedere una 'Passkey' (una chiave di autenticazione) al fine di stabilire un collegamento tra i dispositivi. Una passkey è simile a una password, sebbene serva usare solo la passkey una volta per stabilire un collegamento. Se il dispositivo richiede una passkey per effettuare l'accoppiamento con la radio, immettere un codice di 0000 (quattro zeri).

Riprodurre file audio in modalità Bluetooth

Quando si è stabilita con successo la connessione del sistema audio con il dispositivo Bluetooth scelto, è possibile iniziare a riprodurre la musica usando i controlli sul dispositivo.

1. Una volta che la riproduzione è iniziata regolare il volume all'impostazione desiderata usando i pulsanti **Volume** sul sistema audio o sul dispositivo Bluetooth collegato.

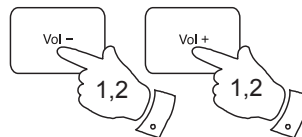

2. Ammesso che il proprio telefono, tablet o PC consenta il controllo del volume quando si usa il Bluetooth si raccomanda che per l'ascolto Bluetooth normale il controllo del volume del sistema audio sia impostato a un livello elevato. Ciò permetterà al volume dell'audio di essere controllato usando il dispositivo Bluetooth collegato. Questo sarà generalmente il metodo più comodo per controllare il volume.

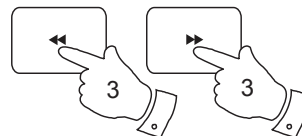

Tuttavia, se si stanno utilizzando cuffie collegate al sistema audio, si raccomanda fortemente che il controllo del volume del sistema audio sia utilizzato per regolare il volume dell'audio. È necessario impostare il volume sul dispositivo Bluetooth collegato a un livello più alto. Lo scopo è quello di prevenire forti rumori inattesi nelle cuffie, quando cambiano le sorgenti audio nel sistema audio o quando lo si accende e spegne.

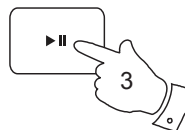

3. Il lettore audio sul proprio telefono, tablet o PC può essere in grado di rispondere ai comandi **Riproduzione/Pausa**, **traccia successiva** e **traccia precedente** sul sistema audio.

Nota: Non tutte le applicazioni del lettore o i dispositivi possono rispondere a tutti questi pulsanti.

4. Se il proprio dispositivo collegato è in grado di fornire informazioni dalla traccia da riprodurre, è possibile premere e rilasciare il pulsante **Info** per visualizzare i dettagli Titolo, Album e Artista sul display.

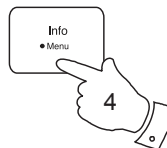

Collegare e ricollegare un dispositivo Bluetooth

È possibile avere solo un dispositivo Bluetooth collegato al sistema audio per volta sebbene possa essere collegato con più dispositivi. Una volta che si ha un dispositivo Bluetooth collegato al sistema audio, esso non può essere interrotto da altro dispositivo Bluetooth a meno che non si decida di interrompere la connessione.

- Per collegare a un dispositivo diveso, premere e tenere premuto il pulsante **Menu** sul sistema audio per accedere alle opzioni del menu. Premere e rilasciare il pulsante **Tuning Su** o **Giù** per visualizzare l'opzione 'Bluetooth Menu'. Premere e rilasciare il pulsante **Select**.
- La radio quindi visualizzerà un elenco di dispositivi collegati in precedenza. Premere e rilasciare il pulsante **Tuning Su** o **Giù** per spostarsi attraverso l'elenco. Per collegare un dispositivo collegato in precedenza, premere e rilasciare il pulsante **Select** quando il nome del dispositivo è visualizzato. In alcuni casi può essere necessario riabilitare la connessione dalle impostazioni Bluetooth del dispositivo. Il sistema audio quindi si collegherà al dispositivo.
- Per collegare a un nuovo dispositivo, premere e rilasciare il pulsante **Tuning Su** o **Giù** fino a quando 'PAIRING' non appare, quindi premere il pulsante **Select**. Il sistema audio diventerà 'rilevabile' da altri dispositivi. La **spia Bluetooth** sul pannello frontale lampeggerà e apparirà 'Bluetooth Pairing...'. Il sistema audio diventa quindi rilevabile da altri dispositivi.
- Quindi accoppiare il sistema audio con il nuovo dispositivo usando le sue impostazioni Bluetooth (il sistema audio sarà indicato come *'Blutune 100'*). Il nome del nuovo dispositivo collegato sarà mostrato brevemente sul display del sistema audio. È possibile quindi riprodurre musica dal nuovo dispositivo mediante il sistema audio.
- Se non di vuole più accoppiare un dispositivo Bluetooth con il sistema audio, è necessario cancellare l'accoppiamento di *'Blutune 100'* sul dispositivo. Fare riferimento alla documentazione Bluetooth del dispositivo.

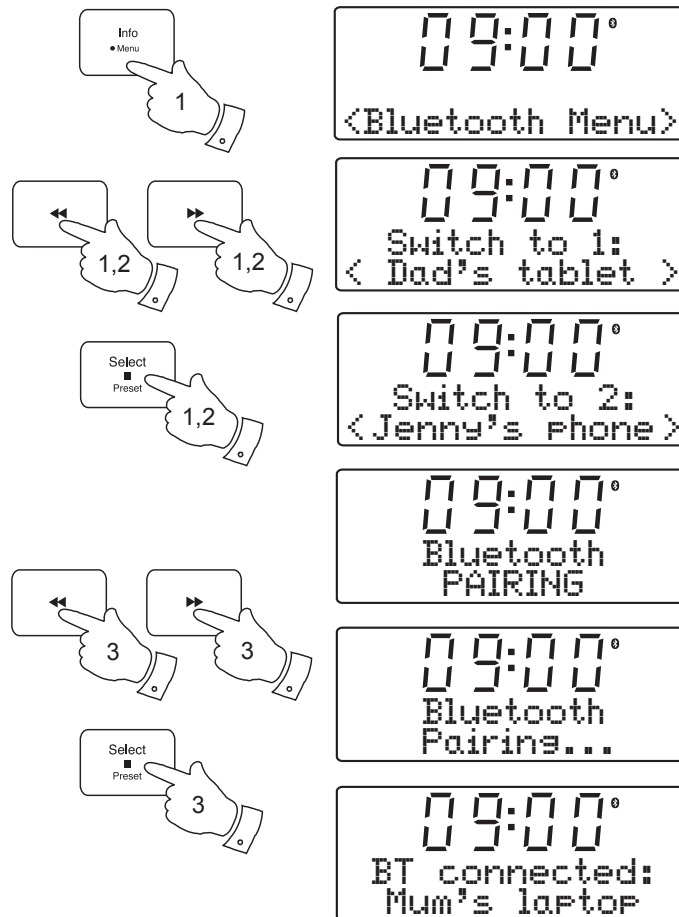

Compact disc

Utilizzare solo CD audio digitali che hanno il simbolo .

Utilizzare solo CD di dimensioni normali (12cm diam.) con il sistema audio. I mini CD (8cm diam.) non sono compatibili con il lettore e possono bloccare il meccanismo del CD.

CD trasparenti o parzialmente trasparenti non possono essere riprodotti in quanto possono non essere rilevati quando inseriti. CD insolitamente sottili (Eco) non possono essere riprodotti. Alcuni CD protetti da copia potrebbero non essere riproducibili.

Non scrivere mai su un CD o attaccare adesivi. Tenere sempre il CD per il bordo e conservarlo nella sua custodia dopo l'utilizzo con l'etichetta rivolta verso l'alto.

Per rimuovere sporco e polvere, respirare sul CD e pulire con un panno morbido in linea dritta dal centro verso il bordo.

Agenti pulenti possono danneggiare il CD.

Non esporre il CD a pioggia, umidità, sabbia o calore eccessivo (ad es. da dispositivi caldi o in auto parcheggiate al sole).

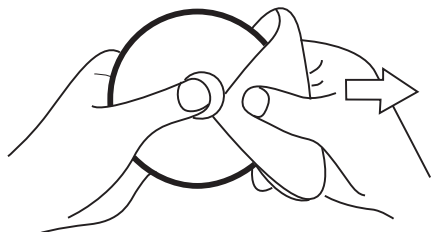

Dischi CD-R/CD-RW

Sistema audio Blutune 100 può riprodurre dischi CD-R/CD-RW audio formato CD-DA che sono stati finalizzati* al completamento della registrazione.

*La finalizzazione abilita un CD-R/CD-RW per la riproduzione su lettori audio come sistema audio. A un disco non finalizzato è possibile aggiungere informazioni con un computer, ma non è sempre riproducibile. È necessario abilitare in modo specifico la fase di finalizzazione con alcuni software per la masterizzazione di CD.

Sistema audio può non riprodurre alcuni dischi CD-R/CD-RW a causa della scarsa registrazione e dell'ampia variazione di qualità del disco CD-R/CD-RW.

Inserire un CD

Assicurarsi che il lettore CD sia vuoto prima di inserire un disco. Se c'è un disco nel lettore, l'indicatore di CD caricato sarà acceso. Se non si può inserire un disco, premere il pulsante **Espulsione CD** per rimuovere il CD attualmente nel lettore.

1. Premere e rilasciare il pulsante **Acceso/Standby** per accendere il sistema audio.
2. Per selezionare la modalità CD, premere il pulsante **Mode**, fino a quando sulla riga superiore del display appare 'CD'.
3. Per espellere un CD premere e rilasciare il pulsante **Espulsione CD**. Per ricaricare un CD che è stato appena espulso, premere il pulsante **Espulsione** una seconda volta.
4. Inserire un disco con l'etichetta rivolta verso l'alto nel vano CD. Il disco sarà caricato automaticamente. L'unità verifica il tipo di CD e carica l'elenco delle tracce. Il display visualizzerà 'LOADING' e poi 'READING' quando le informazioni sono lette.
5. Se si carica un disco contenente file MP3 o WMA il sistema audio entra in modalità MP3/WMA (vedi pagina 34).

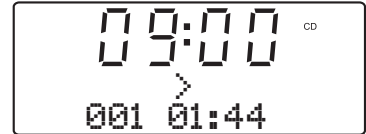
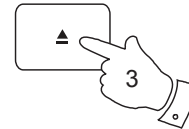
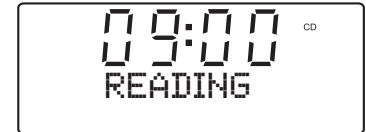
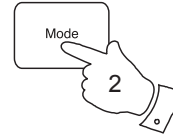
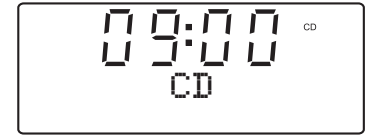
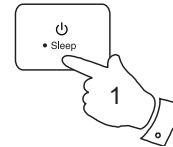

Riproduzione CD

1. Premere il pulsante **Riproduzione/Pausa** per avviare la riproduzione del disco. Il display mostra il numero della prima traccia.
2. Regolare il **Volume** all'impostazione desiderata.
3. Premere il pulsante **Riproduzione/Pausa** per mettere in pausa la riproduzione. Per riprendere la riproduzione, premere nuovamente il pulsante **Riproduzione/Pausa**.
4. Per terminare la riproduzione, premere il pulsante **Stop**.

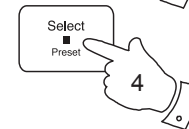
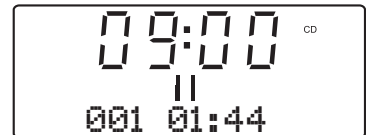
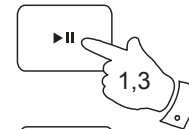

5. Se si pone l'unità in modalità di standby alla successiva accensione dell'unità sarà ripresa la riproduzione della traccia precedente.

Espellere un CD

1. Per rimuovere il CD, premere e rilasciare il pulsante **Espulsione CD**. Sul display apparirà 'EJECT'. Per proteggere il disco se non è rimosso, l'unità ricarica il CD dopo 10 secondi e quindi entra in modalità standby.
2. Nel caso in cui il CD non viene espulso, **premere e tenere premuto** il pulsante **Espulsione CD**. Ciò permetterà al lettore CD di espellere il disco anche se impossibile rilevare la presenza di un CD inserito (come può accadere se il CD ha un'area più grande di trasparenza).

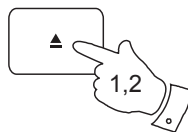

Seleziona una traccia

1. Mentre il CD è in riproduzione, premere i pulsanti **Avanzamento veloce** o **Riavvolgimento** per passare alla traccia desiderata. Il numero del brano aggiornato è indicato sul display.
2. Inoltre è possibile saltare le tracce quando il lettore è in pausa o interrotto. Saltare alla traccia desiderata utilizzando i pulsanti **Avanzamento veloce** o **Riavvolgimento**, rilasciare il pulsante quando la traccia desiderata è visualizzata.
3. Premere il pulsante **Riproduzione/Pausa** per riprodurre la traccia selezionata.

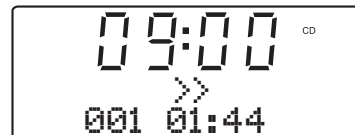
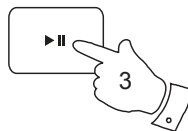
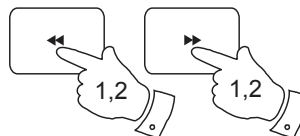

Funzione di ricerca

1. Durante la riproduzione del CD, premere e tenere premuto i pulsanti **Avanzamento veloce** o **Riavvolgimento**. Rilasciare il pulsante quando il punto desiderato della traccia viene raggiunto.

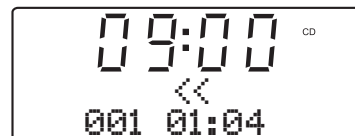
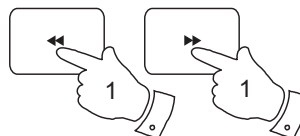

Ripetizione dei brani

1. Mentre il CD è in riproduzione, premere e tenere premuto il pulsante **Menu**.
2. Premere i pulsanti **Tuning Su** o **Giù** finché **'Repeat'** appare sul display. Premere il pulsante **Select** per accedere al menu delle opzioni di ripetizione.
3. Premere i pulsanti **Tuning Su** o **Giù** finché l'opzione di ripetizione necessaria appare sul display e quindi premere il pulsante **Select** per confermare l'impostazione.

- Off - La funzione di ripetizione sarà disabilitata.
- One (1) - La traccia corrente (una singola traccia) sarà ripetuta.
- All (ALL) - Tutte le tracce sul CD saranno ripetute continuamente.
- Dir (FOLDER) - Tutte le tracce nella cartella corrente saranno riprodotte continuamente.

La selezione di un'opzione di ripetizione cancellerà l'impostazione di riproduzione casuale se precedentemente applicata.

Quando la funzione ripetizione è attiva, il simbolo della ripetizione  appare con uno dei simboli di opzione di ripetizione sopra.

Nota: L'opzione di ripetizione cartella (Dir) non è applicabile quando si utilizza un CD contenente file MP3 o WMA (si veda la pagina 34).

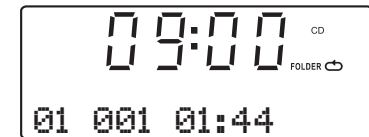
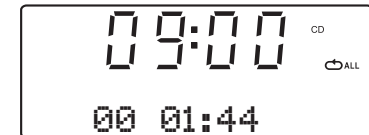
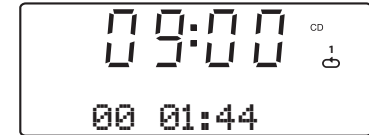
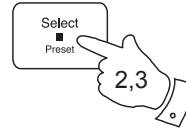
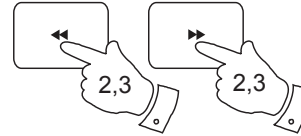
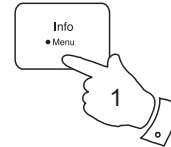

Riproduzione casuale

1. Mentre il CD è in riproduzione, premere e tenere premuto il pulsante **Menu**.
2. Premere i pulsanti **Tuning Su** o **Giù** finché 'Shuffle' appare sul display. Premere il pulsante **Select** per accedere al menu delle opzioni di ripetizione casuale.
3. Premere i pulsanti **Tuning Su** o **Giù** finché l'opzione di ripetizione casuale necessaria appare sul display e quindi premere il pulsante **Select** per confermare l'impostazione.

- Off - La funzione di ripetizione casuale sarà disabilitata.
On - Tutte le tracce sarà riprodotte in ordine casuale.

La selezione di un'opzione di ripetizione casuale cancellerà qualsiasi impostazione di riproduzione se precedentemente applicata.

Premendo Stop o l'espulsione di un CD cancellerà qualsiasi impostazione di ripetizione o ripetizione casuale.

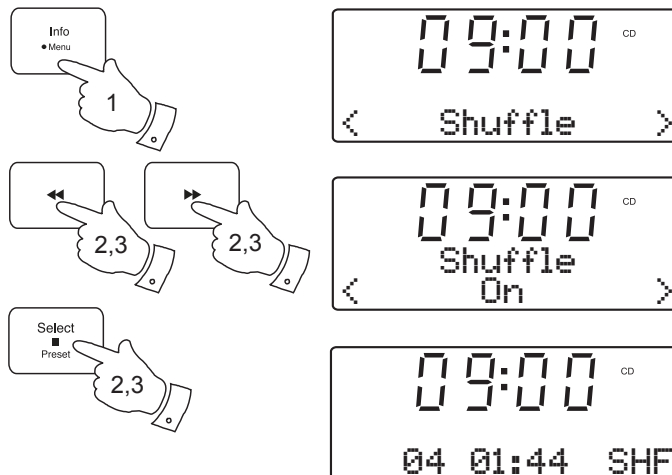

Modalità CD MP3/WMA

Sistema audio Blutune 100 è in grado di riprodurre dischi CD-R e CD-RW contenenti file MP3 e WMA. In questa sezione si ritiene che un file equivalga a una traccia CD.

Un CD MP3/WMA non può contenere più di 511 file e non più di 99 cartelle. File MP3 e WMA devono essere creati con una velocità di campionamento audio di 44,1 kHz (è normale per file creati da contenuto audio CD). Sono supportate velocità di trasmissione per file MP3 e WMA fino a 320 kilobit. WMA Lossless, WMA Voice, WMA 10 Professional e file con protezione DRM non sono supportate.

Quando si masterizzano dischi CD-R e CD-RW con file audio, si possono verificare vari problemi che comportano problemi di riproduzione. Solitamente tali problemi sono causati da software di codifica audio o scrittura CD non idoneo o dalle impostazioni hardware del masterizzatore del PC o a causa del CD utilizzato. Nel caso in cui dovessero emergere tali problemi, contattare il servizio clienti del produttore del masterizzatore o del software, o controllare nella documentazione del prodotto per le informazioni principali. Quando si creano CD audio, osservare tutte le disposizioni legali e assicurarsi che copyright di terzi non sia lesa.

1. Per selezionare la modalità CD premere il pulsante **Mode** fino a quando 'CD' non appare sul display, o inserire un CD-R o CD-RW preparato correttamente.
2. Inserire un CD con l'etichetta rivolta verso l'alto nel vano CD. Il disco sarà caricato automaticamente. L'unità verifica il tipo di CD e carica l'elenco delle tracce. Il display visualizzerà 'LOADING' e poi 'READING' quando le informazioni sono lette.
Se sul CD ci sono molti file o cartelle, può essere necessaria una decina di secondi per leggere tutti i nomi dei file e delle cartelle e identificarli come riproducibili (con estensione nome file .mp3 o .wma).

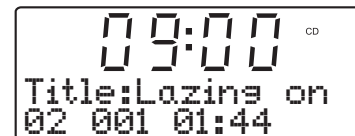
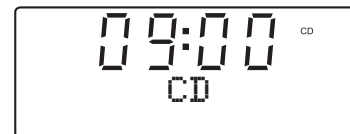
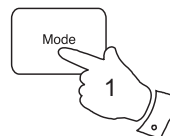

Riprodurre un CD MP3/WMA

1. Premere il pulsante **Riproduzione/Pausa** per avviare la riproduzione da CD. Il display mostra i numeri della prima cartella e del primo file - '01' e '001'.
2. Premere il pulsante **Riproduzione/Pausa** per mettere in pausa la riproduzione. Premere di nuovo il pulsante **Riproduzione/Pausa** per riavviare la riproduzione.

Se si pone l'unità in modalità di standby alla successiva accensione dell'unità sarà ripresa la riproduzione del file precedente.

3. Per terminare la riproduzione, premere il pulsante **Stop**.
4. Per rimuovere il CD, premere il pulsante **Espulsione CD**. Sul display apparirà 'EJECT'. Per proteggere il disco se non è rimosso, l'unità ricarica il disco dopo 10 secondi e quindi entra in modalità standby. Per ricaricare un CD che è stato appena espulso, premere il pulsante **Espulsione** una seconda volta.

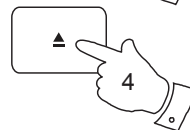
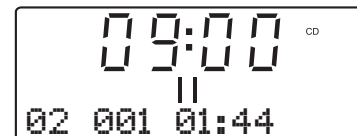
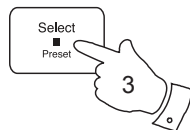
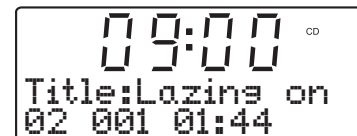
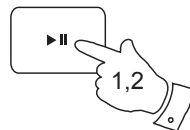

Selezionare un file

1. Mentre il CD è in riproduzione, premere i pulsanti **Avanzamento veloce** o **Riavvolgimento** per passare al file desiderato, il numero del file è aggiornato sul display. Se c'è più di una cartella, quando tutti i file nella cartella corrente sono stati riprodotti sarà riprodotta la cartella successiva.
2. Inoltre è possibile saltare i file quando il lettore è in modalità stop. Saltare alla traccia desiderata utilizzando i pulsanti **Avanzamento veloce** o **Riavvolgimento** e rilasciare il pulsante quando il numero del file desiderato è visualizzato.
3. Premere il pulsante **Riproduzione/Pausa** per riprodurre il file selezionato.

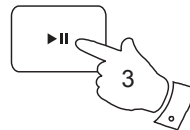
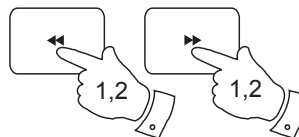

Funzione di ricerca

1. Durante la riproduzione del CD MP3/WMA, premere e tenere premuto i pulsanti **Avanzamento veloce** o **Riavvolgimento**. Rilasciare il pulsante quando la parte desiderata del file corrente è raggiunta.

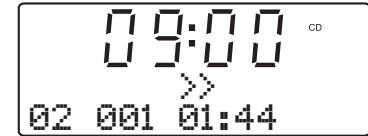
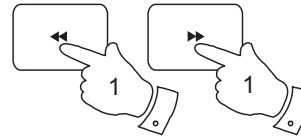

Saltare a un'altra cartella

1. Con il CD MP3/WMA CD in modalità stop o riproduzione, premere e rilasciare i pulsanti Cartella **Su** o **Giù**. Il primo file della cartella successiva o precedente sarà riprodotto.

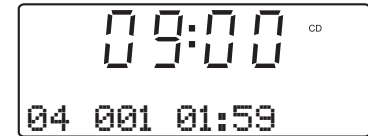
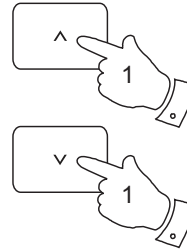

Opzioni di ripetizione e riproduzione casuale

Sistema audio consente di utilizzare le stesse opzioni di riproduzione per file dei CD convenzionali (si vedano le pagine 30-33). Oltre alle opzioni di ripetizione del singolo file e di tutti i file, c'è anche la funzione di ripetizione cartella.

Sveglie

Il sistema audio dispone di due sveglie che possono essere impostate per svegliarsi DAB, radio FM, CD o segnale acustico. Le sveglie possono essere impostate mentre l'unità è in modalità di Standby o durante la riproduzione.

Nota: Se non viene premuto alcun pulsante entro molti secondi, il sistema audio uscirà dalla modalità di impostazione. Per uscire dall'impostazione della sveglia in qualsiasi momento premere e rilasciare il pulsante **Menu** se necessario.

1. Prima di impostare una sveglia, verificare che l'ora sia impostata (si veda pagina 42). Premere e tenere premuto il pulsante **Menu**.
2. Premere i pulsanti **Tuning Su** o **Giù** finché 'Set alarm' appare sul display. Premere e rilasciare il pulsante **Select** per entrare nel menu della sveglia.
3. Premere i pulsanti **Tuning Su** o **Giù** per visualizzare la sveglia richiesta, 1 o 2. Premere e rilasciare il pulsante **Select**, 'Alarm Setting' apparirà sul display.
4. Premere e rilasciare il pulsante **Select** per scegliere l'impostazione della sveglia. 'Alarm: On/Off' sarà visualizzato sulla riga superiore del display di testo.
5. Premere i pulsanti **Tuning Su** o **Giù** per scegliere se impostare la sveglia su On o Off. Se è selezionato Off, l'unità esce dal menu della sveglia.
6. Con 'On' selezionato sul display, premere e rilasciare il pulsante **Select**. 'Alarm: Time' sarà visualizzato sulla riga superiore del display di testo e le cifre dell'ora della sveglia lampeggiano.

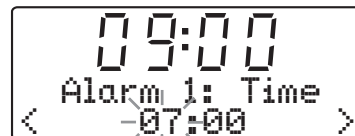
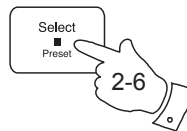
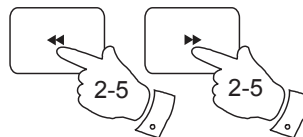
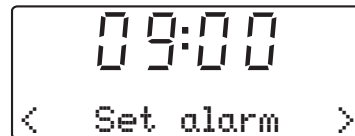
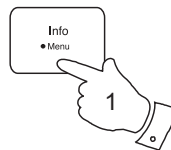

7. Premere i pulsanti **Tuning Su** o **Giù** per scegliere l'ora della sveglia e quindi premere e rilasciare il pulsante **Select** per accedere alle impostazioni dell'ora. Le cifre dei minuti della sveglia lampeggeranno sul display.

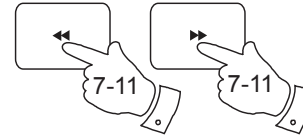

8. Premere i pulsanti **Tuning Su** o **Giù** per scegliere i minuti della sveglia e quindi premere e rilasciare il pulsante **Select** per accedere alle impostazioni dei minuti. 'Alarm: Mode' sarà visualizzato sulla riga superiore del display di testo.

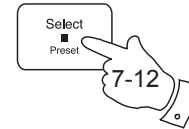

9. Premere i pulsanti **Tuning Su** o **Giù** per scegliere la modalità di allarme necessaria e quindi premere il pulsante **Select** per confermare l'impostazione.

Ciascuna sveglia può essere impostata in una delle seguenti modalità:

- BUZZER - sveglia con un segnale acustico
- DAB - sveglia con radio DAB
- FM - sveglia con radio FM
- CD - sveglia con riproduzione di un CD

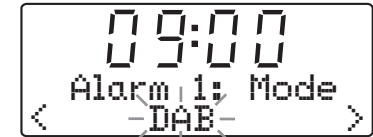

10. Premere e rilasciare il pulsante **Select** per selezionare la modalità sveglia. 'Alarm: Day' sarà visualizzato sulla riga superiore del display di testo.

11. Premere i pulsanti **Tuning Su** o **Giù** per selezionare l'opzione del giorno necessaria per la sveglia.

La sveglia può essere impostata in una delle seguenti modalità:

- Una volta - La sveglia suonerà una sola volta
- Giornaliera - la sveglia suonerà tutti i giorni
- Giorni della settimana - la sveglia suonerà solo nei giorni feriali
- Weekend - la sveglia suonerà solo nei fine settimana



12. Premere e rilasciare il pulsante **Select**. Il volume per la sveglia inizierà a lampeggiare sul display. Il sistema audio usa le impostazioni di volume salvate per ciascuna sveglia quando suona.

13. Premere i pulsanti **Tuning Su** o **Giù** per selezionare il volume della sveglia desiderato.
14. Premere e rilasciare il pulsante **Select** per confermare le impostazioni della sveglia. Il sistema audio uscirà dal menu della sveglia.

Le sveglie attive sono indicate sul display dal simbolo  e il numero di sveglia corrispondente.

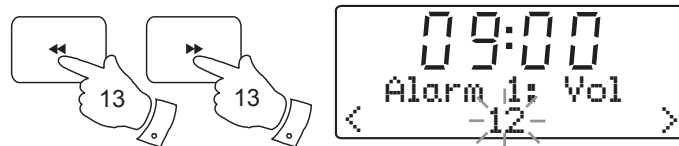

Quando suona la sveglia

La sveglia suonerà per il numero di volte selezionato fino a 60 minuti a meno che non viene cancellata. Il volume usato per la sveglia sarà quello specificato durante la procedura di impostazione della sveglia. Se la radio non è in grado di collegarsi alla stazione radiofonica specificata, verrà utilizzato l'allarme buzzer.

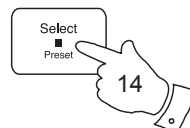

Nota: Se la radio è accesa a causa della sveglia con radio, è possibile utilizzare solo i controlli volume e on/off. Vedere la funzione Snooze alla pagina successiva.

Se è attivata una sveglia tramite segnale acustico, esso inizierà in modo leggero aumentando progressivamente il livello.

L'icona della sveglia lampeggerà sullo schermo e la radio ritornerà automaticamente in modalità di standby dopo che sono trascorsi i 60 minuti.

Disattivazione degli allarmi

Per annullare la sveglia, premere mentre sta suonando e rilasciare il pulsante **Acceso/Standby**.

Per disattivare una sveglia in qualsiasi momento, accedere al menu di configurazione della sveglia e impostare l'opzione della sveglia On/Off su 'Off'. Vedere i passaggi da 1 a 5 a pagina 37.

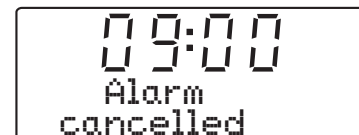

Come visualizzare le impostazioni della sveglia

1. Premere e tenere premuto il pulsante **Menu**.
2. Premere i pulsanti **Tuning Su** o **Giù** finché 'Set alarm' appare sul display. Premere e rilasciare il pulsante **Select** per entrare nel menu della sveglia.
3. Premere i pulsanti **Tuning Su** o **Giù** per visualizzare la sveglia richiesta, 1 o 2. Premere e rilasciare il pulsante **Select**.
4. Premere i pulsanti **Tuning Su** o **Giù** finché 'View' appare sul display.
5. Premere e rilasciare il pulsante **Select** per scorrere tra le singole impostazioni della sveglia selezionata.

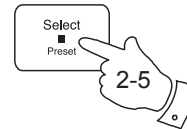
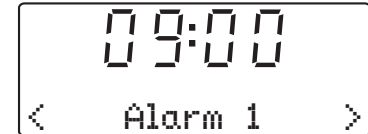
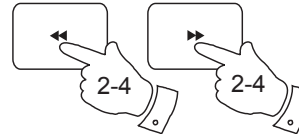
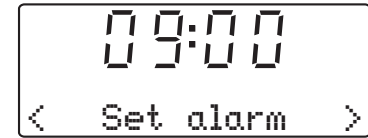
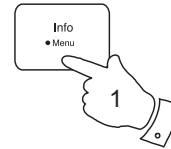

Funzione Snooze (ripetizione automatica della sveglia)

1. Quando la sveglia radio, CD o segnale acustico suona, premendo **qualsiasi pulsante** (fatta eccezione il pulsante On/Off o Volume) si silenzierà la sveglia per 5 minuti. Il simbolo Snooze (z^z) lampeggia. Questa sequenza può essere ripetuta per tutti i 60 minuti della durata dell'allarme.
2. Per annullare la funzione Snooze, premere il pulsante **Acceso/Standby**.

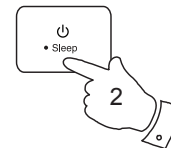

Funzione sleep

Il sistema audio può essere impostato per spegnersi dopo che un tempo prestabilito è trascorso. L'impostazione di spegnimento può essere regolata tra 15 e 120 minuti. Assicurarsi che il sistema audio sia acceso.

1. Quando si utilizza il sistema audio, premere e tenere premuto il pulsante **Sleep**. 'Sleep time' appare sul display.
2. Premere i pulsanti **Tuning Su** o **Giù** per selezionare il tempo di spegnimento desiderato. Le opzioni sono 15, 30, 60, 90 o 120 minuti. Premendo nuovamente il pulsante Sleep, il timer di spegnimento verrà impostato su Off e la funzione sleep verrà disattivata.
3. Premere e rilasciare il pulsante **Select**. Il display uscirà dalle opzioni di spegnimento. Sul display verrà visualizzata l'icona della funzione Sleep .
4. Trascorso l'arco di tempo prestabilito, il sistema audio si spegne.
5. Per annullare il timer di spegnimento e spegnere il sistema audio prima che il tempo di spegnimento scelto sia trascorso, premere e rilasciare il pulsante **Acceso/Standby**.
Per annullare il timer di spegnimento senza spegnere il sistema audio, impostare il timer di spegnimento su 'Off' nel passo 2 sopra.
6. Se è stato impostato il tempo di spegnimento, è possibile visualizzare il tempo restante allo spegnimento. Premere e tenere premuto il pulsante **Sleep**. Il tempo che resta fino allo spegnimento sarà visualizzato sul display.

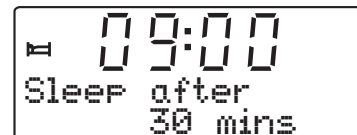
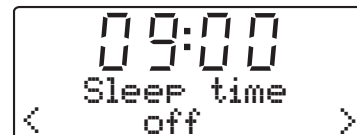
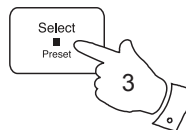
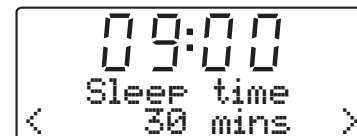
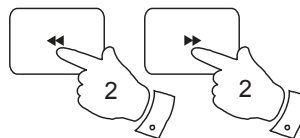
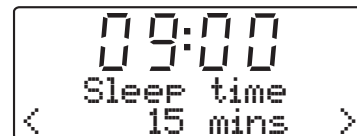
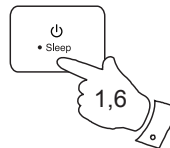

Impostazione manuale dell'orologio

In condizioni normali, il sistema audio regola l'orologio automaticamente utilizzando il segnale radio DAB. Se non sono disponibili segnali DAB e si necessita di impostare l'ora manualmente, seguire la seguente procedura. L'orologio può essere impostato mentre l'unità è in modalità di Standby o durante la riproduzione.

1. Per impostare l'ora dell'orologio, premere e tenere premuto il pulsante **Menu**.
2. Premere i pulsanti **Tuning Su** o **Giù** finché 'Set clock' appare sul display. Premere e rilasciare il pulsante **Select**.
3. Premere i pulsanti **Tuning Su** o **Giù** finché 'Manual' appare sul display.
4. Premere e rilasciare il pulsante **Select**. Sul display lampeggeranno le cifre dell'ora.
5. Premere i pulsanti **Tuning Su** o **Giù** per impostare l'ora desiderata.
6. Premere e rilasciare il pulsante **Select** per memorizzare l'impostazione dell'ora. Le cifre dei minuti lampeggeranno sul display.
7. Premere i pulsanti **Tuning Su** o **Giù** per impostare il minuto desiderato.
8. Premere e rilasciare il pulsante **Select**. L'anno lampeggerà sul display.

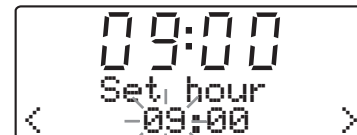
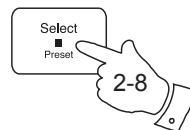
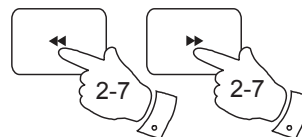
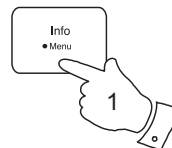

9. Premere i pulsanti **Tuning Su** o **Giù** per selezionare l'anno corrente.
10. Premere e rilasciare il pulsante **Select** per accedere all'impostazione dell'anno. Il mese lampeggerà sul display.
11. Premere i pulsanti **Tuning Su** o **Giù** per impostare il mese corrente.
12. Premere e rilasciare il pulsante **Select** per confermare l'impostazione del mese. Il giorno lampeggerà sul display.
13. Se necessario, premere i pulsanti **Tuning Su** o **Giù** per modificare il giorno.
14. Premere e rilasciare il pulsante **Select** per confermare l'impostazione dell'orologio. Il sistema audio uscirà dal menu.

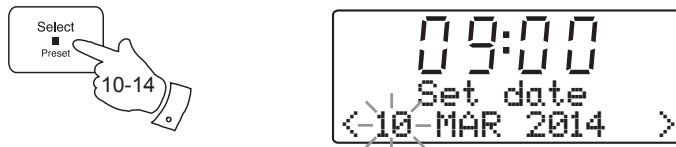
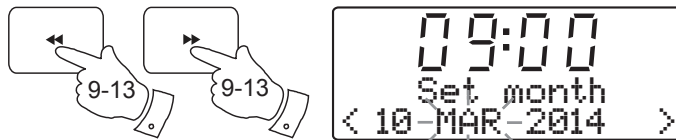

Per tornare alla modalità di impostazione automatica dell'orologio

L'impostazione automatica dell'orologio può essere effettuata con l'unità in standby o durante la riproduzione.

1. Premere e tenere premuto il pulsante **Menu**.
2. Premere i pulsanti **Tuning Su** o **Giù** finché 'Set clock' appare sul display. Premere e rilasciare il pulsante **Select**.
3. Premere i pulsanti **Tuning Su** o **Giù** finché 'Auto' appare sul display. Premere e rilasciare il pulsante **Select**.
4. Il sistema audio imposterà il suo orario in base alle informazioni ricevute dalla trasmissione DAB quando la radio è sintonizzata su una stazione DAB.

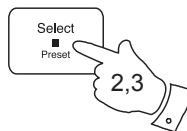
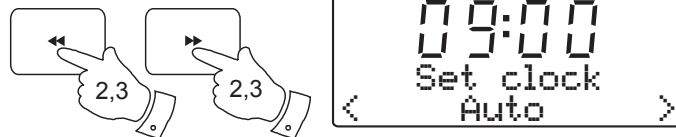
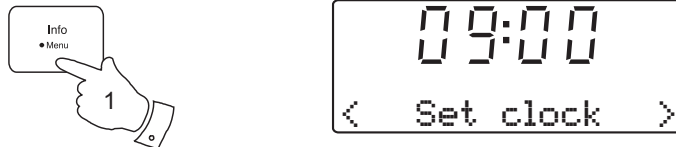

Funzione equalizzatore

Il suono del Bluetooth 100 può essere regolato per soddisfare il gusto personale in base a ciò che si sta ascoltando. Sistema audio ha sei opzioni di equalizzatore preimpostate. In alternativa è possibile regolare i valori dei toni alti e bassi in base alle proprie preferenze.

1. Premere e rilasciare il pulsante **Acceso/Standby** per accendere il sistema audio.
2. Premere e tenere premuto il pulsante **Menu**.
3. Premere i pulsanti **Tuning Su** o **Giù** finché 'Set Equalizer' appare sul display.
4. Premere e rilasciare il pulsante **Select** per entrare nel menu equalizzatore.
5. Premere i pulsanti **Tuning Su** o **Giù** per muoversi ciclicamente tra le varie opzioni finché l'opzione desiderata non è visualizzata. Premere e rilasciare il pulsante **Select** per confermare la selezione.
 - a. Flat - nessuna modifica di tono è applicata
 - b. Jazz
 - c. Rock
 - d. Classic
 - e. Pop
 - f. News

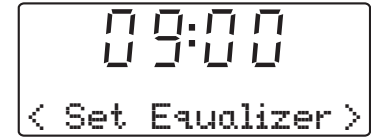
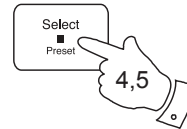
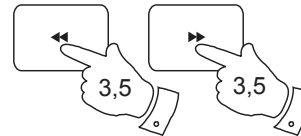
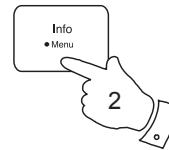

Controllo toni acuti

1. Seguire i passaggi 1-4 sulla pagina precedente per accedere al menu di configurazione dell'equalizzatore.
2. Premere i pulsanti **Tuning Su** o **Giù** per muoversi ciclicamente tra le opzioni finché sul display non appare 'Treble'.
3. Premere e rilasciare il pulsante **Select**. L'impostazione degli alti attuale viene visualizzata.
4. Per regolare l'impostazione dei toni alti premere i pulsanti **Tuning Su** o **Giù** finché il livello desiderato non è visualizzato.
5. Premere e rilasciare il pulsante **Select** per confermare l'impostazione.

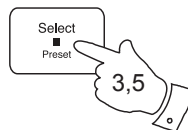
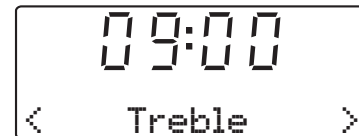
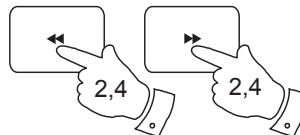

Comando bassi

1. Seguire i passaggi 1-4 sulla pagina precedente per accedere al menu di configurazione dell'equalizzatore.
2. Premere i pulsanti **Tuning Su** o **Giù** per muoversi ciclicamente tra le opzioni finché sul display non appare 'Bass'.
3. Premere e rilasciare il pulsante **Select**. L'impostazione dei bassi attuale viene visualizzata.
4. Per regolare l'impostazione dei toni bassi premere i pulsanti **Tuning Su** o **Giù** finché il livello desiderato non è visualizzato.
5. Premere e rilasciare il pulsante **Select** per confermare l'impostazione.

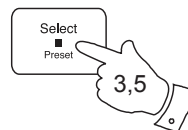
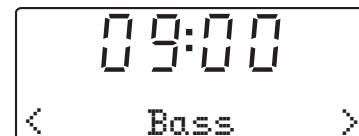
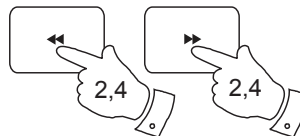

Funzione Mute

Quando si riproduce in modalità DAB, radio FM o ingresso Aux, il pulsante Riproduzione/Pausa ha la funzione mute. Premendo il pulsante Riproduzione/Pausa si disattiverà l'audio in uscita dagli altoparlanti.

1. Premere e rilasciare il pulsante **Riproduzione/Pausa** per silenziare l'uscita audio. Il simbolo del volume dell'altoparlante appare sul display.
2. Premere e rilasciare il pulsante **Riproduzione/Pausa** di nuovo o uno di pulsanti **Volume** per riattivare l'audio.

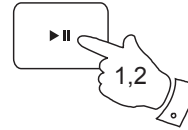

Presa ingresso ausiliario

Il sistema audio è dotato di un **ingresso ausiliario** stereo da 3,5 mm sul pannello posteriore che consente di inviare un segnale audio all'unità da una sorgente audio esterna, ad esempio iPod, lettore MP3 o lettore CD.

1. Premere e rilasciare il pulsante **Mode** finché non appare "AUX IN".
2. Collegare una sorgente audio esterna (ad es. iPod, MP3 o lettore CD) all'**ingresso ausiliario**.
3. Regolare l'impostazione del volume sul proprio iPod, MP3 o lettore CD se necessario assicurare un adeguato livello di segnale, e quindi utilizzare i pulsanti **Volume Su** o **Giù** sul sistema audio per un ascolto confortevole.

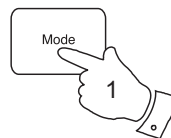
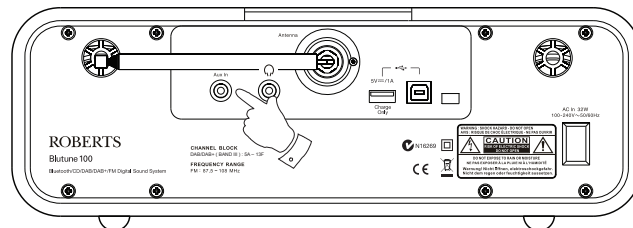

Presenza cuffie

Sul retro del sistema audio è presente una **presa cuffia** stereo da 3,5 mm per l'uso con cuffie. L'inserimento di uno spinotto spegne automaticamente gli altoparlanti interni.

Si prega di essere consapevoli del fatto che la sensibilità delle cuffie può variare ampiamente. Si raccomanda quindi l'impostazione del volume a un livello basso prima di collegare le cuffie al sistema audio.

IMPORTANTE: Un'eccessiva pressione del suono dagli auricolari e dalle cuffie può causare perdita dell'udito.

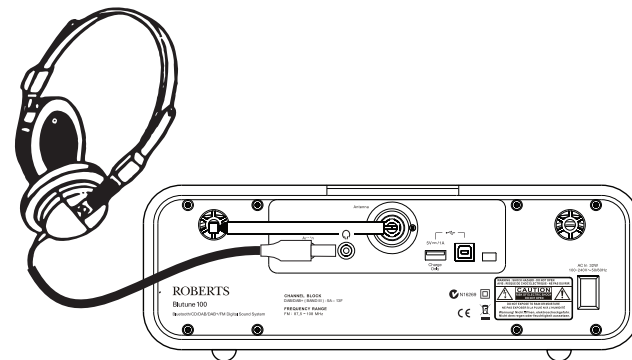

Per prevenire possibili danni all'udito, non ascoltare a livelli di volume troppo alti per periodi prolungati.

Controllo luminosità in standby

La luminosità del display quando l'unità è in modalità standby può essere impostata. Se si utilizza l'unità in camera da letto, potrebbe essere preferibile utilizzare un livello di luminosità più basso in modalità standby rispetto ai valori preimpostati.

Il livello di luminosità in standby può essere impostato mentre l'unità è in standby o durante la riproduzione.

1. Premere e tenere premuto il pulsante **Menu**.
2. Premere i pulsanti **Tuning Su** o **Giù** finché 'Set Brightness' appare sulla riga inferiore del display.
3. Premere e rilasciare il pulsante **Select** per visualizzare l'impostazione corrente.
4. Se necessario, premere i pulsanti **Tuning Su** o **Giù** per modificare il livello di luminosità in standby. Il livello di retroilluminazione cambia alla stessa ora in modo che si possa vedere immediatamente l'effetto del cambiamento quando l'unità è in modalità standby.
5. Premere e rilasciare il pulsante **Select** per memorizzare le nuove impostazioni.

L'impostazione predefinita dopo il ripristino del sistema è 5. L'intervallo dei valori di luminosità possibili è 1 - 7.

Audio e configurazione

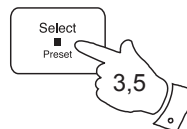
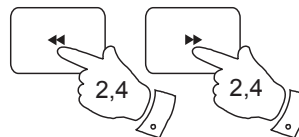
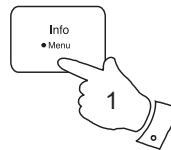

Ripristino del sistema

Se il sistema audio non funziona correttamente o alcune cifre del display sono mancanti o incomplete, eseguire la seguente procedura.

1. Premere e tenere premuto il pulsante **Menu**.
2. Premere i pulsanti **Tuning Su** o **Giù** finché sul display appare 'System reset'.
3. Premere e rilasciare il pulsante **Select**. Il display mostrerà 'Press SELECT to reset'.
4. Premere e rilasciare il pulsante **Select** nuovamente per confermare il ripristino dell'operazione.
5. Verrà eseguito un ripristino completo. L'elenco delle stazioni e delle preselezioni verrà cancellato. Le sveglie saranno cancellate, le impostazioni dell'equalizzatore audio e della luminosità del display saranno impostate ai valori predefiniti. L'orologio verrà riassetato e l'unità si comporterà come alla prima accensione (vedere pagina 9).

In caso di malfunzionamento dovuto a scariche elettrostatiche, eseguire il reset del prodotto come sopra descritto. In alcuni casi può essere necessario scollegare e ricollegare l'alimentazione per ripristinare il funzionamento normale.

Se un problema persiste fare riferimento alla sezione della garanzia sul retro di questo manuale d'uso che spiega come ottenere assistenza per il proprio sistema audio.

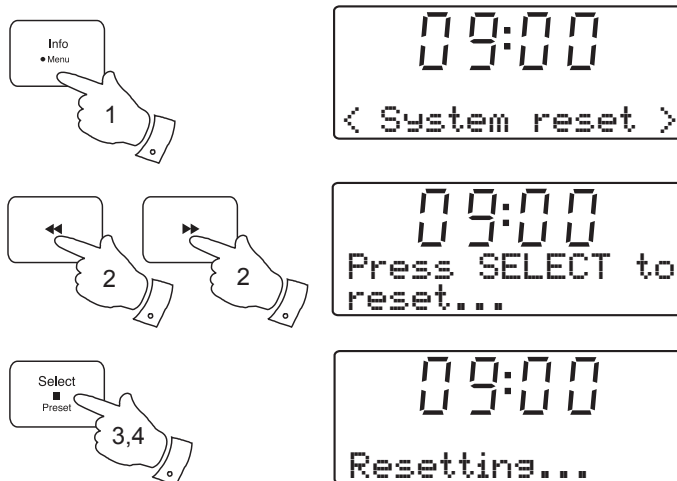

Visualizzazione della versione del software

Il sistema audio ha la possibilità di visualizzare i numeri di versione dei diversi componenti del software che gli consentono di funzionare. Questi display sono forniti a titolo di riferimento nel caso in cui fossero necessari per la manutenzione o l'assistenza clienti.

Per visualizzare la versione del software del sistema...

1. Premere e tenere premuto il pulsante **Menu**.
2. Premere i pulsanti **Tuning Su** o **Giù** fino a quando il display non mostra le informazioni di versione del software per alcuni secondi.

Per visualizzare la versione del software radio DAB/FM...

1. In modalità DAB, premere e tenere premuto il pulsante **Menu**. Sul display verrà visualizzato 'DAB Menu'. Premere e rilasciare il pulsante **Select** per entrare nel menu DAB.
2. Premere il pulsante **Tuning Su** o **Giù** fino a quando l'opzione 'Versione SW' è visualizzata. Premere e rilasciare il pulsante **Select** per visualizzare le informazioni sulla versione del software per alcuni secondi.
3. Premere e rilasciare il pulsante Menu per cancellare il display.

Per visualizzare la versione del software radio CD/MP3/WMA...

1. In modalità CD con nessun CD inserito, premere e tenere premuto il pulsante **Mode**.
2. Il display mostra le informazioni della versione del software per alcuni secondi.

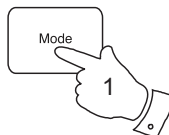
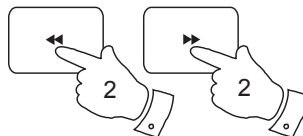
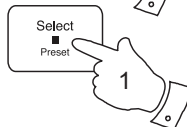
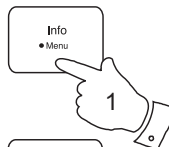
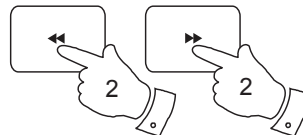
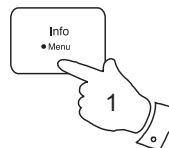

Audio e configurazione

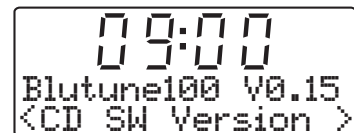
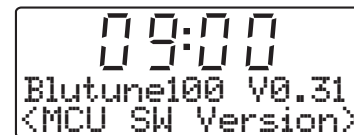

Rimozione antenna

L'antenna telescopica è idonea per la maggior parte delle applicazioni. In alcune posizioni, se le condizioni di ricezione sono scarse, può essere necessario l'utilizzo di un'antenna esterna. Per questo scopo l'antenna telescopica può essere rimossa per consentire il collegamento di un'antenna esterna utilizzando un cavo coassiale.

Prima rimuovere le due viti piccole che fissano il coperchio del connettore dell'antenna in posizione utilizzando un cacciavite a croce piccolo. Quindi utilizzando una chiave idonea (11 mm), rimuovere l'antenna telescopica ruotando in senso antiorario quando visto dal retro del prodotto.

Ciò esporrà un connettore tipo F a cui può essere collegato un cavo coassiale.

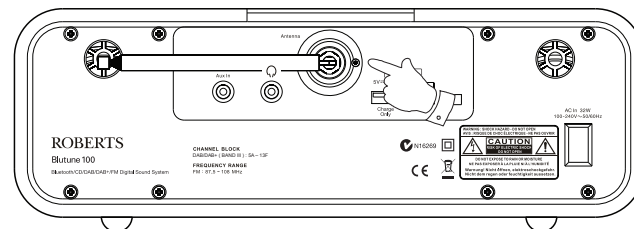

Presenza USB per la ricarica di smartphone

Una porta USB è fornita sul pannello posteriore del proprio sistema audio per la ricarica del proprio smartphone o tablet. È intesa per l'uso con un cavo di carica compatibile USB che è generalmente fornito con tali dispositivi.

Nota che la corrente di carica massima disponibile è limitata a 1 Amp. Inoltre, qualsiasi dispositivo utilizza schemi di proprietà per identificare i propri caricatori. Ciò significa che ricaricare dal sistema sonoro può richiedere più tempo rispetto al caricatore fornito dal produttore del proprio dispositivo. Se il dispositivo non ricarica per questo motivo, non dipende da un difetto del sistema audio.

Porta USB per gli aggiornamenti software

Nel caso in cui l'aggiornamento del software è disponibile per il sistema audio, le informazioni su come aggiornare il sistema audio saranno disponibili sul nostro sito web a <http://www.robertsradio.com>

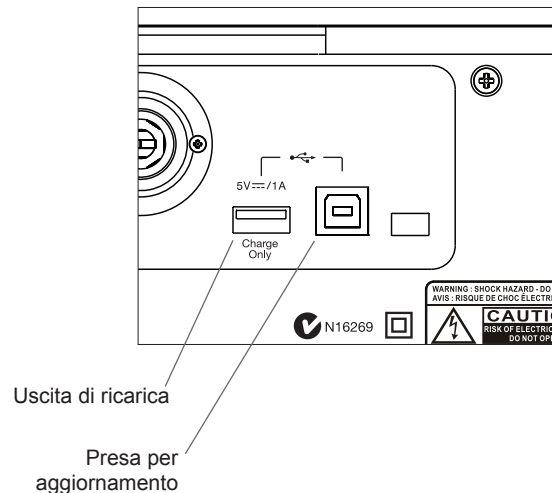

Avvertenze

Non esporre il sistema audio ad acqua, vapore o sabbia. Non lasciare il sistema audio in posto con eccessivo calore che potrebbero danneggiarlo.

Si consiglia di utilizzare, ove possibile, la banda DAB, in quanto solitamente si ottengono risultati migliori in termini di qualità e assenza di interferenze rispetto alla banda FM.

La piastrina del nome è posta sul retro del sistema audio.



- Il sistema audio non deve essere esposto a schizzi o gocce d'acqua e non appoggiare oggetti pieni di liquidi, come vasi, su di esso.
- Si raccomanda di usare il prodotto in modo che ci sia una distanza minima (10 cm raccomandati) dagli oggetti adiacenti, in modo da garantire una ventilazione adeguata.
- La ventilazione del prodotto non deve essere limitata coprendo la radio stessa o le sue aperture con oggetti quali giornali, copritavola, tende, ecc.
- Non collocare sul prodotto sorgenti di fiamme libere come ad esempio candele accese.
- Si raccomanda di evitare l'uso o la conservazione del prodotto a temperature estreme. Evitare di lasciare il prodotto in auto, sui davanzali delle finestre, alla luce diretta del sole, ecc.

Specifiche

Requisiti di alimentazione

Alimentazione CA 230 volt, 50Hz  solo
 Batteria (telecomando) 1 x CR2032

Copertura di frequenza

FM 87,5 - 108 MHz
 DAB 174,928 - 239,200 MHz

Caratteristiche del circuito

Potenza in uscita 2 x 7 Watt
 Presa cuffie 3,5 mm diametro
 Presa ingresso ausiliario 3,5 mm diametro

Sistema dell'antenna FM Antenna telescopica
 DAB Antenna telescopica

L'azienda si riserva il diritto di modificare le specifiche senza preavviso.

Questo prodotto è garantito per dodici mesi dalla data di acquisto dal proprietario originale in caso di guasti dovuti a fabbricazione difettosa o rottura dei componenti. Tale garanzia è soggetta alla procedura sotto riportata. Nel caso in cui qualsiasi componente o parte si guastasse durante il periodo di garanzia, sarà riparato o sostituito gratuitamente.

La garanzia non copre:

1. Danni dovuti ad un uso incorretto.
2. Danni conseguenti.
3. Prodotto con numeri di serie rimossi o alterati.

N.B. Antenne telescopiche danneggiate o rotte non sono coperte dalla garanzia.

Procedura:

Qualsiasi rivendicazione nell'ambito di questa garanzia deve essere fatta tramite il rivenditore presso il quale è stata acquistato il prodotto. È probabile che il vostro rivenditore di Roberts sarà in grado di occuparsi di qualsiasi difetto in modo rapido ed efficiente, ma dovrebbe essere necessario che il rivenditore invii il prodotto al servizio di assistenza della Società per la riparazione.

Queste affermazioni non hanno effetto sui diritti legali di un consumatore.



Issue 2 IT

Website: <http://www.robbersradio.com>

© 2014 Roberts Radio Limited

